

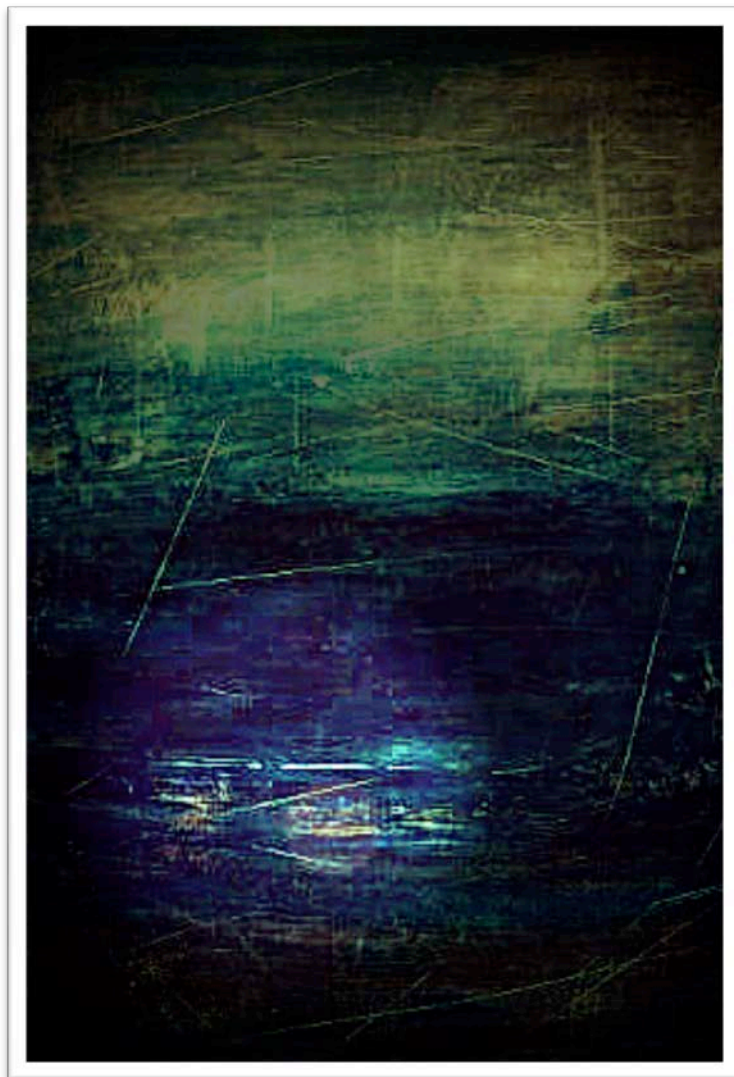

Πέλοπας / Pelopas

ΔΙΕΠΙΣΤΗΜΟΝΙΚΟ ΠΕΡΙΟΔΙΚΟ ΠΑΝΕΠΙΣΤΗΜΙΟΥ ΠΕΛΟΠΟΝΝΗΣΟΥ
INTERDISCIPLINARY JOURNAL OF THE UNIVERSITY OF PELOPONNESE

Τόμος 3, τεύχος 1 / Volume 3, no 1
Ιανουάριος - Ιούνιος / January - June 2019
ISSN 2529-1831 (Online)



ΤΡΙΠΟΛΗ / TRIPOLI

Πέλοπας / Pelopas

ΔΙΕΠΙΣΤΗΜΟΝΙΚΟ ΠΕΡΙΟΔΙΚΟ ΠΑΝΕΠΙΣΤΗΜΙΟΥ ΠΕΛΟΠΟΝΝΗΣΟΥ
INTERDISCIPLINARY JOURNAL OF THE UNIVERSITY OF PELOPONNESE

Εξαμηνιαία Ηλεκτρονική Επιστημονική Έκδοση Ανοικτής Πρόσβασης

Τόμος 3, τεύχος 1 / Volume 3, no 1
Ιανουάριος - Ιούνιος / January - June 2019
ISSN 2529-1831 (Online)

Ο **Πέλοπας / Pelopas** είναι ηλεκτρονικό περιοδικό ανοικτής πρόσβασης. Απευθύνεται σε όλα τα μέλη της ελληνικής Πανεπιστημιακής Κοινότητας και στοχεύει στη δημοσίευση (έπειτα από κρίση) πρωτότυπων άρθρων που άπτονται των θεματικών πεδίων των Ανθρωπιστικών, Κοινωνικών, Πολιτικών και Οικονομικών Επιστημών, Τεχνολογίας και Πληροφορικής.

Εκδότης: Βιβλιοθήκη και Κέντρο Πληροφόρησης Πανεπιστημίου Πελοποννήσου
Editor: Library and Information Center, University of Peloponnese

Επιστημονική - Συντακτική Επιτροπή (αλφαβητικά)

1. **Γιώργος Ανδρειωμένος**, Αντιπρύτανης Διοικητικών Υποθέσεων, Καθηγητής ΤΦ
2. **Δέσποινα Καρακατσάνη**, Καθηγήτρια ΤΚΕΠ
3. **Βασιλική Μπαρμπούση**, Καθηγήτρια ΤΘΣ
4. **Γιώργος Πανουτσόπουλος**, Αναπληρωτής Καθηγητής ΤΝ
5. **Τσούλος Γιώργος**, Καθηγητής ΤΠΤ
6. **Ιωάννα Σηλιοπούλου**, Αναπληρώτρια Καθηγήτρια ΤΙΑΔΠΑ

Συντονιστική Ομάδα

Ευγενία Χοροζίδου, Βιβλιοθηκονόμος, Δ/νση Υπηρεσίας Βιβλιοθήκης
Δημήτρης Δημητρακόπουλος, Τεχνικός - Κεντρική Βιβλιοθήκη

Καλλιτεχνική επιμέλεια εξωφύλλου: Άση Δημητρουλοπούλου, Ε.Ε.Π. ΤΘΣ

Επιμέλεια τεύχους: Ευγενία Χοροζίδου, Βιβλιοθηκονόμος

Τεχνικός Διαχειριστής: Δημήτρης Δημητρακόπουλος, Τεχνικός - Κεντρική Βιβλιοθήκη

Οι απόψεις που εκφράζονται στα κείμενα του περιοδικού **Πέλοπας/Pelopas** αντιπροσωπεύουν αποκλειστικά τους συγγραφείς που τα υπογράφουν και δεν δεσμεύουν κατά κανέναν τρόπο τα μέλη της Επιστημονικής, Συντακτικής και Οργανωτικής επιτροπής ή κάποιο άλλο συλλογικό ακαδημαϊκό ή διοικητικό όργανο του Πανεπιστημίου Πελοποννήσου.

© Τα πνευματικά δικαιώματα των δημοσιευμένων άρθρων ανήκουν στο περιοδικό. Η ακαδημαϊκή χρήση τους είναι ελεύθερη, υπό την προϋπόθεση να αναφέρεται η πηγή προέλευσης. Απαγορεύεται η μερική ή/και ολική αναδημοσίευση κειμένων που δημοσιεύονται στο περιοδικό, χωρίς τη συγκατάθεση των Επιμελητών ή της Συντακτικής Επιτροπής και επιβάλλεται αναφορά στην πρώτη δημοσίευσή τους στο περιοδικό.

<http://library.uop.gr/magazine>



Ευρωπαϊκή Ένωση
Ευρωπαϊκό Ταμείο
Περιφερειακής Ανάπτυξης



ψηφιακή Ελλάδα
Όλα είναι δυνατό
Επιχειρησιακό Πρόγραμμα
"Ψηφιακή Σύγκλιση"



Με τη συγχρηματοδότηση της Ελλάδας και της Ευρωπαϊκής Ένωσης

ΠΙΝΑΚΑΣ ΠΕΡΙΕΧΟΜΕΝΩΝ

Μήνυμα Συντακτικής - Επιστημονικής Επιτροπής	5
---	----------

Άρθρα

Έπαινος του καθηγητή Χρήστου Κλαίρη

ΔΕΛΛΗ Δήμητρα	7-17
---------------	-------------

Γλώσσα και ζωή

ΚΛΑΙΡΗΣ Χρήστος	18-28
-----------------	--------------

Διδακτική μαθητών με ειδικές μαθησιακές δυσκολίες μέσω ενός Στοχευμένου Ατομικού Δομημένου Ενταξιακού Προγράμματος Ειδικής Αγωγής και Εκπαίδευσης το μάθημα της ιστορίας

ΔΡΟΣΙΝΟΥ-ΚΟΡΕΑ Μαρία, ΜΙΝΤΖΑ Ελένη, ΣΤΑΥΡΟΥ Γιάννης	29-43
---	--------------

Educational interventions to public administration executives for institutionalization of innovations

ΚΑΚΟΥΡΗΣ Alexandros, ΔΕΡΜΑΤΗΣ Zacharias, ΛΙΑΡΓΟΒΑΣ Panagiotis	44-56
---	--------------

Το αρχαίο θέατρο της Ορεστίας Πόλης της Αρκαδίας

ΜΙΚΕΔΑΚΗ Μαρία	57-79
----------------	--------------

Ο πολεοδομικός σχεδιασμός του Πεταλιδίου κατά την Οθωμανική περίοδο

ΣΠΗΛΙΟΠΟΥΛΟΥ Ιωάννα, ΓΡΟΥΣΟΥΖΑΚΟΥ Δήμητρα	80-109
---	---------------

Ο ομηρικός κλαυθμός στα Ποιήματα του Γεωργίου Σακελλαρίου

ΤΣΕΡΕΒΕΛΑΚΗΣ Γεώργιος Τ.	110-121
--------------------------	----------------

Η κυριαρχία του θετικισμού, η επίδρασή της στις κοινωνικές επιστήμες και η γνωσιοθεωρία της αντιθετικιστικής παράδοσης

ΦΡΑΓΚΟΥΛΙΔΟΥ Παναγιώτα	122-136
------------------------	----------------

Μήνυμα Συντακτικής – Επιστημονικής Επιτροπής

Αγαπητοί και αγαπητές συνάδελφοι,

η **Συντακτική - Επιστημονική Επιτροπή** του «**Πέλοπα/Pelopas**», του ηλεκτρονικού περιοδικού του Πανεπιστημίου Πελοποννήσου, το οποίο δημιουργήθηκε στο πλαίσιο της Πράξης με τίτλο: «**Ηλεκτρονικές Υπηρεσίες της Βιβλιοθήκης του Πανεπιστημίου Πελοποννήσου**» του Επιχειρησιακού Προγράμματος «Ψηφιακή Σύγκλιση», έχει τη χαρά να σας παρουσιάσει το τρίτο τεύχος του περιοδικού μας.

Ο **Πέλοπας / Pelopas** είναι ηλεκτρονικό περιοδικό ανοικτής πρόσβασης. Απευθύνεται σε όλα τα μέλη της ελληνικής Πανεπιστημιακής Κοινότητας και στοχεύει στη δημοσίευση (έπειτα από κρίση) πρωτότυπων άρθρων που άπτονται των θεματικών πεδίων των Ανθρωπιστικών, Κοινωνικών, Πολιτικών και Οικονομικών Επιστημών, Τεχνολογίας και Πληροφορικής.

Με αυτή την προσπάθεια επιδιώκεται η ανάδειξη και η επιστημονική διερεύνηση θεμάτων που ενδιαφέρουν τα μέλη της πανεπιστημιακής κοινότητας του Πανεπιστημίου Πελοποννήσου και, συνακόλουθα, η περαιτέρω δημιουργία δικτύων συνεργασίας σε ερευνητικό και επιστημονικό επίπεδο εντός και εκτός Πανεπιστημίου.

Η συχνότητα έκδοσης του ηλεκτρονικού περιοδικού είναι εξαμηνιαία ενώ προβλέπονται και έκτακτα τεύχη με ειδική θεματολογία ή αφιερώματα.

Κάθε τεύχος περιέχει έξι (6) έως δέκα (10) κύρια άρθρα, βιβλιοπαρουσιάσεις και ενημερώσεις για εκδηλώσεις του Πανεπιστημίου. Σε ειδικές περιπτώσεις, η Επιστημονική Επιτροπή του περιοδικού δύναται να αναθέσει σε «εξωτερικούς» διακεκριμένους επιστήμονες τη δημιουργία τευχών, πέραν της κανονικής ροής έκδοσης, με ειδική θεματολογία ή να τους προσκαλέσει ως κριτές άρθρων που έχουν υποβληθεί για δημοσίευση.

Σας προσκαλούμε να υποβάλετε, **ώς τις 11 Οκτωβρίου**, άρθρα και ανακοινώσεις για το επόμενο **τεύχος** του περιοδικού που θα εκδοθεί κατά τη διάρκεια του 2ου εξαμήνου του 2019.

Με εκτίμηση,
εκ μέρους της Συντακτικής και Επιστημονικής Επιτροπής

Η Πρόεδρος της Επιτροπής Βιβλιοθήκης

Δέσποινα Καρακατσάνη, Καθηγήτρια

Άρθρα



Έπαινος του καθηγητή Χρήστου Κλαίρη

Δήμητρα Δελλή

Περίληψη

Κείμενο ομιλίας τής συγγραφέως, που εκφωνήθηκε στο Αμφιθέατρο «ΝΙΚΟΛΑΟΣ Γ. ΠΟΛΙΤΗΣ» τής Σχολής Ανθρωπιστικών Επιστημών & Πολιτισμικών Σπουδών τού Πανεπιστημίου Πελοποννήσου κατά την τελετή αναγόρευσής τού ομότιμου καθηγητή γενικής γλωσσολογίας στο Πανεπιστήμιο τής Σορβόνης Χρήστου Κλαίρη σε επίτιμο διδάκτορα τού Τμήματος Φιλολογίας τού Πανεπιστημίου Πελοποννήσου (29 Νοεμβρίου 2017).

© 2019 Βιβλιοθήκη και Κέντρο Πληροφόρησης Πανεπιστημίου Πελοποννήσου

Λέξεις-κλειδιά: Χρήστος Κλαίρης, γλωσσολόγος, αναγόρευση σε επίτιμο διδάκτορα, έπαινος.

doi:

Abstract

Le 29 novembre 2017 une cérémonie exceptionnelle de remise des insignes de Docteur Honoris Causa s'est tenue dans l'Amphithéâtre «NIKOLAOS POLITIS» de la Faculté des Sciences Humaines à Kalamata (Grèce), organisée par le Département de Philologie de l'Université du Péloponnèse, cette séance a récompensé le professeur émérite de linguistique générale à la Sorbonne, Université Paris Descartes, Christos Clairis pour la qualité de ses travaux universitaires. Le texte au-dessous de ces lignes est le discours d'éloge du professeur Christos Clairis par Dimitra Delli, membre du Département de Philologie de l'Université du Péloponnèse.

© 2019 Library and Information Center, The University of Peloponnese

Keywords: Christos Clairis, linguiste, remise du titre de docteur Honoris Causa, discours d'éloge.

Πανοσιολογιότατοι,

Εκπρόσωποι των πολιτικών, αυτοδιοικητικών και στρατιωτικών Αρχών,

Κύριε Πρύτανη,

Κύριε Πρόεδρε του Τμήματος,

Κυρίες και Κύριοι,

Κληθήκαμε σήμερα εδώ στην αίθουσα τελετών τής Σχολής Ανθρωπιστικών Επιστημών και Πολιτισμικών Σπουδών τού Πανεπιστημίου Πελοποννήσου, σε δημόσια συνεδρία τής Γενικής Συνέλευσης τού Τμήματος Φιλολογίας, προκειμένου να τιμήσουμε τον καθηγητή γενικής γλωσσολογίας στη Σορβόνη Χρήστο Κλαίρη για την καθοριστική συμβολή του στην έρευνα και την προαγωγή τής γλωσσικής επιστήμης.

Με την απόφασή μας να αναγορεύσουμε σε επίτιμο διδάκτορα τον καθηγητή Χρήστο Κλαίρη, οι διδάσκοντες τού Τμήματος Φιλολογίας τιμούμε έναν διακεκριμένο γλωσσολόγο, πλατιά γλωσσομαθή, έναν ακάματο ερευνητή -με ανοικτό πνεύμα στους πολιτισμούς τού κόσμου- και έναν εμπνευσμένο δάσκαλο. Για μένα η τιμή και η χαρά είναι ιδιαίτερη σήμερα διότι υπήρξα στο παρελθόν μαθήτριά του.

Από το Βαλπαραΐσο της Χιλής έως το Παρίσι και την Κέρκυρα ο καθηγητής Κλαίρης υπηρέτησε με ανεξάντλητη εργατικότητα την διδασκαλία και την έρευνα στη γλωσσολογία, τόσο για την παραγωγή προσωπικού επιστημονικού έργου, όσο και για τη δημιουργία κέντρων έρευνας, την ίδρυση και διεύθυνση εργαστηρίων, την συμμετοχή σε ακαδημαϊκούς θεσμούς και επιστημονικές εταιρείες, την συμμετοχή σε συντακτικές επιτροπές περιοδικών και πρακτικών συνεδρίων και κυρίως για την εκπαίδευση νέων επιστημόνων σε μεταπτυχιακό και διδακτορικό επίπεδο τους οποίους πάντοτε παρακινούσε σε επιτόπια προσωπική έρευνα δίνοντας πρώτος -όπως θα δούμε παρακάτω- το παράδειγμα.

Ο Χρήστος Κλαίρης γεννήθηκε στην Κωνσταντινούπολη. Μαθήτευσε στη Μεγάλη τού Γένους Σχολή, μαθητεία την οποία ο ίδιος αναγνωρίζει ως θεμελιώδη για την εξέλιξή του. Στη συνέχεια, σπούδασε ελληνική φιλολογία στο Εθνικό Καποδιστριακό Πανεπιστήμιο Αθηνών και γενική γλωσσολογία στη Σορβόνη, δίπλα στον θεμελιωτή της λειτουργικής γλωσσολογίας Αντρέ Μαρτινέ, πρωτεργάτη τής Λειτουργικής Σχολής του Παρισιού που σφράγισε με το έργο του τον εικοστό αιώνα και τού οποίου ο τιμώμενος απεδείχθη άγιος διάδοχος και συνεχιστής.

Το ταξίδι του στην Χιλή, το 1969, καθόρισε σαφώς την επιστημονική του διαδρομή. Κατά την περίοδο 1970-1976 δίδαξε στα ακόλουθα πανεπιστήμια τής Χιλής: α) στο Καθολικό Πανεπιστήμιο τού Βαλπαραΐσο, όπου προσελήφθη ως καθηγητής με πλήρη απασχόληση στο Τμήμα Κλασικής Φιλολογίας και όπου δίδαξε αρχαία ελληνικά, καθιέρωσε πτυχίο αρχαίας ελληνικής φιλολογίας, ενώ παράλληλα εισήγαγε τις έρευνες για τις ιθαγενείς γλώσσες τής Χιλής με αποτέλεσμα την ίδρυση τού Κέντρου Έρευνας Ιθαγενών Γλωσσών (Centro de Investigación de Lenguas Indígenas-CILI), το οποίο και διηύθυνε μέχρι το κλείσιμό του από τις στρατιωτικές αρχές τής δικτατορίας τού Πινοσέ· β) στο Πανεπιστήμιο τής Χιλής, στο Σαντιάγο, στο Κέντρο Βυζαντινών και Νεοελληνικών Σπουδών (Centro de Estudios Bizantinos y

Neohelénicos)¹, όπου δίδαξε νεοελληνική γλώσσα· γ) στο Πανεπιστήμιο τής Χιλής, στο Βαλπαράϊσο, όπου δίδαξε γενική γλωσσολογία και εθνογλωσσολογία και ίδρυσε το «Σεμινάριο Εθνογλωσσολογίας», το οποίο εξακολούθησε να διευθύνει επί πολλά χρόνια και μετά τη μετάβασή του στη Γαλλία.

Κατά ευτυχή σύμπτωση στις αρχές αυτού τού μήνα συμπληρώθηκαν πενήντα χρόνια από την ίδρυση τού Κέντρου Βυζαντινών και Νεοελληνικών Σπουδών και όπως μού έγραψε ο σημερινός Διευθυντής του κέντρου Miguel Castillo Didier στον επετειακό εορτασμό έγινε ειδική μνεία στον τιμώμενο.

Για την γλωσσολογία, η πρωτογενής έρευνα και η συστηματική ανάλυση μιας γλώσσας που δεν έχει περιγραφεί και τείνει προς εξαφανισμό είναι κάτι που έχει «μέγιστο ενδιαφέρον», έχει πει σε ανύποπτο χρόνο² ο καθηγητής Κλαίρης. Με βεβαιότητα αυτό ήταν το κίνητρό του όταν ξεκίνησε έρευνες στις ιθαγενείς γλώσσες τής Παταγονίας και τής Γης τού Πυρός, δραστηριότητα που τον οδήγησε το 1972 στην ίδρυση τού προαναφερθέντος Κέντρου Έρευνας Ιθαγενών Γλωσσών. Τις έρευνές του για τις γλώσσες που κινδυνεύουν να εξαφανιστούν θα τις συνεχίσει από τη Γαλλία, σε συνεργασία με το Εθνικό Κέντρο Επιστημονικής Έρευνας της Γαλλίας (Centre National de la Recherche Scientifique-CNRS) και με πανεπιστήμια της Λατινικής Αμερικής.

Αποτέλεσμα των ερευνών του η διδακτορική διατριβή του -μια Thèse de doctorat d'État για όσους γνωρίζουν τα γαλλικά πράγματα- που αφιερώνεται στην περιγραφή τής ινδο-αμερικανικής γλώσσας καγουάσκαρ με τίτλο *Linguistique fuégiennne. Le qawasqar (Γλωσσολογία των γλωσσών της γης του Πυρός: η γλώσσα καγουάσκαρ)* υπό την εποπτεία τού Αντρέ Μαρτινέ, την οποία υποστήριξε το 1982, στη Σορβόνη, στο Πανεπιστήμιο Ρενέ Ντεκάρτ.

Με την επιστροφή του στη Γαλλία το 1976, υπηρέτησε για ένα χρόνο ως λέκτορας τής νέας ελληνικής στο Πανεπιστήμιο Ναντέρ-Παρίσι 10, όπου διαδέχτηκε τον αείμνηστο Παναγιώτη Μουλλά, και ως εντεταλμένος διδάσκων (chargé de cours) γενικής γλωσσολογίας στην νεοϊδρυθείσα από τον Αντρέ Μαρτινέ Σχολή Γενικής και Εφαρμοσμένης Γλωσσολογίας στη Σορβόνη, στο Πανεπιστήμιο Ρενέ Ντεκάρτ-Παρίσι 5, με βάση το Νόμο της 12^{ης} Νοεμβρίου 1968 για την αναμόρφωση τής Ανώτατης Παιδείας («Νόμος Edgar Faure»).

Από το 1980 θα διδάξει ως καθηγητής³ γενικής γλωσσολογίας στη Σορβόνη, πάντοτε στο Πανεπιστήμιο Ρενέ Ντεκάρτ-Παρίσι 5, θέση που διατήρησε έως την αφυπηρέτησή του το 2010. Σήμερα, είναι ομότιμος καθηγητής (professeur émérite) γενικής γλωσσολογίας τού ιδίου Πανεπιστημίου και αντιπρόεδρος, από το 1978, τής Διεθνούς Εταιρείας Λειτουργικής Γλωσσολογίας (Société Internationale de Linguistique Fonctionnelle-SILF). Είναι επίσης αντιπρόεδρος, υπεύθυνος για την έρευνα, τού Ευρωπαϊκού Παρατηρητηρίου Πολυγλωσσίας (Observatoire Européen de Plurilinguisme).

Από το 1984 έως το 1986 διετέλεσε επίσης καθηγητής γενικής γλωσσολογίας στη Φιλοσοφική Σχολή τού Πανεπιστημίου Κρήτης ενώ το 1985 υπήρξε μέλος τής Διοικούσας Επιτροπής στο Ιόνιο Πανεπιστήμιο και πρωτεργάτης, υπ' αυτή την

¹ Στην επωνυμία τού Κέντρου προσετέθη, μετά το θάνατο τού ιδρυτή του, το όνομά του: σήμερα «Centro de Estudios Bizantinos y Neohelénicos-Fotios Malleros».

² Βλ. τις Συνομιλίες τού Χρήστου Κλαίρη με τον Alberto Vial Armstrong, «Χρονικό μιας γλωσσολογικής εξερεύνησης στην Παταγονία και στη Γη τού Πυρός», στο Κλαίρης (1990, 134).

³ Αρχικά ως «έκτακτος» και από το 1986 ως «τακτικός» (professeur titulaire).

ιδιότητα, στην ίδρυση και οργάνωση τού Τμήματος Ξένων Γλωσσών, Μετάφρασης και Διερμηνείας τού ιδίου Πανεπιστημίου, στην Κέρκυρα. Με δική του πρωτοβουλία διεξήχθη, ένα χρόνο μετά, το 1986, υπό την αιγίδα τού νεοσύστατου Ιονίου Πανεπιστημίου, το 13ο Συνέδριο της Διεθνούς Εταιρείας Λειτουργικής Γλωσσολογίας, το οποίο επισφράγισε το ξεκίνημα τής λειτουργίας τού ΤΞΓΜΔ.

Τον Ιούλιο του 2012 διοργανώθηκε, προς τιμήν του, από μαθητές και φίλους του, διεθνές συνέδριο στην γενέτειρά του Κωνσταντινούπολη, στο Πανεπιστήμιο τού Γαλατσασαράι (Galatasaray). Τα Πρακτικά τού Συνεδρίου εκδόθηκαν το 2014 με τον τίτλο *Περιορισμοί και ελευθερία στις γλώσσες. Τιμητικός τόμος για τον καθηγητή Χρήστο Κλαίρη, Γλωσσολόγο* (ελλ. μτφρ.) (Costaouec & Guerin, 2014). Όλοι θα τρέφουμε πάντοτε θαυμασμό για τον επιστήμονα και αγάπη για τον δάσκαλο και τον άνθρωπο.

Ο καθηγητής Κλαίρης υπηρέτησε με κύρος και αποτελεσματικότητα σε όλες τις ακαδημαϊκές και διοικητικές θέσεις τού πανεπιστημίου Ρενέ Ντεκάρτ, ήτοι τού Κοσμήτορα (doyen) τής Σχολής Γενικής και Εφαρμοσμένης Γλωσσολογίας (Directeur de l'U.F.R. de Linguistique Générale et Appliquée) (1987-1990), τού Προέδρου τής Επιτροπής Ειδικών για την επιλογή των διδασκόντων και ερευνητών (Président de la Commission des Spécialistes, 7ème section) (1996-2001), τού Μέλους τού Συμβουλίου Διαχείρισης τής Σχολής Ανθρωπιστικών και Κοινωνικών Σπουδών (Membre du Conseil de la Faculté des Sciences Humaines et Sociales) (1996-2006), τού Μέλους τού Επιστημονικού Συμβουλίου τού Πανεπιστημίου (Membre du Conseil Scientifique de l'Université) (1980-1993), τού Υπευθύνου τού Διδακτορικού Προγράμματος Σπουδών Γενικής και Εφαρμοσμένης Γλωσσολογίας (Responsable de la Formation Doctorale de Linguistique Générale et Appliquée) (1992-2004), τού Διευθυντή των Μεταπτυχιακού Προγράμματος Σπουδών «Ανθρωπιστικές και Κοινωνικές Επιστήμες» με ειδίκευση στις «Επιστήμες της γλώσσας» (Responsable de la mention «Sciences du langage» du master «Sciences Humaines et Sociales») (2004-2006), τού Διευθυντή τού Κέντρου Γλωσσολογικής Έρευνας (Directeur du Centre de Recherche Linguistique-C.R.L.) (1981-1989), τού Διευθυντή τού Εργαστηρίου Φωνολογίας (Directeur du Laboratoire de Phonologie) (1983-1989), τού Διευθυντή τού Εργαστηρίου Θεωρίας και Γλωσσολογικής Περιγραφής που ίδρυσε το 1992, με τον καθηγητή Fernand Bentolila (Directeur du Laboratoire Théorie et Description Linguistique (THEDEL - EA 1643 MENRT - EA 3790 DYNALANG) (1997-2009).

Οι νεωτερικές προτάσεις του βασίζονταν πάντοτε σε μια στέρεη επιστημολογική κληρονομιά και στη βαθιά και κριτική γνώση τής ιστορίας τής γλωσσολογίας. Μεγάλο μέρος τής διδασκαλίας του στόχευε να δώσει στους φοιτητές του ένα στέρεο ιστορικό και φιλοσοφικό υπόβαθρο και υπ' αυτή την έννοια η ανάγνωση τού Πλάτωνα (*Σοφιστής, Κρατύλος*) και του Απολλώνιου Δύσκολου (*Περί συντάξεως*) ήταν μέρος τής γλωσσολογικής παιδείας ενός σύγχρονου γλωσσολόγου. Παρά το γεγονός ότι τα περίφημα σεμινάρια τής Τετάρτης που λάμβαναν τόπο στη Σορβόνη επί 25 και πλέον ακαδημαϊκά έτη ήταν υποχρεωτικά μόνον για τους μεταπτυχιακούς φοιτητές και φοιτήτριες, οι υποψήφιοι διδάκτορες και κατόπιν οι διδάκτορες γινόμασταν πιστοί παριστάμενοι και από αυτές τις συναντήσεις δημιουργήθηκε επιστημονική άμιλλα και δυνατές φιλίες που μας ενώνουν έως σήμερα. Τα αποτελέσματα αυτών των συναντήσεων δημοσιεύονταν στη σειρά *Εργασίες του Σεμιναρίου Λειτουργικής Γλωσσολογίας* (*Travaux du Séminaire de Linguistique Fonctionnelle*), σε ετήσια βάση από το 1993

έως το 2005.

Η διεύθυνση και εποπτεία των 20 διδακτορικών διατριβών -από το 1982 έως το 2013- αποτελεί νομίζω τη σταθερή αξία για τον καθηγητή μας. Στόχος του η διαμόρφωση διδακτόρων που θα είναι σε θέση να συνεχίσουν την επιστήμη και να μεταδώσουν με την σειρά τους την κληρονομιά σε νέες γενιές φοιτητών. Ο κατάλογος των διδακτορικών διατριβών δηλώνει σαφώς ότι η προτεραιότητα τού Χρήστου Κλαίρη είναι ασφαλώς η περιγραφή γλωσσών και ειδικών γλωσσικών φαινομένων αλλά υπό το γενικό πρίσμα τής γενικής γλωσσολογίας, αποφεύγοντας την απόλυτη εξειδίκευση ενός ειδικού π.χ. της ινδο-αμερικανικής γλωσσολογίας. Αξίζει να αναφερθούν οι γλώσσες που αποτέλεσαν αντικείμενο ανάλυσης και μελέτης στις διατριβές υπό την εποπτεία του: γλώσσες ινδο-αμερικανικές (τού Ισημερινού, τής Χιλής, τής Αργεντινής, τού Μεξικού), λατινογενείς τής Ευρώπης και τής λατινικής Αμερικής (γαλλικά και ισπανικά κυρίως), μειονοτικές (η γλώσσα των Βλάχων του Μετσόβου, η βρετονική στην Γαλλία, η βασκική στην Ισπανία και στη Γαλλία), αρχαία και νέα ελληνικά, ελληνικά τής μουσουλμανικής τουρκόφωνης μειονότητας στην Δυτική Θράκη, γλώσσες τού Καυκάσου, κρεολικές γλώσσες τής Καραϊβικής, η κινεζική, η τουρκική, η διάλεκτος της Σαρδηνίας, η βιετναμική.

Ο καθηγητής Κλαίρης γνωρίζει όσο λίγοι την λειτουργία τής γλώσσας και των γλωσσών δεδομένου ότι ο επιστημονικός οπλισμός του έχει αποκτηθεί στα γλωσσικά «τεραίν» όπου επί δεκαετίες ασχολείται με μια πλούσια ποικιλία γλωσσών, αντιπροσωπευτικών των πιο διαφορετικών γλωσσικών οικογενειών. Η θεωρία του στηρίζεται στην άποψη ότι η γλώσσα πρέπει να αντιμετωπίζεται ως κοινωνικός θεσμός. Η εξασφάλιση τής επικοινωνίας μεταξύ των ανθρώπων, στο πλαίσιο μιας κοινότητας, αναγνωρίζεται ως ο κεντρικός ρόλος τής γλώσσας. Οι ανάγκες της κοινωνίας αλλάζουν και η γλώσσα, ως κοινωνικό προϊόν, καθώς και τα γλωσσικά δεδομένα αλλάζουν επίσης. Ο συνεχής διάλογος μεταξύ θεωρίας και γλωσσικών φαινομένων τα οποία καλείται να περιγράψει και να ερμηνεύσει η θεωρία, τον οδήγησε να προτείνει θεωρητικές τροποποιήσεις, βελτιώσεις ενίοτε καινοτομίες στην θεωρία τής λειτουργικής γλωσσολογίας.

Κατά τον Κλαίρη -και σε αυτό ακολουθεί τον δάσκαλό του Αντρέ Μαρτινέ- ο γλωσσολόγος πρέπει πάντοτε να διακρίνεται από γλωσσολογικό ρεαλισμό και να στηρίζεται στα γλωσσικά δεδομένα και όχι να προσαρμόζει τα δεδομένα στη γλωσσολογική θεωρία. Προς τούτο καταγράφεται στο ενεργητικό του -από το 1971- η πραγματοποίηση δεκάδων αποστολών για επιτόπια έρευνα και συλλογή γλωσσικού υλικού, για διδασκαλία, για σεμινάρια και συνέδρια είτε ως ερευνητής, είτε ως ακαδημαϊκός, είτε τέλος ως εμπειρογνώμονας. Οι τρεις πρώτες 1971-1973 για την περιγραφή τής γλώσσας καγουάσκαρ στο Πουέρτο Εδέν, στα κανάλια του Μαγγελάνου τής νότιας Χιλής, η τρίτη σε συνεργασία με τον Ζακ-Ιβ Κουστό για την προετοιμασία τής ταινίας «Η ζωή στα πέρατα τού κόσμου» («La vie au bout du monde»). Ακολουθούν δύο αποστολές για συλλογή γλωσσικού υλικού στο Πουέρτο Williams, λιμάνι τού νησιού Ναβαρίνο, νότια τού νησιού της Γης τού Πυρός για τη γλώσσα γιάγκαν (1972 & 1980), πέντε αποστολές στο Αλτιπλάνο τής Χιλής για τη γλώσσα αϊμάρα (1974) και δύο αποστολές στην ανατολική Παταγονία, στην Επαρχία Σάντα Κρουζ τής Αργεντινής για τη γλώσσα τεγουέλτσε (1980 & 1982). Αργότερα, πολυάριθμες αποστολές για σεμινάρια, έρευνα και διεύθυνση έρευνας, συνέδρια και για επίλυση ζητημάτων γλωσσικής πολιτικής προσκεκλημένος από πανεπιστήμια του εξωτερικού ή το Υπουργείο Εξωτερικών χωρών όπως τής Χιλής, τής Αργεντινής, τής Βραζιλίας, των ΗΠΑ (Πανεπιστήμιο της Καλιφόρνιας, Irvine, για

τις *Intercontinental Dictionary Series* - Σειρές Διηπειρωτικού Λεξικού), τής Ελλάδας (Ιόνιο Πανεπιστήμιο), τής Ισπανίας (Πανεπιστήμιο τής Χώρας των Βάσκων, στο Μπιλμπάο), τής Κύπρου.

Οι πολυάριθμες δημοσιεύσεις του πραγματεύονται κυρίως θέματα γενικής γλωσσολογίας (50) και εθνογλωσσολογίας (25) καθώς επίσης και ελληνικής γλωσσολογίας (28). Συνέγραψε 19 συνολικά βιβλία στα οποία είναι συγγραφέας ή εκδότης είτε μόνος είτε σε συνεργασία με άλλους επιστήμονες. Από τα 19 βιβλία, δέκα είναι γραμμένα στη γαλλική γλώσσα, οκτώ στην ελληνική και ένα στην Ισπανική. Εξάλλου έχει δημοσιεύσει 113 άρθρα σε περιοδικά & πρακτικά συνεδρίων. Από τις 113 αυτές μελέτες, 71 είναι γραμμένες στην γαλλική γλώσσα, 11 στην ελληνική, 25 στην Ισπανική, 4 στην Τουρκική και 2 στην αγγλική.

Το 1987 δημοσιεύει την πρώτη πλήρη περιγραφή τής ινδο-αμερικανικής γλώσσας καγουάσκαρ (*El qawasqar. Lingüística fueguina. teoría y descripción, Valdivia, Estudios Filológicos*). Οι ομιλητές και πληροφοριοδότες του είναι μερικές δεκάδες απόγονοι παλαιότερων αυτόχθονων κατοίκων. Ο ίδιος (Κλαίρης 1990, 100) περιγράφει εν συντομία: «Η περιοχή όπου ζούσαν παραδοσιακά οι Καγουάσκαρ απλώνεται από τον Κόλπο ντε Πένας ως τον πορθμό του Μαγγελάνου και τα παράκτια νησιά της Χιλής. Σύμφωνα με την απογραφή που κάναμε το 1972, οι τελευταίοι 47 Καγουάσκαρ ζούσαν συγκεντρωμένοι στον μικρό κόλπο του Πουέρτο Εδέν [...] στην ανατολική ακτή τού νησιού Γουέλινγκτον, σε έναν οικισμό χωρίς άλλη οδό επικοινωνίας παρά μόνο από τη θάλασσα, όπου φτάνει κανείς από την κοντινότερη πόλη ταξιδεύοντας περισσότερο από 24 ώρες με το πλοίο».

Κατανοεί εύκολα κανείς πως η επιτόπια έρευνα υπήρξε μια εμπειρία καθοριστική τόσο για τις συνθήκες εργασίας όσο και για την επαφή με έναν λαό που στο σύνολό του ήταν θαλασσινοί νομάδες που είχαν κάνει «κατοικήσιμη την άβυσσο της θάλασσας και τους βάλτους των Καναλιών τού Νότου τής Χιλής» (Κλαίρης 1990, 131).

Με την εξαφάνισή τους από τον τόπο που έμελλε να γίνει ύστατο καταφύγιο λίγων επιζώντων, δεν θα έμεναν ίχνη ούτε τής γλώσσας τους, ούτε τής προφορικής πολιτισμικής παράδοσής τους. Έτσι εξηγείται πως ο Χρήστος Κλαίρης έκανε την δική του εξερεύνηση στη Χιλή. Γιατί πράγματι, δραματική είναι η εξάλειψη ενός λαού. Κάτι ανεπανάληπτο οδεύει προς εξαφάνιση έως ότου σβήσει από τον παγκόσμιο Χάρτη.

Και τότε, βρίσκεται αντιμέτωπος με μια γλώσσα σε υποχώρηση αν όχι σε εξαφανισμό όπου θα χρειαστεί να τροποποιήσει τη θεωρία κατά τα γλωσσικά δεδομένα, θα μελετήσει τους μηχανισμούς τής γλωσσικής αλλαγής, διακρίνοντας διάφορους τύπους ποικιλιών. Θα καταλήξει σε θεωρητικές προτάσεις που συμβάλλουν στην συνειδητοποίηση της γλωσσικής δυναμικής σε συγχρονικό επίπεδο. Θα καταλήξει ότι η προβλεψιμότητα των γλωσσικών εξελίξεων, σε ορισμένες περιπτώσεις δεν είναι ανέφικτη και θα προτείνει τη θεωρία τής διακύμανσης των φωνημάτων και τη γλωσσική δυναμική των μη υποχρεωτικών ποικιλιών (τροπολογία) που απορρέει από αυτήν⁴.

Μεταξύ των πρόσφατων εκδόσεων που έχουν κυκλοφορήσει στη γαλλική βιβλιογραφία υπό την διεύθυνσή του συγκαταλέγονται οι τίτλοι⁵:

⁴ Βλ. τελευταία, «Δομή και ελευθερία στη γλώσσα», στο Κλαίρης (2012, 29 κ.εξ.).

⁵ http://christosclairis.fr/fr_FR/

- 2005, (sous la dir.), *Travaux de linguistique fonctionnelle* (Εργασίες τής λειτουργικής Γλωσσολογίας), Paris, L'Harmattan, 347 pp.
- 2005, en collaboration avec Denis COSTAOUËC, Claudine CHAMOREAU et Françoise Guerin, *Typologie de la syntaxe connective* (Τυπολογία τής συνδετικής σύνταξης), Presses Universitaires de Rennes, 285 pp.
- 2010, (sous la dir.), *Variétés et enjeux du plurilinguisme* (Ποικιλίες και ζητήματα πολυγλωσσίας), Paris, L'Harmattan, 136 pp.
- 2011, avec Denis COSTAOUËC, Jean-Baptiste COYOS, Béatrice JEANNOT-FOURCAUD (Éditeurs), *Langues et cultures régionales de France. Dix ans après. Cadre légal, politiques, médias* (Τοπικές Γλώσσες και πολιτισμοί τής Γαλλίας. Δέκα χρόνια μετά. Νομικό, πολιτικό πλαίσιο και μέσα μαζικής ενημέρωσης), Paris, L'Harmattan, 256 pp.

Για την μελέτη τής ελληνικής γλώσσας επιλέγω τρεις βασικούς τίτλους που δημοσιεύτηκαν υπό την διεύθυνσή του στην γαλλική γλώσσα:

- 1992, (coord.), *Πρακτικά τού Διεθνούς Συμποσίου για τη Σύγχρονη Ελληνική Γλώσσα, Σορβόνη, 14-15 Φεβρουαρίου 1992 - Actes du Symposium International sur le grec contemporain, Sorbonne, 14-15 Février 1992*, Athènes, Ministère de l'Éducation, 230 pp.
- 2002, *Recherches en linguistique grecque - Γλωσσολογικές έρευνες για την Ελληνική, I-II, Actes du 5e Colloque International de Linguistique Grecque. Sorbonne, 13-15 septembre 2001 - Πρακτικά τού 5^{ου} Διεθνούς Συνεδρίου Ελληνικής Γλωσσολογίας, Σορβόνη, 13-15 Σεπτεμβρίου 2001*, Paris, L'Harmattan, 329 + 335 pp.
- 2014, *Politiques linguistiques et plurilinguisme en Grèce* (Γλωσσικές Πολιτικές και πολυγλωσσία στην Ελλάδα), HERRERAS, J.C. (sous la dir.), *Politiques linguistiques en Europe et ailleurs dans le monde* (Γλωσσικές Πολιτικές στην Ευρώπη και αλλού στον κόσμο), Valenciennes, Collection Europe(s), Presses Universitaires de Valenciennes.

Στα ελληνικά κυκλοφόρησε για πρώτη φορά το βιβλίο του *Θέματα γενικής γλωσσολογίας* (Αθήνα, Νεφέλη, 1990), μία σειρά ουσιαστών άρθρων του, σε μετάφραση Φώτη Καβουκόπουλου, στο οποίο εξετάζεται ένα ευρύ φάσμα θεμάτων από την γλωσσολογική θεωρία έως την ανάλυση και περιγραφή γλωσσών και τη μελέτη των Ελληνικών. Από την πλευρά τής θεωρητικής συμβολής του, είναι σαφές ότι ο Χρήστος Κλαίρης αφενός προεκτείνει και βελτιώνει τη μέθοδο γραμματικής περιγραφής τού Μαρτινέ, με νέες έννοιες που αφορούν στην επαρκέστερη γραμματική θεωρία, αφετέρου, εισάγει στη γενική θεωρία έννοιες που βαρύνουν σημαντικά στη μελέτη τής δυναμικής τής εξαφάνισης των γλωσσών. Την διαδικασία εξαφάνισης συνδέει με έναν αριθμό εξωτερικών παραγόντων «που μπορούν να την ευνοήσουν ή να την εμποδίσουν». Όπως σημειώνει χαρακτηριστικά (σελ. 82) «Ανάμεσα στους παράγοντες που μπορούν να παίξουν ρόλο σε αυτή τη διαδικασία, θα αναφέρουμε τους οικονομικούς παράγοντες, όπως η ανάπτυξη μιας σύγχρονης βιομηχανίας, την ύπαρξη ή όχι γλωσσικού προγραμματισμού, την επίδραση των μέσων μαζικής ενημέρωσης, και βέβαια τον αριθμό των ομιλητών της γλώσσας ή των γλωσσών που αφορούν το φαινόμενο».

Εξάλλου, κατά τον Κλαίρη εμφανίζονται δομικά χαρακτηριστικά, ως μέρος μιας συμπτωματολογίας, τα οποία αποτελούν ενδογλωσσικούς (εσωτερικούς) παράγοντες και ενδεχομένως σχετίζονται με την δυναμική τής διαδικασίας εξαφάνισης. Αναφέρει χαρακτηριστικά την παρουσία μεγάλου αριθμού διακυμάνσεων φωνημάτων, την σύμπτυξη τού φωνολογικού συστήματος, την μορφολογική/γραμματική απλοποίηση, την ανάπτυξη μιας προαιρετικής σύνταξης, την απώλεια του υφολογικού πλούτου, την ελάττωση των σημαδιών συντακτικών λειτουργιών.

Η συμβολή του στη μελέτη τής νέας ελληνικής έγινε, ήδη από τα τέλη της δεκαετίας του 1970, αισθητή με την ρεαλιστική αντιμετώπιση του λεγόμενου «γλωσσικού ζητήματος». Όπως έχει γράψει στα *Θέματα* (σελ. 192): «Αν για την Δύση τα περιεχόμενα των κλασικών κειμένων αποτέλεσαν έναν από τους ουσιαστικούς παράγοντες που συντέλεσαν στην επιβεβαίωση τής ταυτότητάς της, για τους Έλληνες αυτό περιλαμβάνει και τους γλωσσικούς τύπους. Σε όλη την διάρκεια των επώδυνων ιστορικών περιπετειών που γνώρισε ο τόπος, δεν αρκούσε να είναι κανείς ορθόδοξος για να εξασφαλιστεί η ελληνική ταυτότητα. Έπρεπε κανείς να μιλά ελληνικά»· και παρακάτω: «Οι δύο γλωσσικές μορφές των ελληνικών ήταν πάνω απ' όλα ένα πρόβλημα ιδεολογικής διαμάχης. Αν θελήσει κανείς να προσεγγίσει ως γλωσσολόγος τα σημερινά ελληνικά, πρέπει να προσπαθήσει να κάνει διαχωρισμό ανάμεσα στις ιδεολογικές πλευρές μιας διπλής γλωσσικής παραλλαγής που γέννησαν ιστορικοί λόγοι και στη μεγάλη ποικιλία των γλωσσικών τύπων, που αποτελεί τον αναφαίρετο πλούτο της γλώσσας».

Σε αυτές τις αρχές θα βασιστεί κάνοντας, από την εποχή εκείνη, συγκεκριμένες προτάσεις για την σύνθεση μιας σύγχρονης επιστημονικής γραμματικής τής Ελληνικής που θα εξέταζε αντικειμενικά όλες τις γλωσσικές χρήσεις. Πράγματι, οι μελέτες του γύρω από την σύγχρονη ελληνική γλώσσα είχαν ως αποτέλεσμα να εκδώσει, από κοινού με τον καθηγητή Γεώργιο Μπαμπινιώτη τη *Γραμματική τής νέας ελληνικής. Δομολειτουργική-επικοινωνιακή*.

Η Γραμματική των Κλαίρη & Μπαμπινιώτη (σε συνεργασία με τους Αμαλία Μόξερ, Αικατερίνη Μπακάκου-Ορφανού, Σταύρο Σκοπετέα, ΧΧΧV + 1160 σελίδες) εκδόθηκε το 2005 από τα Ελληνικά Γράμματα και αποτελείται από πέντε μέρη: Μέρος Α. Το όνομα τής νέας ελληνικής. Αναφορά στον κόσμο τής πραγματικότητας· Μέρος Β. Τα ονοματικά στοιχεία τής νέας ελληνικής. Η εξειδίκευση τής αναφοράς στον κόσμο τής πραγματικότητας· Μέρος Γ. Το ρήμα τής νέας ελληνικής. Η οργάνωση τού μηνύματος· Μέρος Δ. Τα επιρρηματικά στοιχεία. Η εξειδίκευση τού μηνύματος· Μέρος Ε. Η υλική πραγμάτωση τού μηνύματος. Από αυτά τα μέρη, τα τέσσερα πρώτα εκδόθηκαν ως αυτοτελείς τόμοι κατά την αμέσως προηγούμενη δεκαετία, από το 1996-2004 (1996: Το όνομα. Αναφορά στον κόσμο τής πραγματικότητας· 1999: Το ρήμα. Η οργάνωση τού μηνύματος· 2001: Τα επιρρηματικά στοιχεία. Η εξειδίκευση τού μηνύματος· 2004: Τα ονοματικά στοιχεία. Η εξειδίκευση τής αναφοράς στον κόσμο τής πραγματικότητας). Το πέμπτο μέρος εκδίδεται για πρώτη φορά.

Η Γραμματική επανεκδόθηκε από το Κέντρο Λεξικολογίας, το 2011, την ίδια χρονιά όπου επανεκδίδεται και η *Συνοπτική γραμματική τής νέας ελληνικής. Δομολειτουργική-επικοινωνιακή* (Ελληνικά Γράμματα, 2007 πρώτη έκδοση· Κέντρο Λεξικολογίας, 2011 νέα έκδοση). Όπως δηλώνεται από τους συγγραφείς στον Πρόλογο η μέθοδος που ακολουθήθηκε στη σύνταξη τής Γραμματικής αποτελεί «έναν ουσιώδη συγκερασμό δύο απαραίτητων, συμπληρωματικής σχέσης,

προσεγγίσεων στην ανάλυση τής γλώσσας, τής δομολειτουργικής και τής επικοινωνιακής» (σελ. Χ του Προλόγου).

Στην βιβλιοκριτική τους για την Γραμματική των Κλαίρη & Μπαμπινιώτη, οι Γιαννουλοπούλου & Τσαγγαλίδης (2007) αναφέρουν: «Η διάρθρωση τής ύλης είναι πρωτότυπη -τουλάχιστον για τις έως τώρα Γραμματικές τής ελληνικής- και στηρίζεται στην «ολιστική θεώρηση» της γλώσσας. Αναλύονται, δηλαδή, θεμελιώδεις έννοιες της επικοινωνίας, π.χ. ο χρόνος, ο τρόπος, και στο ομόλογο κεφάλαιο παρουσιάζονται όλες οι διακριτές δομές που χρησιμοποιούνται για την έκφρασή τους (ρήματα, προτάσεις, επιρρήματα, προθέσεις κ.λπ.). Βασικές κατηγορίες, όπως το όνομα και το ρήμα αποτελούν διακριτά μέρη του έργου και εξετάζονται αυτοτελώς. Στην εξέτασή τους δίνονται σημασιολογικές, μορφολογικές και συντακτικές πληροφορίες σε αντίστοιχα υποκεφάλαια. Αυτή η πρωτότυπη οργάνωση τής ύλης -που απηχεί, όπως είναι αυτονόητο, συγκροτημένη θεωρητική άποψη για το πώς λειτουργεί το γλωσσικό σύστημα- είναι από τα βασικά πλεονεκτήματα τού έργου και το καθιστά έργο γραμματικής με τη γλωσσολογική σημασία τού όρου, δηλαδή περιγραφής τού συνόλου των λειτουργιών της γλώσσας».

Πρόκειται για ένα έργο, το οποίο αποτελεί πρότυπο για τη σύνταξη μιας σύγχρονης γραμματικής, η οποία αξιοποιεί τις μέχρι τούδε κατακτήσεις τής γλωσσικής επιστήμης, ενώ ταυτόχρονα απευθύνεται σε ένα ευρύτερο κοινό. Εξάλλου προσφέρεται και για την περιγραφή γεωγραφικών ποικιλιών διαφόρων γλωσσών καθώς και για την ανάλυση πρωτογενούς υλικού όχι μόνον γραπτού αλλά και προφορικού λόγου όπως φαίνεται από νέες διατριβές φοιτητών μας που ακολουθούν το δομολειτουργικό μοντέλο ανάλυσης.

Το 2007, κυκλοφόρησε από τα Ελληνικά Γράμματα το βιβλίο του *Λειτουργική γλωσσολογία* σε μετάφραση από το γαλλικό πρωτότυπο του 2005 (*Vers une linguistique inachevée, Paris, Peeters – SELAF, NS 31*) τής Ελένης Σελλά. Το βιβλίο μεταφράστηκε επίσης στην πορτογαλική γλώσσα το 2008 με τίτλο *No rumo de uma linguística inacabada* (Coimbra, Almedina). Στα ελληνικά επανεκδόθηκε το 2012 από τις εκδόσεις Νεφέλη ενώ έχει προστεθεί παράρτημα με δύο σημαντικά κείμενα τού συγγραφέα το πρώτο από τα οποία αφορά σε ζητήματα γραμματικής θεωρίας και το δεύτερο σε μια ιστορική αποτίμηση τής γλωσσικής κατάστασης στην Ελλάδα με τίτλο «Πέρα από την διγλωσσία». Όπως ο ίδιος γράφει στην «Εισαγωγή» (Κλαίρης 2012, 12 κ.εξ.), το βιβλίο αναφέρεται στις βασικές αρχές μιας λειτουργικής γλωσσολογίας η οποία εστιάζει σε έναν αξιωματικό ορισμό για την γλώσσα («μέσο επικοινωνίας με διπλή άρθρωση και φωνητικό χαρακτήρα») (σ. 20) από τον οποίο συνάγονται άλλοι βασικοί ορισμοί που θεωρούνται αναγκαίοι για τη διαμόρφωση των υποθέσεων εργασίας προκειμένου για την περιγραφή τής γραμματικής μιας γλώσσας. Κατά τον συγγραφέα, κανένα από τα θεωρητικά πρότυπα δεν διαθέτει, ωστόσο, αναγκαστικά καθολική ισχύ: η τριβή με τις γλώσσες και η πολυμορφία τους είναι δυνατόν να οδηγήσει τον ειδικό τής γλώσσας στην αναδιάρθρωση κάθε υπόθεσης εργασίας ή στην διατύπωση νέων υποθέσεων. Έτσι δημιουργείται μια ανοικτή θεώρηση των γλωσσών «που δεν τείνει στην πλήρη κατάκτηση τού αντικειμένου της» και που «είναι και πρέπει να μείνει χωρίς πέρας» (σ. 18). Στο πεδίο τής γλωσσικής πρακτικής τούτο αντιστοιχεί στην «ελευθερία τού ανθρώπου ως παραγωγού νοήματος»: ο ανθρώπινος λόγος δεν μπορεί «να μεταβληθεί σε κώδικα», γιατί θα υπάρχει πάντα ένα μέρος του που «δεν θα επιτρέπει σε καμία επιστημονική και φορμαλιστική ανάλυση να το δαμάσει» (σ. 18).

Στα κεφάλαια που ακολουθούν αναπτύσσεται ο προβληματισμός του συγγραφέα σε ποικίλα θέματα· θα αναφέρω ως παράδειγμα το θέμα της θνησιγλωσσίας, όπου αναπτύσσει τυπολογία της διαδικασίας εξαφανισμού των γλωσσών και αναδεικνύει τον ρόλο της επαφής των γλωσσών ενώ παραθέτει σειρά από εξωτερικούς, κοινωνιο-γλωσσολογικούς και οικονομικούς κυρίως, παράγοντες που τον ευνοούν (σελ. 98-102). Μελετά επίσης τους εσωτερικούς παράγοντες της θνησιγλωσσίας από την άποψη της συμπτωματολογίας που εμφανίζουν τα δομικά χαρακτηριστικά των υπό εξαφάνιση γλωσσών (σελ. 102-106). Και με αυτό το βιβλίο του, η συνεισφορά του έργου του στο χώρο της Λειτουργικής Γλωσσολογίας είναι σημαντική και γόνιμη και δίνει αφορμή για περαιτέρω προβληματισμό σε όσους π.χ. ασχολούνται με θέματα φωνολογίας, μορφολογίας, συντακτικής ανάλυσης, τυπολογίας και θνησιγλωσσίας⁶.

Κυρίες και κύριοι, ο Χρήστος Κλαίρης γεννήθηκε στην Κωνσταντινούπολη σπούδασε στην Αθήνα και στο Παρίσι, έκανε τις προσωπικές έρευνές του στην Παταγονία και στη Γη του Πυρός. Είναι «Κωνσταντινοπολίτης την καταγωγήν», και αναμφίβολα πολίτης τού κόσμου με ελληνικές καταβολές, ελληνική γλώσσα και ελληνική παιδεία. Για κατακλείδα θα παραθέσω την απάντησή του σε ερώτηση δημοσιογράφου από την εφημερίδα *Η ΚΑΘΗΜΕΡΙΝΗ* [22.03.2009]⁷ σχετικά με την ελληνικότητα και την ελληνική γλώσσα. Ερωτήθηκε: «Η ελληνικότητα είναι αίσθημα ή συνείδηση;». Απάντησε: «Την καθόρισε μια για πάντα ο Ισοκράτης στον Πανηγυρικό του: η ελληνικότητα είναι μέθεξη στην ελληνική παιδεία ανεξάρτητα από οποιαδήποτε καταγωγή. Ριζωμένη στην ελληνική γλώσσα, στην παγχρονική της διάσταση, είναι μια συνεχής κατάκτηση διά της ελληνικής παιδείας. Ατοπική και Αχρονική είναι η ελληνικότητα, διάφανη συνείδηση για όσους τη βιώνουν. Τώρα και πάντα».

Κύριε καθηγητά, είμαστε υπερήφανοι, που είστε απόψε μαζί μας και σάς καλωσορίζουμε στην κοινότητα του Πανεπιστημίου Πελοποννήσου. Προσωπικά, μετά από την μακρά περίοδο των χρόνων της συνεργασίας μας και τους δεσμούς φιλίας που μάς ενώνουν πλέον, θα ήθελα να σάς εκφράσω τα αισθήματά μου: αισθήματα βαθειάς εκτίμησης, ευγνωμοσύνης και αγάπης.

⁶ Βλ. επίσης, Καβουκόπουλος (2010, 77-81).

⁷ <http://www.kathimerini.gr/91872/article/epikairothta/ereynes/xrhstos-klairhs>

Βιβλιογραφία

Costaouec, D., & Guerin, F. (2014). *Contraintes et liberté dans les langues. Hommage au professeur Christos Clairis, Linguiste*. Bruxelles - Fernelmont: E.M.E Éditions.

Κλαίρης, Χ. (1990). *Θέματα γενικής γλωσσολογίας*. Αθήνα: Νεφέλη.

Κλαίρης, Χ. (2012). *Λειτουργική γλωσσολογία*. Αθήνα: Ελληνικά Γράμματα 2012.

Καβουκόπουλος, Φ. (2010). *Γλωσσολογία*, 18, 77-81.

Γιαννουλοπούλου, Γ., & Α. Τσαγγαλίδης, Α. (2007). Χρήστος Κλαίρης – Γεώργιος Μπαμπινιώτης. *Γραμματική της Νέας ελληνικής. Δομολειτουργική - Επικοινωνιακή*. Ανευρίσκεται αναρτημένη στην ηλεκτρονική διεύθυνση http://www.greek-language.gr/greekLang/modern_greek/bibliographies/grammar/09_klairs-babibiotis/index.html



Γλώσσα και ζωή

Χρήστος Κλαίρης

Ομότιμος καθηγητής γενικής γλωσσολογίας
Πανεπιστήμιο Ρενέ Ντεκάρτ - Παρίσι 5

Περίληψη

Εκκινώντας από τις σχετικές αναφορές τού Ελισσαίου Γιανίδη στο βιβλίο του «Γλώσσα και Ζωή», επισημαίνονται ορισμένες θεμελιώδεις όψεις τού ρόλου τής γλώσσας στην κοινωνική ζωή μας. Λέγεται ότι η γλώσσα είναι πολιτιστικό μνημείο στο οποίο σμιλεύεται ανά τους αιώνες η ιστορία κάθε λαού. Διανθίζονται τα κύρια χαρακτηριστικά τής γενικής γλωσσολογίας, προκειμένου να αναδειχθεί πώς, από μια αρχικά άμορφη μάζα ήχων, ο γλωσσολόγος κατορθώνει να αποκαλύψει την πραγματικότητα μιας γλώσσας, ενός γλωσσικού οργάνου με διπλή άρθρωση, η οποία καθιστά δυνατή την επικοινωνία μεταξύ ανθρώπων που ζουν σε κοινωνία. Δίνεται βαρύτητα στην εγγενή σε οποιαδήποτε γλώσσα ετερογένεια η οποία εκδηλώνεται μέσω της γλωσσικής ποικιλίας και συνιστά μία από τις κινητήριες δυνάμεις τής γλωσσικής αλλαγής. Ο ρόλος τής γλώσσας ως βασικού παράγοντα για την οικοδόμηση τής εθνικής συνοχής και τής ταυτότητας ενός λαού τονίζεται επίσης. Η σχέση μεταξύ τής γλώσσας και τής εξουσίας αποδεικνύεται από τη σημασία που δίνουν οι αρχές διαφορετικών χωρών και εποχών στις γλωσσικές μεταρρυθμίσεις προκειμένου να στηρίξουν το πολιτικό όραμά τους. Τέλος, εφιστάται η προσοχή στο φαινόμενο τής εξαφάνισης των γλωσσών, διαδικασίας που εμφανίζεται συχνά με περιορισμό των γλωσσικών χρήσεων. Η ομιλία καταλήγει με έκκληση για μια ενισχυμένη πολιτική και κοινωνική πρακτική υπέρ τής πολυγλωσσίας.

© 2019 Βιβλιοθήκη και Κέντρο Πληροφόρησης Πανεπιστημίου Πελοποννήσου

Λέξεις – κλειδιά: γενική γλωσσολογία, γλώσσα και κοινωνία, γλώσσα και παιδεία, γλώσσα και εξουσία, θνησιγλωσσία, πολυγλωσσία.

· Κείμενο ομιλίας του συγγραφέα, που εκφωνήθηκε στο Αμφιθέατρο «ΝΙΚΟΛΑΟΣ Γ. ΠΟΛΙΤΗΣ» τής Σχολής Ανθρωπιστικών Επιστημών & Πολιτισμικών Σπουδών του Πανεπιστημίου Πελοποννήσου κατά την τελετή αναγόρευσής του σε επίτιμο διδάκτορα τού Τμήματος Φιλολογίας τού Πανεπιστημίου Πελοποννήσου (29 Νοεμβρίου 2017).

doi:

Abstract

À partir d'une référence à l'ouvrage d'Elissaios Yanidis, quelques aspects fondamentaux du rôle de la langue dans notre vie en société sont mis en valeur. On affirme que la langue constitue un monument culturel sur lequel se trouve sculptée l'histoire de chaque peuple. Les principales caractéristiques de la linguistique générale sont effleurées, en essayant notamment de montrer de quelle manière, à partir d'un amas de sons initialement amorphe, le linguiste arrive à mettre au jour la réalité d'un langage doublement articulé, qui rend possible la communication entre les êtres humains vivant en société. On souligne l'importance de l'hétérogénéité inhérente à toute langue, qui se manifeste par la variation et constitue un des moteurs de l'évolution linguistique. On insiste également sur le rôle de la langue comme facteur essentiel pour construire la cohésion nationale et l'identité d'un peuple. La relation entre langue et pouvoir est illustrée par l'importance accordée par les autorités de pays et d'époques différentes aux réformes linguistiques susceptibles de soutenir leur vision politique. Enfin, on attire l'attention sur le phénomène de disparition des langues, processus qui débute fréquemment par une restriction des usages. Un appel à une pratique renforcée du plurilinguisme conclut cette intervention.

© 2019 Library and Information Center, The University of Peloponnese

Keywords: linguistique générale, langue et société, langue et culture, langue et pouvoir, disparition des langues, plurilinguisme.

Εδώ και δυο μέρες, στις 27 Νοεμβρίου, συνεπλήρωσα 76 συναπτά έτη ζωής. Η εξαιρετική αυτή τιμή που μου κάνει το δυναμικό Πανεπιστήμιο Πελοποννήσου, είναι το πιο σημαντικό, το πιο ουσιαστικό δώρο γενεθλίων που μπορεί να ονειρευτεί ένας πανεπιστημιακός δάσκαλος. Αισθήματα ειλικρινούς συγκίνησης και βαθύτατης ευγνωμοσύνης με διακατέχουν. Επιθυμώ να εκφράσω ένα μεγάλο ευχαριστώ σε όλους τους συντελεστές που κατέστησαν δυνατή αυτή την εκδήλωση: τα μέλη τού Τμήματος Φιλολογίας που ψήφισαν ομόφωνα την πρόταση και γενικότερα τις πανεπιστημιακές αρχές, τον πρύτανη κύριο Κωνσταντίνο Μασσέλο, τους κυρίους αντιπρυτάνεις, τον φίλο αντιπρύτανη κύριο Γιώργο Ανδρειωμένο, τον κοσμήτορα τής Σχολής Ανθρωπιστικών Επιστημών και Πολιτισμικών Σπουδών κύριο Αλέξιο Σαββίδη, τον πρόεδρο τού Τμήματος Φιλολογίας κύριο Βασίλειο Κωνσταντινόπουλο, καθώς και όλο το προσωπικό που συμβάλλει σ' αυτή την εκδήλωση. Ιδιαίτερα τις συναδέλφους κυρίες Ελένα Κουτριάνου, Τιτίκα Καραβία και Σοφία Καπετανάκη. Άφησα τελευταία την αγαπημένη μου φοιτήτρια, την εξαιρετική φιλόλογο και γλωσσολόγο, την επίκουρη καθηγήτρια κυρία Δήμητρα Δελλή, τής οποίας ο ρόλος σίγουρα υπήρξε καθοριστικός και τής οποίας η επιστημονική επίδοση συνεχίζει να με κάνει περήφανο. Ευχαριστώ επίσης όλους εσάς που είχατε την ευγένεια να διαθέσετε τον χρόνο σας και να με τιμήσετε με την παρουσία σας. Ιδιαίτερη χαρά μου δίνει η παρουσία φοιτητών, οι οποίοι προσθέτουν όχι μόνον μια νεανική νότα στη βραδιά αλλά και μια βεβαίωση ότι είναι έτοιμοι να παραλάβουν τη σκυτάλη τής επιστημονικής συνέχειας. Χαίρομαι επίσης με την παρουσία δύο παλαιών φοιτητών μου, τής κυρίας Ελένης Σελλά, καθηγήτριας στο Πανεπιστήμιο Αθηνών και τού κυρίου Σταμάτη Μπέη, κύριου ερευνητή στο Κέντρο Ερεύνης Νεοελληνικών Ιδιωμάτων της Ακαδημίας Αθηνών.

Πανοσιολογιότατε, εκπρόσωπε τής Αυτού Θειοτάτης Παναγιότητος τού Αρχιεπισκόπου Κωνσταντινουπόλεως, Νέας Ρώμης και Οικουμενικού Πατριάρχου κ.κ. Βαρθολομαίου,

Πανοσιολογιότατε, εκπρόσωπε τού Σεβασμιοτάτου Μητροπολίτου Μεσσηνίας κ.κ. Χρυσοστόμου,

Εκπρόσωποι των πολιτικών, αυτοδιοικητικών και στρατιωτικών Αρχών,

Κύριε Πρύτανη,

Κύριε Αναπληρωτά Πρύτανη,

Κύριε Πρόεδρε του Τμήματος,

Κυρίες και Κύριοι συνάδελφοι,

Αγαπητές φοιτήτριες, αγαπητοί φοιτητές,

Κυρίες και Κύριοι,

Δανείστηκα τον τίτλο της σημερινής μου ομιλίας από το βιβλίο τού λόγιου και ομογάλακτου συμπολίτη μου Ελισαίου Γιανίδη. Ο Ελισαίος Γιανίδης, τού οποίου το πραγματικό όνομα είναι Σταμάτιος Σταματιάδης, γεννήθηκε το 1865 στην

Κωνσταντινούπολη και σπούδασε, όπως και εγώ, στην Μεγάλη του Γένους Σχολή, και εν συνεχεία στην Ελλάδα και στη Γαλλία. Το βιβλίο του, *Γλώσσα και Ζωή*, πρωτοδημοσιεύτηκε το 1908 και συνίσταται σε μια αναλυτική μελέτη τού γλωσσικού ζητήματος, που αποτελούσε ζωτικό πρόβλημα τής Ελλάδας την εποχή εκείνη. Το βιβλίο αυτό, που επανεκδόθηκε πολλές φορές, είναι μια εύγλωττη μαρτυρία τής μακρόχρονης παιδαγωγικής, συγγραφικής και αγωνιστικής προσφοράς τού Ελισαίου Γιανίδη στην υπόθεση τού δημοτικισμού. Την προσφορά του αυτή θα την αναγνωρίσει και ο Εμμανουήλ Κριαράς αφιερώνοντάς του το 1999, πολλά χρόνια μετά από το θάνατό του -ο Ελισαίος Γιανίδης πέθανε το 1942- ένα σημαντικό τεκμηριωμένο με αρχειακό υλικό βιβλίο, που φέρει τον τίτλο *Ελισσαίος Γιαννίδης ο νηφάλιος*.

Αναφέρθηκα στον Γιανίδη, όχι γιατί σκοπεύω να μιλήσω για τα προβλήματα που τον απασχόλησαν τότε, αλλά γιατί ο τίτλος τού βιβλίου του, *Γλώσσα και Ζωή*, ανοίγει τον δρόμο για να πούμε μερικά πράγματα που έχουν μόνιμο ενδιαφέρον και που ακριβώς σηματοδοτούν τον ρόλο τής γλώσσας στη ζωή μας.

Ξέρουμε ότι ο άνθρωπος είναι κοινωνικό όν και ζει οργανωμένος σε κοινωνίες. «Κοινωνία» σημαίνει και είναι ένα σύνολο ανθρώπων που τους ενώνει κάτι **κοινό**. Και είναι αυτονόητο ότι για να ζήσουν μαζί οι άνθρωποι και να συγκροτήσουν «κοινωνία», για να συμβιώσουν δηλαδή σε οργανωμένα σύνολα, χρειάζονται να επικοινωνούν μεταξύ τους. Έχουν ανάγκη επομένως από ένα κοινό όργανο επικοινωνίας και έκφρασης που είναι η γλώσσα. Η γλώσσα επομένως είναι άρρηκτα συνυφασμένη με τον ανθρώπινο βίο, με την ανθρώπινη ζωή. Μέσα στην γλώσσα που χρησιμοποιεί κάθε κοινωνικό σύνολο, κάθε λαός, μπορούμε να ανιχνεύσουμε τις περισσότερες πολιτισμικές αξίες και ιδιαιτερότητες που μας επιτρέπουν να τον αναγνωρίσουμε. **Η γλώσσα κάθε λαού αποτελεί το σπουδαιότερο πολιτισμικό μνημείο πάνω στο οποίο βρίσκεται ανεξίτηλα αποτυπωμένη όλη η ιστορία του. Πάνω στη γλώσσα σμιλεύεται η ιστορία κάθε λαού.**

Θα ήθελα, πριν προχωρήσω, να πω μερικά πράγματα για την ειδικότητά μου, που είναι η **γενική** γλωσσολογία –τονίζω το «γενική»-, τής οποίας το αντικείμενο δεν είναι κατ' ανάγκην ευρύτερα γνωστό. Η συνηθισμένη ερώτηση που μου γίνεται όταν δηλώσω ότι είμαι γλωσσολόγος είναι «πόσες γλώσσες μιλάτε;», γιατί ο πολύς κόσμος εκλαμβάνει το γλωσσολόγος ως πολύγλωσσος. Αν και είναι καλό ο γλωσσολόγος, όπως και κάθε άνθρωπος, να γνωρίζει και άλλες γλώσσες εκτός από την δική του, το ίδιο το επάγγελμα τού γλωσσολόγου δεν ταυτίζεται με την γλωσσομάθεια. Η κυρίως δουλειά τού γλωσσολόγου είναι να ερευνήσει επιστημονικά το **πώς** επιτυγχάνεται η επικοινωνία μεταξύ των συνανθρώπων, πώς δηλαδή, με ποιους μηχανισμούς και με ποια οργάνωση, αρχικά ένα σύνολο ήχων, που εκπέμπει ένας άνθρωπος και δέχεται το αυτί ενός άλλου ανθρώπου, μπορεί και μεταφέρει την απειρία των σημασιών που έχουμε ανάγκη για να επικοινωνήσουμε, για να ζήσουμε στα πλαίσια μιας κοινωνίας. Και όχι μόνον αυτό, αλλά και για να τροφοδοτήσουμε την σκέψη μας ή και να εκφράσουμε τα συναισθήματά μας. **Πώς** δηλαδή από αυτό που μοιάζει με ένα χάος ήχων, σε κάποιον που δεν είναι ομιλητής μιας συγκεκριμένης γλώσσας, φτάνουμε στην αρμονία τού έναρθρου λόγου.

Για παράδειγμα, εάν ξαφνικά προφέρω αλληλουχίες ήχων όπως:

Yarin dudağından getirilmiş bir al katredir bu karanfil
Kalbim kokusundan bunu bildi

ή

xes fte qjeloq afxat/ coco jeqsor qjeloq ajajema

ή

na'e kai si'i 'a e pepé

υποθέτω ότι για όλους εσάς τούς εδώ παρόντας, τα διαφορετικά τρία αυτά εκφωνήματα, δεν αποτελούν τίποτ' άλλο παρά ένα κράμα ήχων χωρίς καμιά σημασία. Ίσως το πρώτο να αποτελεί εξαίρεση για ελάχιστους παρόντας. Κι' όμως το πρώτο εκφώνημα για τους ομιλητές τής τουρκικής είναι ένα ωραίο ποίημα του Ahmet Haşim που σε πρόχειρη μετάφραση δική μου σημαίνει:

Τούτο το γαρύφαλλο φερμένο από τα χείλη τής αγαπημένης

είναι μια κόκκινη σταγόνα·

η καρδιά μου το αναγνώρισε από το άρωμά του

ενώ το δεύτερο εκφώνημα για έναν από τους ελάχιστους εναπομείναντες ομιλητές τής γλώσσας καγουάσκαρ που μιλιέται στα κανάλια του Μαγγελάνου, στη Δυτική Παταγονία σημαίνει «Δεν είδα τον διάβολο. Δεν φοβήθηκα». Να σημειώσω, επ' ευκαιρία, ότι η πρωτογενής έρευνα και η περιγραφή αυτής τής γλώσσας μέ απασχόλησε παραπάνω από μια δωδεκαετία. Το τρίτο πάλι, μάς μεταφέρει σε άλλη μεριά τού πλανήτη μας, στον ειρηνικό ωκεανό, όπου οποιοσδήποτε από τους 100.000 περίπου ομιλητές τής γλώσσας τόγκα που μιλιέται στο ομώνυμο νησί θα καταλάβαινε ότι «το μωρό έτρωγε λίγο». Οι μηχανισμοί που επιτρέπουν στους ομιλητές των τριών αυτών γλωσσών που πήρα για παράδειγμα, όπως και οποιασδήποτε άλλης γλώσσας που μιλιέται πάνω στη γη, να αναγνωρίσουν τη σημασία τής αλληλουχίας των ήχων που πρόφερα, είναι ακριβώς οι ίδιοι που επιτρέπουν σε μας που μιλάμε ελληνικά να απολαύσουμε το ακόλουθο τετράστιχο τού Σεφέρη:

είτε βραδυάζει

είτε φέγγει

μένει λευκό

το γιασεμί

Στο σημείο που βρισκόμαστε, επιτρέψτε μου, να προσθέσω επιγραμματικά μόνον μερικά ουσιώδη σχετικά με τις γλώσσες:

1) Οι γλώσσες υπάρχουν γιατί είναι διαφορετικές η μία από την άλλη. Η ειδοποιός διαφορά, αυτό που προσδίδει την ιδιομορφία κάθε γλώσσας και εξασφαλίζει την ταυτότητά της έγκειται στα σημεία ακριβώς κατά τα οποία διαφέρει από όλες τις άλλες. Άλλωστε, αν όλες οι γλώσσες ήταν ίδιες, θα έφτανε στην ανθρωπότητα μία μόνο γλώσσα με κίνδυνο να πάθουμε κατάθλιψη από την μονοτονία. Κάθε γλώσσα αποτελεί ένα καινούργιο άνοιγμα στον κόσμο, μια διαφορετική ανάλυση τής πραγματικότητας. Όπως επιγραμματικά το διέτύπωσε ο Αριστοτέλης: **τὸ ὄν λέγεται πολλαχῶς** (Μεταφυσικά, 7, 1028α).

2) Αμιγείς γλώσσες, όπως και αμιγείς λαοί δεν υπάρχουν. Σε όλες τις γλώσσες που γνωρίζουμε τα δεδομένα μαρτυρούν σαφώς την αλληλεπίδραση μεταξύ τους, όχι μόνο στο λεξιλόγιο αλλά και στο δομικό τους σύστημα.

3) Οι γλώσσες συνεχώς εξελίσσονται. Εξελίσσονται ακριβώς επειδή λειτουργούν, όπως δεν κουράζονταν να επαναλαμβάνει ο δάσκαλός μου Αντρέ Μαρτινέ. Κανένας μας δεν μιλάει σήμερα όπως την εποχή τού Ιουστινιανού. Οι γλώσσες εξελίσσονται για να μπορούν να ικανοποιούν τις εκάστοτε μεταβαλλόμενες ανάγκες επικοινωνίας των ανθρώπων. Ο ρυθμός αλλαγής δεν είναι πάντοτε ο ίδιος· άλλοτε είναι ταχύς και άλλοτε βραδύτερος. Εξαρτάται από μια σειρά από εξωγλωσσικά και κοινωνικά φαινόμενα.

4) Ομοιογενής γλώσσα δεν υπάρχει. Η ποικιλία, δηλαδή η δυνατότητα επιλογής μεταξύ πολλών τύπων, είναι εγγενές φαινόμενο στις γλώσσες. Η ποικιλία, εξάλλου, αποτελεί έναν από τους βασικούς μηχανισμούς τής γλωσσικής δυναμικής που καθορίζει την εξέλιξη και την αλλαγή. Έτσι π.χ. θα δεχθούμε άνετα ότι ο Πατριάρχης μας είναι αρχιεπίσκοπος Κωνσταντινουπόλεως, και όχι αρχιεπίσκοπος Κωνσταντινούπολης, ενώ ενδεχομένως θα προτιμήσουμε τον μπακλαβά τής Κωνσταντινούπολης και όχι τον μπακλαβά Κωνσταντινουπόλεως. Με την ίδια λογική, ενώ αγωνιζόμαστε για τον **άρτο** τον **επιούσιο**, και όχι για το **ψωμί** το **επιούσιο**, αγοράζουμε **ψωμί** και όχι **άρτο** για το βραδινό δείπνο. **Λέμε η οδός Αιόλου** και όχι **ο δρόμος Αιόλου**, αλλά **παιδί τού δρόμου** και όχι **παιδί τής οδού**, κ.ο.κ. Τα παραδείγματα φυσικά μπορούν να πολλαπλασιαστούν.

Η γλώσσα πέρα από τον κύριο ρόλο της να εξασφαλίζει την επικοινωνία, να τροφοδοτεί την σκέψη και όλα τα άλλα στα οποία ήδη αναφέρθηκα, αποτελεί ουσιαστικό παράγοντα για την οικοδόμηση τής ταυτότητας τόσο ενός κοινωνικού συνόλου, ενός λαού, αλλά και τού ίδιου τού ατόμου. Απετέλεσε και αποτελεί θεμελιώδη παράγοντα συνοχής για την δημιουργία εθνικών κρατών και υπ' αυτή την έννοια η γλώσσα συνδέεται με τις εκάστοτε ιδεολογικές συγκρούσεις και διαμάχες. Είναι γνωστό ότι οι πρώτες γραμματικές για τις ομιλούμενες ευρωπαϊκές γλώσσες αρχίζουν να συντάσσονται κατά τα τέλη τού 15^{ου} και αρχές 16^{ου} αιώνα και διαδραματίζουν ένα πρωτεύοντα ρόλο για τη σύσταση των σύγχρονων εθνικών κρατών. Έως τότε υπήρχαν γραμματικές μόνον για την αρχαία ελληνική και λατινική γλώσσα. Έτσι το 1492, έτος τής ανακάλυψης τής Αμερικής, πρώτος ο Antonio Nebrija συντάσσει την γραμματική τής ισπανικής και τήν αφιερώνει στην καθολική βασίλισσα Ισαβέλα για ενδυνάμωση τής συνοχής τής Ισπανίας και των αποικιών της

στην Αμερική με συνεκτικό κρίκο την ισπανική γλώσσα. Στις αρχές του 16^{ου} αιώνα συντάσσονται επίσης για πρώτη φορά οι γραμματικές, μεταξύ άλλων, για τη γαλλική, την πορτογαλική, μα και για την νέα ελληνική από τον κερκυραίο Νικόλαο Σοφιανό. Ακούστε τί υπογραμμίζει σχετικά ο συγγραφέας του βιβλίου *Histoire de la pensée linguistique* (1997), Pierre Swiggers (σελ. 158-159): «Αυτή η σύνταξη γραμματικής των ευρωπαϊκών γλωσσών (και των γλωσσών των αποικιών τους) εγγράφεται σε ένα πολιτικό πρόγραμμα συγκέντρωσης τής εξουσίας και εδαφικών διεκδικήσεων. Η σύνταξη λοιπόν γραμματικών του 16ου αιώνα είναι μια υπόθεση πολιτικοποίησης: πρόκειται για κωδικοποίηση τής γλώσσας του έθνους, για τη μετατροπή της σε ένα διοικητικό και πολιτικό εργαλείο...».

Δεν είναι τυχαίο ότι τόσο η Ελλάδα όσο και η Τουρκία αντιμετώπισαν, με διαφορετικές ιδιαιτερότητες η κάθε μία, γλωσσικό ζήτημα. Πίσω από την διαμάχη καθαρεύουσας και δημοτικής στην Ελλάδα -ας ξαναθυμηθούμε τον Ελισαίο Γιανίδη- κρύβονται ιδεολογικές συγκρούσεις, οι οποίες δεν είναι άμοιρες τής αναζήτησης ταυτότητας τού νεοσυσταθέντος κράτους. Στην Τουρκία, και όταν λέγω Τουρκία εννοώ την Τουρκική Δημοκρατία που ιδρύθηκε το 1923, το ζήτημα τής γλώσσας τιτλοφορήθηκε επίσημα «ως γλωσσική επανάσταση» (*Dil devrimi*). Σπάνια «μια γλωσσική μεταρρύθμιση» γράφει ο διακεκριμένος γάλλος τουρκολόγος Louis Bazin έγινε τόσο γρήγορα και υπήρξε τόσο ριζοσπαστική όσο αυτή που επέβαλε ο Μουσταφά Κεμάλ Ατατούρκ. Σπάνια ένας πολιτικός αρχηγός κατάλαβε τόσο γρήγορα το ρόλο τής γλώσσας ως φορέα ιδεολογικών αξιών και έδωσε στην μάχη τής γλώσσας άμεση προτεραιότητα. Πέντε μόνον χρόνια μετά την ίδρυση τού νέου κράτους, την 1^η Νοεμβρίου 1928, παρά τις έντονες αντιδράσεις από πολλές πλευρές, ψηφίστηκε ο νόμος για την αντικατάσταση τού αραβικού αλφαβήτου με το λατινικό αλφάβητο σύμφωνα με την σχετική έκθεση «τής γλωσσικής επιτροπής» (*Dil encümeni*). Αμέσως μετά ξεκίνησε μια μεγάλη επιχείρηση για την αποκάθαρση τής γλώσσας από κάθε αραβική και περσική επίδραση. Για τον σκοπό αυτό ο Κεμάλ ίδρυσε (12 temmuz 1932, *Türk dili tetkik cemiyeti*) την «Τουρκική Εταιρεία Γλώσσας» (*Türk Dil Kurumu*), η οποία ανέλαβε ένα γιγαντιαίο έργο δημιουργίας νεολογισμών με ρίζες από την τουρκική και με στόχο την αντικατάσταση των αραβικής καταγωγής λέξεων με τους αντίστοιχους τουρκογενείς νεολογισμούς. Η Εταιρεία είχε την τεράστια ευθύνη ενός γλωσσικού προγραμματισμού (*Plannification linguistique, language planning*) μέσω τής εκπαίδευσης. Συντάχθηκαν και τέθηκαν στην διάθεση τού κοινού λεξικά, σχολικά εγχειρίδια και κάθε είδους παιδαγωγικό υλικό. Η μάχη τής γλώσσας αντιμετωπίστηκε, πραγματοποιήθηκε και κερδήθηκε σαν μια πραγματική στρατιωτική μάχη.

Η γλωσσική μεταρρύθμιση βρέθηκε στις πρώτες γραμμές τού μετώπου για την πολιτική, κοινωνική, οικονομική και πολιτισμική αναδιάρθρωση και αναδόμηση τής τουρκικής κοινωνίας. Σε χρόνο ρεκόρ αντικαταστάθηκαν τα παλιά πρότυπα τής Οθωμανικής Αυτοκρατορίας με αυτά του νεοσυσταθέντος κράτους της Τουρκικής Δημοκρατίας. Ο διαπρεπής γλωσσολόγος Berke Vardar, μέλος τής Τουρκικής Εταιρείας Γλώσσας και, επί πολλά έτη Πρόεδρος τού Ινστιτούτου Ατατούρκ, αναφέρει ότι, εδώ και παραπάνω από μισό αιώνα, το ποσοστό των λέξεων

τουρκικής καταγωγής δεν ξεπερνούσε τα 35-40% τού όλου λεξιλογίου τής τότε επίσημης γλώσσας, ενώ σήμερα (ο Vardar γράφει το 1981) πλησιάζει το 80%.

Η σημασία που έδινε ο Κεμάλ στον παράγοντα γλώσσα για την οικοδόμηση της νέας Τουρκίας, φαίνεται και από το γεγονός ότι με την διαθήκη του κληροδότησε την προσωπική του περιουσία στην Εταιρεία Τουρκικής Γλώσσας, πράγμα που επέτρεψε την πλήρη ανεξαρτητοποίηση (1951) τής Εταιρείας. Όπως ήταν φυσικό πολλοί υπήρξαν οι εχθροί της Εταιρείας, η οποία κατηγορήθηκε από τα συντηρητικά στοιχεία και για αριστερισμό. Έτσι δεν είναι τυχαίο ότι το στρατιωτικό καθεστώς, το 1982, έβαλε τέρμα στην ανεξαρτησία τής Εταιρείας, που αριθμούσε 600 μέλη και μπορούσε έως τότε να εκλέγει ελεύθερα τα μέλη της και την υπέταξε σε ένα κρατικό ίδρυμα με τον τίτλο «Ίδρυμα Ατατούρκ Παιδείας, Γλώσσας και Ιστορίας» (Atatürk Kültür, Dil ve Tarih Kurumu) εξαρτώμενο από την Πρωθυπουργία και τού οποίου τα μέλη διορίζονται από την εκάστοτε κυβέρνηση. Δεν είναι τυχαίο επίσης ότι υπό την παρούσα ισλαμική κυβέρνηση, η οποία φαίνεται να οραματίζεται εν πολλοίς τα πρότυπα τής Οθωμανικής Αυτοκρατορίας, οι επίκαιρες τάσεις τής τουρκικής γλώσσας δείχνουν μια νέα ενσωμάτωση των αραβικοπερσικής καταγωγής λέξεων. Με τα παραπάνω, νομίζω είδαμε πως ένα «ζήτημα γλώσσας» είναι άμεσα συνδεδεμένο με την ζωή τής χώρας.

Μακρηγόρησα λίγο για την Τουρκία γιατί εκτός που πρόκειται για διπλανή μας χώρα αποτελεί ένα πολύ χαρακτηριστικό παράδειγμα διασύνδεσης τής γλωσσικής επικράτειας με την εθνική επικράτεια. Σχετικά με την Τουρκία να συμπληρώσω ότι είναι αδύνατο να καταλάβουμε τις ρίζες τού κουρδικού προβλήματος χωρίς να το συνδέσουμε με τη βούληση τού νεοσυσταθέντος τουρκικού κράτους να προβεί στον γλωσσικό εκτουρκισμό τής κουρδικής κοινότητας.

Είναι γενικότερα σημαντικό να έχουμε συνείδηση τής σχέσης **γλώσσας και εξουσίας**. Άμεσα συνδεδεμένο με μας, με τη δική μας ζωή και ιστορία, είναι το παράδειγμα τής Ανατολικής Ρωμαϊκής Αυτοκρατορίας, τού Βυζαντίου. Ως γνωστόν, η επικρατέστερη γλώσσα τής Ρωμαϊκής Αυτοκρατορίας ήταν τα λατινικά. Όταν το 330 ο Μέγας Κωνσταντίνος μεταφέρει την πρωτεύουσα τού κράτους στη Νέα Ρώμη, στην πόλη τού Βύζαντα, και θεμελιώνει έτσι την πόλη, που έμελλε να φέρει το όνομά του, η λατινική συνεχίζει να είναι η επίσημη γλώσσα τού κράτους. Δύο περίπου αιώνες αργότερα, περί τα μέσα τού 6^{ου} αιώνα, μετατρέπεται η ροή τής ιστορίας και ανοίγει διάπλατα η λεωφόρος για τον εξελληνισμό των Ρωμαίων τής Ανατολής, για τον εξελληνισμό τής Ανατολικής Ρωμαϊκής Αυτοκρατορίας, τού Βυζαντίου. Ο Ιουστινιανός, τού οποίου, σημειωθείτω, η μητρική γλώσσα είναι η λατινική, αποφασίζει διά νόμου, με την *Νεαρά* υπ' αριθμ. 7,1, οι νόμοι τού κράτους να συντάσσονται εις το εξής στα ελληνικά. Με άλλα λόγια θεσπίζει την ελληνική ως επίσημη γλώσσα τού κράτους. Λέγει η *Νεαρά*: «ού τῆ πατρίῳ φωνῆ τὸν νόμον συνεγράψαμεν ἀλλὰ ταύτῃ δὴ τῆ κοινῇ τε καὶ Ἑλλάδι ὥστε ἅπασιν αὐτὸν εἶναι γνῶριμον διὰ τὸ πρόχειρον τῆς ἔρμηνείας». Η ελληνική γλώσσα γίνεται έτσι ὄργανο πολιτικής και κοινωνικής ενοποίησης τής αυτοκρατορίας. Η διαδικασία αυτή, ο γλωσσικός προγραμματισμός τού Ιουστινιανού θα λέγαμε σήμερα, διαφοροποιεί

τους Ρωμαίους τής Ανατολής από τους Ρωμαίους τής Δύσης και με τον τρόπο αυτό συνδράμει στα γλωσσικά επακόλουθα τής ανάδυσης τής ελληνικής ταυτότητας. Αν σήμερα η Κωνσταντινούπολη αποτελεί ουσιαστική πολιτισμική αναφορά για τον νεοελληνισμό είναι γιατί τότε «τη γλώσσα <τής> έδωσαν ελληνική» για να παραφράσω τον Ελύτη. Η ειδοποιός διαφορά, πέρα από όλα τα άλλα πολιτισμικά συστατικά, που κάνει το Βυζάντιο ελληνικό και που διασφαλίζει την ελληνικότητα των Ρωμίων είναι η ελληνική γλώσσα. Υποθέτω ότι οι ιστορικές αυτές αναφορές καταδεικνύουν με σαφήνεια ότι οι αποφάσεις τής πολιτείας δεν είναι διόλου άμοιρες των γλωσσικών εξελίξεων, τού παρόντος και τού μέλλοντος μιας γλώσσας, και μας επιτρέπουν να καταλάβουμε τις ευαίσθητες σχέσεις γλώσσας και εξουσίας.

Επιθυμώ τώρα να επιστήσω την προσοχή σας σε ένα θέμα που με έχει απασχολήσει ιδιαίτερα από την αρχή τής επιστημονικής μου σταδιοδρομίας και που συνδέεται και με τις έρευνες μου για τις γλώσσες τής Παταγονίας και τής Γης τού Πυρός. Πρόκειται για το θέμα τής εξαφάνισης των γλωσσών, τής **θνησιγλωσσίας** όπως την έχω αποκαλέσει. Ξέρουμε από απλή παρατήρηση ότι γλώσσες των οποίων η ύπαρξη ιστορικά μαρτυρείται δεν μιλιούνται πλέον, ενώ επίσης είναι εύκολο να διαπιστώσουμε ότι γλώσσες που δεν υπήρχαν σε κάποια ιστορική εποχή είναι μέρος τής σύγχρονης γλωσσικής πραγματικότητας. Σήμερα κανείς δεν μιλάει χεττιτικά που μιλιόντουσαν στη Μικρά Ασία γύρω στη 2^η χιλιετία π.Χ., ενώ στην εποχή των Χετταίων ή Χιτιτών κανείς δεν μιλούσε γαλλικά ή αγγλικά. Δεν είναι σκοπός μου να υπεισέλθω στις λεπτομέρειες τού φαινομένου για το οποίο έχω αφιερώσει αρκετές δημοσιεύσεις. Εάν επέλεξα να αναφερθώ στη θνησιγλωσσία είναι γιατί στην εποχή μας τής παγκοσμιοποίησης το φαινόμενο έχει πάρει απειλητικές και επικίνδυνες για τον πολιτισμό διαστάσεις. Μερικοί γλωσσολόγοι και εμπειρογνώμονες υπολογίζουν σύμφωνα με ανακοίνωση τής Ουνέσκο (υπ' αριθμ. 2002-07) ότι στα πλαίσια του 21^{ου} αιώνα, τού αιώνα μας δηλαδή, 3 με 4 χιλιάδες γλώσσες, δηλαδή περίπου το 50 έως 80% των ομιλουμένων σήμερα γλωσσών, πρόκειται να εξαφανιστούν. Οι γλωσσολόγοι τού Summer Institute of Linguistics (SIL international) που τροφοδοτούν τη βάση δεδομένων *Ethnologue. Languages of the World*, η οποία είναι αφιερωμένη στην καταλογογράφηση των γλωσσών τού πλανήτη μας θεωρούν ότι 473 γλώσσες τείνουν προς άμεση εξαφάνιση καθότι μιλιούνται μόνον από ηλικιωμένους, των οποίων ο θάνατος θα σημάνει και τον θάνατο τής αντίστοιχης γλώσσας. Η πλειονότητα αυτών των γλωσσών μιλιέται στην Αμερικανική ήπειρο και στην Ωκεανία. Κατά κανόνα θεωρούμε ότι μια γλώσσα απειλείται όταν παύουν οι γονείς να την μεταδίδουν στα παιδιά τους, όταν παύει να χρησιμοποιείται στην επικοινωνία. Αν θυμηθούμε ότι πάνω σε κάθε γλώσσα κάθε λαός σμιλεύει τον πολιτισμό του, ότι κάθε γλώσσα είναι και ένα μνημείο πολιτισμού, μπορούμε να συνειδητοποιήσουμε ότι «ανεπαισθήτως» η ανθρωπότητα υφίσταται μια σημαντική απώλεια τής πολιτισμικής της κληρονομιάς.

Τέλος, θέλω να προσθέσω μερικές σκέψεις για ένα άλλο φαινόμενο που έχει σχέση με τη διαχείριση γλωσσών, γενικότερα με το γλωσσικό προγραμματισμό που εξαρτάται, σε μεγάλο βαθμό, από τις αποφάσεις τής πολιτείας. Αναφέρομαι στο φαινόμενο τής **συρρίκνωσης των χρήσεων** μιας γλώσσας. Η διακοπή τής χρήσης

μιας γλώσσας σε ορισμένα επίπεδα επικοινωνίας, σε ορισμένους τομείς, είναι επόμενο να οδηγεί αφενός στην αποδυνάμωσή της ενώ αφετέρου στερεί τον συγκεκριμένο τομέα από τον εμπλουτισμό που έχει να τού προσφέρει μια γλώσσα. Το θέμα είναι πολύ σύνθετο και θα απαιτούσε λεπτομερή ανάπτυξη που δεν είναι τού παρόντος. Είναι όμως τόσο άμεσα συνδεδεμένο με τη σύγχρονη ζωή μας που, έστω και ακροθιγώς, θεωρώ αναγκαίο να το θέσω υπόψη σας. Ο περιορισμός των χρήσεων μιας γλώσσας σε ορισμένους τομείς μπορεί μακροπρόθεσμα να επηρεάσει την ίδια την επιβίωσή της. Στην εποχή μας η τάση για επικράτηση τής αγγλικής σε ορισμένες χρήσεις όπως, η επιστημονική σκέψη και δημιουργία, η εμπορική διαπραγματεύση, οι διεθνείς σχέσεις, η πληροφορική και μια σειρά άλλων τομέων επικοινωνίας τείνει να οδηγήσει τις υπόλοιπες γλώσσες σε ένα είδος παραίτησης τής καλλιέργειας των αναφερθέντων τομέων.

Εύκολα μπορούμε να βρούμε παραδείγματα όπου σε ένα επιστημονικό συνέδριο, μια πλειοψηφία Ελλήνων συμμετεχόντων παρουσιάζει τις ανακοινώσεις της μόνον στα αγγλικά. Μού έτυχε να παρευρεθώ σε συνέδριο όπου ενώ υπήρχαν μόνον ελληνόφωνοι στην αίθουσα οι ομιλητές προσπαθούσαν να κάνουν επιστημονικό διάλογο σε σπασμένα καμιά φορά αγγλικά παρά να χρησιμοποιήσουν τη γλώσσα τους. Το ίδιο φαινόμενο παρατηρείται και στη Γαλλία μεταξύ γαλλόφωνων επιστημόνων κ.ο.κ. Ωστόσο σε πολλά επιστημονικά και άλλα βήματα έχει επισημανθεί ότι ο εγκλωβισμός τής επιστημονικής σκέψης και γενικότερα τής επιστημονικής διαδικασίας σε μια μόνο γλώσσα στερεί την επιστημονική δραστηριότητα από τον πλούτο των προσεγγίσεων που μπορεί να τής προσφέρει η ιδιομορφία κάθε γλώσσας. Ξέρουμε ότι κάθε γλώσσα αποτελεί μια διαφορετική ανάλυση τής πραγματικότητας και ανοίγει διαφορετικούς ορίζοντες προσέγγισης. *Το ον λέγεται πολλαχώς*, να μην το ξεχνάμε. Η τάση για επιβολή ενός είδους μονοπωλίου τής αγγλικής σε ορισμένους τομείς, πέραν όλων των άλλων εξωγλωσσικών παραγόντων, δεν είναι άμοιρη πολιτικών αποφάσεων και συγκεκριμένων συμφερόντων.

Αν ρίξουμε μια ματιά, από γλωσσικής πλευράς, στην Ευρωπαϊκή Ένωση θα δούμε ότι 24 είναι οι επίσημες γλώσσες τής Ένωσης, μία των οποίων είναι η αγγλική. Μετά την αποχώρηση τού Ηνωμένου Βασιλείου, τής Αγγλίας, η αγγλική παραμένει ως μία από τις δύο επίσημες γλώσσες τής Ιρλανδίας (ιρλανδική και αγγλική) και τής Μάλτας (μαλτέζικα και αγγλικά).

Εδώ και δεκαετίες οι γλωσσολόγοι πρεσβεύουν ότι η **πολυγλωσσία** είναι εγγενές φαινόμενο των ανθρωπίνων κοινωνιών και ότι προκειμένου να εξασφαλιστεί η ισοδύναμη ανάπτυξη και επιβίωση όλων των ευρωπαϊκών γλωσσών ο γλωσσικός προγραμματισμός κάθε πολιτείας πρέπει να προβλέπει την εκμάθηση δύο άλλων γλωσσών πλην τής μητρικής. Η εκμάθηση **δύο** άλλων γλωσσών, πλην τής μητρικής, είναι ο μονόδρομος για κάθε ευρωπαίο πολίτη αν θέλει να εξασφαλίσει την ευρωστία τής γλώσσας του και την ακέραια διατήρηση τής ταυτότητάς του. Ο νέος Γάλλος ηγέτης Emmanuel Macron φαίνεται ότι το κατάλαβε γιατί στο λόγο του τής Σορβόνης, τής 26^{ης} παρελθόντος Σεπτεμβρίου διεκήρυξε μεταξύ άλλων ότι πρέπει να θεωρούμε πλεονέκτημα την πολλαπλότητα των γλωσσών στην Ευρώπη

και ότι έως το 2024 κάθε ευρωπαίος φοιτητής πρέπει να κατέχει δύο ευρωπαϊκές γλώσσες πλην τής μητρικής. Αναγνώρισε ότι η Ευρώπη τής πολυγλωσσίας είναι μια ανεκτίμητη ευκαιρία. Ας ελπίσουμε ότι είναι ένα καλό ξεκίνημα για την συνειδητοποίηση εκ μέρους των πολιτικών ηγεσιών μας τής σημασίας που έχει η γλώσσα στα κοινωνικά σύνολα.

Είπα ας ελπίσουμε. Η λέξη ελπίδα μού φέρνει στο νου ό,τι είπε για την ελπίδα ο Ηράκλειτος. Αντί άλλης τελείας στην ομιλία μου ας χαρούμε τον λόγο του: *ἐὰν μὴ ἔλπηται ἀνέλπιστον οὐκ ἔξευρήσει, ἀνεξερευνητον ἔδον καὶ ἄπορον* (απόσπασμα 18).



Διδακτική μαθητών με ειδικές μαθησιακές δυσκολίες μέσω ενός Στοχευμένου Ατομικού Δομημένου Ενταξιακού Προγράμματος Ειδικής Αγωγής και Εκπαίδευσης στο μάθημα της ιστορίας.

Δροσινού - Κορέα Μαρία^α, Μίντζα Ελένη^β, Σταύρου Γιάννης^γ

α. Επίκουρη Καθηγήτρια του Πανεπιστημίου Πελοποννήσου

β. Φοιτήτρια του Τμήματος ΙΑΔΠΑ του Πανεπιστημίου Πελοποννήσου

γ. Φοιτητής του Τμήματος Φιλολογίας του Πανεπιστημίου Πελοποννήσου

Περίληψη

Οι ειδικές μαθησιακές δυσκολίες (δυσλεξία) ως νευροαναπτυξιακή διαταραχή εξετάζονται σύμφωνα με την αποτελεσματική ή μη αντιμετώπιση στο σχολείο. Σκοπός της έρευνας είναι η μελέτη της διδακτικής παρέμβασης στο μάθημα της ιστορίας μαθητών με δυσλεξία με μνημονικές δυσκολίες μέσω του Στοχευμένου Ατομικού Δομημένου Ενταξιακού Προγράμματος Ειδικής Αγωγής και Εκπαίδευσης (ΣΑΔΕΠΕΑΕ) στην δευτεροβάθμια εκπαίδευση.

Στην μεθοδολογία αξιοποιήσαμε την βιβλιογραφική επισκόπηση σε σύγχρονες θεωρίες μάθησης με έμφαση τις λειτουργίες μνήμης σύμφωνα με την γνωστική ψυχολογία. Ακόμη εφαρμόσαμε την μεθοδολογία παρατήρησης μαθητών με ειδικές εκπαιδευτικές ανάγκες και την μεθοδολογία της ειδικής διδακτικής παρέμβασης με το παιδαγωγικό εργαλείο ΣΑΔΕΠΕΑΕ σε ορισμένη περίπτωση μαθήτριας της Γ' Γυμνασίου στο μάθημα της Ιστορίας σε πέντε φάσεις. Στην πρώτη φάση, με την συστηματική εμπειρική συμμετοχική παρατήρηση, λάβαμε το ατομικό, το οικογενειακό και το σχολικό ιστορικό και την γνωμάτευση. Στη δεύτερη φάση εφαρμόσαμε την Άτυπη Παιδαγωγική Αξιολόγηση μέσω των ετεροπαρατηρήσεων του φιλόλογου καταγράφοντας τις δυνατότητες του μαθητή. Στη τρίτη φάση διατυπώσαμε τον διδακτικό στόχο σχεδιάζοντας το διδακτικό πρόγραμμα. Στην τέταρτη φάση υλοποιήσαμε την μεθοδολογία διδακτικής παρέμβασης και στην πέμπτη φάση αξιολογήσαμε την πρόοδο.

Στα αποτελέσματα, το ερευνητικό ζήτημα αποδείχθηκε εν μέρει επειδή θέτει ως προαπαιτούμενο ο φιλόλογος να έχει εκπαιδευτεί στη χορήγηση του παιδαγωγικού εργαλείου ΣΑΔΕΠΕΑΕ στα γλωσσικά μαθήματα, γεγονός που δεν συμβαίνει πάντα στις προπτυχιακές ή επιμορφωτικές σπουδές. Στην περίπτωση που ο ίδιος ο φιλόλογος συμβαίνει να έχει εκπαιδευτεί στην μεθοδολογία ΣΑΔΕΠΕΑΕ, τότε μπορεί να σχεδιάσει και να εφαρμόσει το κατάλληλα προσαρμοσμένο και διαφοροποιημένο πρόγραμμα παρέμβασης με έμφαση την κατανόηση κειμένου. Το παιδαγωγικό πείραμα της ειδικής διδακτικής μεθοδολογίας ΣΑΔΕΠΕΑΕ εφαρμόστηκε με διδακτικό στόχο η μαθήτρια να μπορεί να κατανοεί κείμενο 25 περίπου γραμμών, 200 περίπου λέξεων με έμφαση την μνημονική ανάκληση 20 λέξεων ορισμένου φωνολογικού τύπου, με 8 – 10 περίπου οπτικούς διευκολυντές.

Διδακτική μαθητών με ειδικές μαθησιακές δυσκολίες μέσω ενός Στοχευμένου Ατομικού Δομημένου Ενταξιακού Προγράμματος Ειδικής Αγωγής και Εκπαίδευσης στο μάθημα της ιστορίας

Στα συμπεράσματα, καταλήξαμε ότι μέσα από την εφαρμογή του ΣΑΔΕΠΕΑΕ η μαθήτρια κατάφερε να βελτιώσει τις επιδόσεις της στην ανάγνωση και κατανόηση κειμένων.

© 2019 Βιβλιοθήκη και Κέντρο Πληροφόρησης Πανεπιστημίου Πελοποννήσου

Λέξεις – κλειδιά: Ειδικές μαθησιακές δυσκολίες, ΣΑΔΕΠΕΑΕ, μνημονικές λειτουργίες, αναγνωστικές δεξιότητες

doi:

Abstract

Specific learning difficulties (dyslexia) as a neurodevelopmental disorder are examined according the effective or non interventions at school. The aim of the research is to study the teaching in the course of the history of pupils with dyslexia and the memory difficulties through the Targeted, Individual, Structured, Integrated Program for Students with Special Educational Needs (TISIPfSEN) in secondary education.

In the methodology we used the bibliographic overview in modern learning theories with emphasis on memory functions according to cognitive psychology. We also applied the methodology of observing pupils with special educational needs and the methodology of special didactic intervention in the history with the pedagogical tool TISIPfSEN in a certain case of a 3rd grade student in five phases. In the first phase, with the systematic empirical participatory observation, we received the individual, family and school history and study the diagnosis. In the second phase, we applied the Informal Pedagogical Assessment through the interviewer's hetero-observations, recording the student's abilities. In the third phase we formulated the teaching goal by designing the curriculum. In the fourth phase we implemented the methodology of history differentiations and in the fifth phase we were evaluated the progress.

In the results, the research issue was demonstrated in part because it requires a philologist to be trained in the provision of the TISIPfSEN pedagogical tool to language courses, which is not always the case in undergraduate or postgraduate studies. If the philologist himself is trained in the TISIPfSEN methodology, then he / she can design and implement the appropriately adapted and differentiated intervention program with an emphasis on text comprehension. The pedagogical experiment of the special teaching methodology of TISIPfSEN was applied with the teaching history text that the student could understand about 25 lines, 200 words, emphasizing the recall of 20 words of a certain phonological type with 8-10 visual facilitators. In the conclusions, we noted that through the implementation of TISIPfSEN, the student succeeded in improving her reading and reading comprehension.

© 2019 Library and Information Center, The University of Peloponnese

Keywords: Specific Learning Difficulties, TISIPfSEN, Memory Functions, Reading Skills

1. Θεωρίες ειδικών μαθησιακών δυσκολιών (δυσλεξία)

Οι Ειδικές Μαθησιακές δυσκολίες (Δυσλεξία) λεξικογραφούνται ως η αποτυχία στο να μαθαίνεις να κατανοείς αυτό που διαβάζεις. Ωστόσο, υπάρχει μια σαφή έλλειψη ομοφωνίας ανάμεσα στους εκπαιδευτικούς, ψυχολόγους και στους γιατρούς στο πώς ακριβώς περιγράφουν τις αναγνωστικές δυσλειτουργίες, ειδικά στην αιτιολογική απόδοση της κατάστασης. Έτσι, τα γνωστικά στοιχεία της αντίληψης, της μνημονικής λειτουργίας, του γραφοκινητικού χώρου, της ανάγνωσης, της αριθμητικής και της συμπεριφοράς που πρέπει να υποστηρίξουν, προσδιορίζουν ακριβώς και πόσο φτωχή είναι η αναγνωστική ικανότητα κάποιου ώστε να διαγνωστεί με δυσλεξία (Νόμος 3699, 2008). Τυπικά θεωρείται ως ειδική μαθησιακή δυσκολία και ο όρος χρησιμοποιείται αποκλειστικά για μαθητές που παρουσιάζουν σημαντικές αποκλίσεις από την γραμμή βάσης του επίπεδο της ανάγνωσης που πιστώνεται σε ορισμένο εξάμηνο της τυπικής και υποχρεωτικής εκπαίδευσης στο σχολείο (Χρηστάκης, Κ.Γ, 2013 α). Υπογραμμίζεται, ότι στην δυσλεξία αποκλείονται μια σειρά ενδείξεων όπως αυτές της γενικής εξουθενωτικής διαταραχής, της νοητικής καθυστέρησης, του μείζονος εγκεφαλικού τραυματισμού, ή άλλων σοβαρών συναισθηματικών προβλημάτων ή επιβαρυντικών πολιτισμικών παραγόντων όπως ο μαθητής να έρχεται από ένα σπίτι που ή ομιλούμενη γλώσσα είναι διαφορετική από αυτή που χρησιμοποιεί η τοπική κοινότητα και η ευρύτερα η επίσημη πολιτεία. Συνώνυμοι όροι είναι η διαταραχή της αναπτυξιακής ανάγνωσης και η αναπτυξιακή δυσλεξία.

Σε βιβλιογραφικές αναφορές συναντώνται οι όροι όπως η επίκτητη δυσλεξία (Πόρποδας, Κ, 2002, σσ. 284-336) για να προσδιορίσει την δυσλεξία σε ένα άτομο που προηγουμένως διάβαζε και κατανοούσε κείμενο, την άμεση δυσλεξία ως μια μορφή της επίκτητης δυσλεξίας στην οποία ο μαθητής μπορεί να διαβάζει δυνατά λέξεις αλλά δεν μπορεί να τις καταλάβει. Ακόμη συναντάται ο όρος φωνολογική δυσλεξία ως μια μορφή της επίκτητης δυσλεξίας που χαρακτηρίζεται από δυσκολίες στην εκμάθηση του να ακούγονται δυνατά οι λέξεις. Οι φωνολογικοί δυσλεκτικοί μαθητές μπορούν να διαβάζουν χρησιμοποιώντας την μέθοδο της ολόκληρης λέξης αλλά έχουν δυσκολίες στις καινούργιες λέξεις ή ονόματα που δεν έχουν συναντήσει προηγουμένως (Πόρποδας, Κ, 2003, σσ. 111-195). Τέλος η επιφανειακή δυσλεξία αναφέρεται ως μία μορφή επίκτητης δυσλεξίας που χαρακτηρίζεται από δυσκολίες στην αναγνώριση και στην αποκόμιση του νοήματος μιας λέξης. Οι επιφανειακοί δυσλεκτικοί διαβάζουν φωναχτά και προσεκτικά τις λέξεις για να τις κατανοήσουν (Πόρποδας, Κ, 2002, σσ. 146-202). Ως εκ τούτου έχουν δυσκολίες με την ορθογραφία των δύσκολων λέξεων όπως η κλίση των ανωμάτων ρημάτων.

2. Θεωρίες ανάπτυξης μνημονικών δεξιοτήτων

Η μνήμη λειτουργεί μέσα από τρεις βασικές διαδικασίες: την κωδικοποίηση, την αποθήκευση και την ανάκτηση των πληροφοριών (Siegler, R, 1998, σσ. 173-211). Αρχικά, έχουμε την κωδικοποίηση των πληροφοριών σε δύο τύπους είτε την κατά λέξη κωδικοποίηση, που αφορά απομνημόνευση λέξεων και φράσεων, είτε την κατ' ουσία κωδικοποίηση, που αφορά την απομνημόνευση νοημάτων. Στην συνέχεια οι πληροφορίες αποθηκεύονται στην μνήμη για μελλοντική χρήση και τέλος όταν

κρίνεται απαραίτητο να θυμηθούμε μια πληροφορία έχουμε την ανάκτηση της από την μνήμη. Η καλή λειτουργία της μνήμης σημαίνει καλή λειτουργία και συντονισμό και των τριών αυτών μερών. Κυρίως προϋποθέτει ότι το άτομο έχει μάθει να αποκωδικοποιεί αυτό που διαβάσει σε επίπεδο φωνολογικής μονάδας συμφώνου(Σ) και φωνήεντος(Φ) και να το κωδικοποιεί ποσοτικά όπως στο παράδειγμα με την φωνολογική αποκωδικοποίηση της λέξης "ιστορία" που αποτελείται από επτά φωνολογικές μονάδες που έχουν συσταθεί με ορισμένη σειρά συμφώνων(Σ) και φωνηέντων(Φ) : "ΦΣΣΦΣΦΦ" (Μαρκάκης, Εμ. & Δροσινού, Μ, 2000, σσ. 321-350).

Στις παιδικές και εφηβικές ηλικίες δεν έχουμε πλήρη ανάπτυξη των μνημονικών δεξιοτήτων αλλά σταδιακή. Και αυτό διότι η μνήμη αναπτύσσεται σε τέσσερις τομείς αναφορικά με αλλαγές στις βασικές διαδικασίες και ικανότητες(1), στις στρατηγικές(2), στη μεταγνώση(3) και στη γνώση περιεχομένου(4). Οι βασικές ικανότητες και διαδικασίες είναι εμφανείς ήδη από τα βρέφη, τα οποία θυμούνται, αναγνωρίζουν πράγματα και καταστάσεις, ανακτούν πληροφορίες από την μνήμη. Μέχρι την ηλικία των 3 μηνών, έχουν μάθει να θυμούνται λίστες γεγονότων (ρουτίνες φαγητού-ύπνου), να κάνουν συνειρμούς και να γενικεύουν εμφανίζοντας μάλιστα και κάποια διορατικότητα όταν ψάχνουν και αναζητούν να βρουν κάποιο παιχνίδι τους. Παρ' όλα αυτά, η ικανότητα επεξεργασίας καθώς και η ταχύτητα εξελίσσονται και βελτιώνονται καθόλη την διάρκεια ανάπτυξης των παιδιών. Η γνωστική ποσότητα πληροφοριών που μπορεί να επεξεργαστεί ένα παιδί καθώς και ο χρόνος που χρειάζεται για να ανακαλέσει τις πληροφορίες συνεχώς βελτιώνεται χωρίς όμως να γνωρίζουμε με σαφήνεια αν αυτό οφείλεται σε νευροαναπτυξιακές αλλαγές και στην σχέση τους με την χωρητικότητα της μνήμης ή άλλες βελτιώσεις (Κολλιάνης, Εμ, 2018, σσ. 157-300).

Η χρήση στρατηγικών μνήμης διευρύνεται μεταξύ της ηλικίας των 5 ετών και της εφηβείας. Ως στρατηγική ορίζουμε τις γνωστικές δραστηριότητες που συντελούνται με εκούσιο έλεγχο και ενισχύουν την απόδοση της μνήμης. Πρόκειται για διαφόρων ειδών στρατηγικές όπως η επανάληψη, η οργάνωση της σκέψης και η επιλεκτική προσοχή. Οι μαθητές που έχουν μάθει και χρησιμοποιούν τέτοιες στρατηγικές θυμούνται συνήθως περισσότερο από εκείνους που δεν τις χρησιμοποιούν. Οι αλλαγές όμως στην ποιότητα των στρατηγικών και στο φάσμα των καταστάσεων που χρησιμοποιούνται συνεχίζουν πολύ πέρα από τις ηλικίες αυτές (Πόρποδας, Κ, 2003, σσ. 111-195). Συνολικά, η εκμάθηση αυτών των στρατηγικών φαίνεται να αντιπροσωπεύει ένα σημαντικό μέρος της ανάπτυξης της μνήμης, ιδιαίτερα στη μέση παιδική ηλικία και πέραν αυτής.

Η μετάγνωση αναφέρεται στις μετέπειτα γνώσεις που αποκτούν οι μαθητές σχετικά με την μνήμη. Η ανάπτυξη της μεταγνωστικής γνώσης είναι έκδηλη κυρίως μεταξύ των ηλικιών 5-10 ετών. Όμως ήδη από την βρεφική ηλικία μέχρι και το τέλος της στοιχειώδους εκπαίδευσης, δηλαδή την τελευταία τάξη δημοτικού σχολείου, δέκατο τέταρτο (14ο) εξάμηνο τυπικής και υποχρεωτικής εκπαίδευσης αρχόμενης από τυο νηπιαγωγείο, παρατηρείται και μια άδηλη μεταγνωστική γνώση. Η μετάγνωση περιλαμβάνει δύο ξεχωριστά είδη γνώσεων: την ακριβή και την σιωπηρή γνώση. Οι ακριβείς γνώσεις σχετικά με τη μνήμη είναι συνειδητές και κατανοητές και περιλαμβάνουν πραγματικές γνώσεις σχετικά με τις στρατηγικές, τα καθήκοντα και τις ικανότητες. Η σιωπηρή γνώση, αντιθέτως, δεν είναι συνειδητή ή

κατανοητή και περιλαμβάνει διαδικασίες όπως η παρακολούθηση της κατανόησης κάποιου και τα συναισθήματα της γνώσης (Κολλιιάδης, Εμ, 2018, σσ. 93-117).

Η γνώση σχετικού περιεχομένου επηρεάζει σημαντικά τη μνήμη των μαθητών σε όλες τις ηλικίες. Με τον όρο γνώση περιεχομένου αναφερόμαστε σε όλες τις γνώσεις που αποκτούμε σχετικά με το υλικό που αποθηκεύουμε στην μνήμη (Πόρποδας, Κ, 2003, σσ. 111-195). Αυτές οι γνώσεις επιδρούν στο να θυμόμαστε περισσότερο, στην εκτέλεση των βασικών διαδικασιών, στην εκμάθηση νέων στρατηγικών μνήμης καθώς και στην μεταγνωστική γνώση. Με τον όρο γνώση περιεχομένου δεν αναφερόμαστε σε πληροφορίες και σε πληροφοριακό υλικό αλλά σε όλες τις γνώσεις που αποκτούμε σχετικά με την διαδικασία να αποθηκεύουμε στην μνήμη και να κατανοούμε τα μέρη από τα οποία αποτελείται το περιεχόμενο του κειμένου που έχουμε διαβάσει (Χρηστάκης, Κ., 2013 β).

3. Σκοπιμότητα - υποθέσεις της έρευνας

Σκοπός της εργασίας μας είναι να μελετήσουμε την διαφοροποιημένη διδακτική παρέμβαση μαθητών με Ειδικές Μαθησιακές Δυσκολίες (ΕΜΔ) με δυσλεξία μέσω ενός Στοχευμένου Ατομικού Διδακτικού Ενταξιακού Προγράμματος Ειδικών Μαθησιακών Δυσκολιών (ΣΑΔΕΠΕΑΕ) στην κατανόηση κειμένων στο μάθημα της ιστορίας στην τρίτη γυμνασίου. Το πρόβλημα βασίστηκε στις αρχικές παρατηρήσεις των φιλόλογων και καταγράφηκε σύμφωνα με την μεθοδολογία της ειδικής παιδαγωγικής και διδακτικής αντιμετώπισης μαθητών με ειδικές εκπαιδευτικές ανάγκες (Δροσινού-Κορέα, Μ, 2017, σσ. 299-321). Η πρόκληση για την παρούσα μελέτη εστιάστηκε στο σκεπτικό γύρω από τον φιλόλογο και τις δυνατότητες του, να μπορεί να ασκηθεί, να κατανοήσει τα χαρακτηριστικά γνωρίσματα των μαθητών με Ειδικές Μαθησιακές Δυσκολίες (ΕΜΔ) (δυσλεξία) και να τους υποστηρίξει με την διδακτική στα γλωσσικά μαθήματα. Με δεδομένο ότι οι ειδικές μαθησιακές δυσκολίες (δυσλεξία) διερευνούνται ως νευρολογικό και νευροαναπτυξιακό πρόβλημα που καλείται να αντιμετωπίσει το σχολείο σύμφωνα με το εκπαιδευτικό μοντέλο της ειδικής αγωγής και εκπαίδευσης. Για αυτό στην σκοπιμότητα μας, θεωρήσαμε ότι και οι φιλόλογοι στην δευτεροβάθμια εκπαίδευση οφείλει να γνωρίζει ποια είναι τα κατάλληλα παιδαγωγικά εργαλεία ώστε να μπορεί να καταλαβαίνει και να υποστηρίζει τις δυσκολίες των μαθητών του.

Ο φιλόλογος μπορεί να κατανοήσει το παιδαγωγικό εργαλείο του ΣΑΔΕΠΕΑΕ όταν γνωρίζει τις κατάλληλες παιδαγωγικές θεωρίες που το διέπουν, την φύση και τις δυσκολίες των παιδιών με ειδικές μαθησιακές δυσκολίες καθώς και την λειτουργία και ανάπτυξη της μνήμης (Κολλιιάδης, Εμ, 2018, σσ. 157-300). Να καταλάβει, δηλαδή, την δομή του εργαλείου, τις ενέργειες που πρέπει να κάνει καθώς και τον σκοπό κάθε μίας φάσης. Αλλά και να ενημερωθεί κατάλληλα για τα χαρακτηριστικά των παιδιών με δυσλεξία καθώς και το πώς λειτουργεί η μνήμη. Έτσι θα μπορέσει στην συνέχεια να σχεδιάσει και να υλοποιήσει την δική του διδακτική παρέμβαση και να βοηθήσει τους μαθητές με δυσλεξία και προβλήματα στις μνημονικές δεξιότητες στο μάθημα της ιστορίας οδηγώντας τους στο να μάθουν τα ιστορικά γεγονότα, να κατανοήσουν διαφορετικές πτυχές ενός ιστορικού γεγονότος και τέλος να μπορέσουν να συμμετέχουν στην διδακτική διαδικασία μέσα στην τάξη.

Επομένως το ερώτημα πάνω στο οποίο εργαστήκαμε είναι στο αν ο φιλόλογος μπορεί να παρέμβει με το ΣΑΔΕΠΕΑΕ στο μάθημα της ιστορίας, σε μαθητή με ειδικές μαθησιακές δυσκολίες (δυσλεξία) με έμφαση τις μνημονικές δεξιότητες;

4. Μεθοδολογία έρευνας

Η έρευνα μας είναι βιβλιογραφική και εμπειρική με την ενεργό παιδαγωγική δράση καθώς αποτελείται τόσο από δεδομένα βιβλιογραφικά όσο και από δεδομένα που λάβαμε εφαρμόζοντας την μεθοδολογία παρατήρησης και ειδικής διδακτικής σύμφωνα με τις παιδαγωγικές αρχές που διέπουν την ειδική αγωγή και εκπαίδευση (Αβραμίδης, Η., & Καλύβα, Ε, 2006).

Η μεθοδολογία παρατήρησης που ακολουθήθηκε βασίστηκε σε μελέτη περίπτωσης (Αβραμίδης, Η., Καλύβα, Ε, 2006, σσ. 299-329) ορισμένου μαθητή με δυσλεξία και μνημονικές δυσκολίες. Με αυτή την επιλογή της στρατηγικής έρευνας έχουμε την δυνατότητα να εστιάσουμε σε μια περίπτωση μελέτης εξετάζοντας ένα μεμονωμένο περιστατικό μαθητή με ειδική μαθησιακή δυσκολία και να προσεγγίσουμε την κατανόηση των χαρακτηριστικών γνωρισμάτων της μέσα από το πολύπλοκο πλαίσιο εκδήλωσης της δηλαδή μέσα στην σχολική κοινότητα και την γενική τάξη φοίτησης που απευθύνεται ένας φιλόλογος που βρίσκεται σε παιδαγωγική και διδακτική δράση. Η σημασία της στρατηγικής δεν έγκειται μόνο στη λύση πρακτικών προβλημάτων, αλλά στο ότι προσφέρει εναλλακτικούς τρόπους καθορισμού και διερεύνησης του ερευνητικού προβλήματος.

4.1. Ειδική διδακτική μεθοδολογία: Σχέδιο διδακτικής εργασίας σύμφωνα με την τρίτη φάση του ΣΑΔΕΠΕΑΕ

Βασικό εργαλείο μεθοδολογίας ήταν το Στοχευμένο Ατομικό Δομημένο Διδακτικά, Ενταξιακό Πρόγραμμα Παρέμβασης Ειδικής Αγωγής και Εκπαίδευσης (ΣΑΔΕΠΕΑΕ). Το ΣΑΔΕΠΕΑΕ αποτελείται από πέντε φάσεις όπου η κάθε μία έχει τον δικό της στόχο. Σύμφωνα με την πρώτη φάση που αφορά τη συστηματική εμπειρική παρατήρηση μελετήσαμε το ατομικό, σχολικό, ακαδημαϊκό, οικογενειακό, κοινωνικό και διαγνωστικό επίπεδο του παιδιού. Πρόκειται για μελέτη περίπτωσης που βασιστήκαμε για την έρευνα μας, την Ναταλία, μαθήτριά 15 χρονών που βρίσκεται στην Γ' τάξη του Γυμνασίου με έντονες μνημονικές δυσκολίες. Η μαθήτριά φέρει και διάγνωση από το Κέντρο Διαφοροδιάγνωσης Διάγνωσης και Υποστήριξης (ΚΕΔΔΥ) (Στασινός, Δ, 2015, σσ. 546-556). Η μεθοδολογία παρατήρησης, στην δεύτερη φάση ΣΑΔΕΠΕΑΕ αποσκοπεί στη συλλογή πληροφοριών κυρίως μέσω των αισθήσεων και των εμπειριών. Έτσι, με τις δύο πρώτες φάσεις του ΣΑΔΕΠΕΑΕ συγκεντρώθηκαν οι πληροφορίες οι οποίες βοήθησαν τον φιλόλογο να ορίσει τις διδακτικές προτεραιότητες προκειμένου να σχεδιάσει και να υλοποιήσει το κατάλληλο πρόγραμμα παρέμβασης ώστε να βοηθηθεί η μαθήτριά μας στην κατανόηση των κειμένων στο μάθημα της ιστορίας.

Στο χρονοδιάγραμμα της διδακτικής μας παρέμβασης καταγράφονται οι ημερομηνίες, ο χρόνος έναρξης – λήξης, η διάρκεια της παρέμβασης, η συχνότητα και ο χώρος που θα λαμβάνει χώρα αυτή. Συγκεκριμένα, οι διδακτικές μας παρεμβάσεις ξεκίνησαν από τις 7/5/2018 και τελείωσαν στις 21/5/2018 (σύνολο 15 μέρες) και γινόταν σε ιδιαίτερο μάθημα στο σπίτι κάθε Δευτέρα και Πέμπτη από μία

ώρα με εφαρμογή του διδακτικού μας στόχου 15 λεπτά κάθε φορά. Σύμφωνα με την τρίτη φάση του ΣΑΔΕΠΕΑΕ συντάχτηκε ο διδακτικός στόχος που θέσαμε ήταν η μαθήτριά μας να μπορεί να διαβάζει και να επαναφέρει στην μνήμη της κείμενο 25 περίπου γραμμών, 200 περίπου λέξεων του τύπου ΣΣΣΦΣΦΦ «στρατού», στο μάθημα της Ιστορίας, με 8 – 10 περίπου οπτικούς, διευκολυντές. Όμως, για να βοηθήσουμε την μαθήτριά μας «τεμαχιοποιήσαμε» τον στόχο σε 5 διδακτικά βήματα εστιάζοντας σε δεξιότητες του να μάθει να διαβάζει και να επαναφέρει στην μνήμη της:

- 1ο βήμα: 10 λέξεις του κειμένου φωνολογικού τύπου ΣΦΣΦΣΦΦΣ «δυνάμεις».
- 2ο βήμα: 10 λέξεις του κειμένου φωνολογικού τύπου ΣΦΣΦΣΣΦ «Γέροντα».
- 3ο βήμα: 15 λέξεις του κειμένου φωνολογικού τύπου ΣΦΣΦΣΣΦΣΣΦΣ «Παπαφλέσσας».
- 4ο βήμα: 20 λέξεις του κειμένου φωνολογικού τύπου ΦΣΦΣΦΣΣΦΣΦ «επανάσταση».
- 5ο βήμα: 25 λέξεις του κειμένου φωνολογικού τύπου ΣΦΣΣΣΦΣΣΦΣΦΣΦΣΦ «Κωνσταντινούπολη».

Τέλος, τα διαφοροποιημένα παιδαγωγικά υλικά και μέσα που χρησιμοποιήσαμε πέρα από το σχολικό βιβλίο της Ιστορίας της Γ' Γυμνασίου ήταν τα ειδικά διαμορφωμένα ντοσιέ -με λάστιχο και το παπουτσόκουτο-τρισοδιάστατη γνωστική μηχανή υποστήριξης των μνημονικών λειτουργιών, καθώς και κινητές κάρτες -με ορισμένες φωτογραφίες από το βιβλίο και διαφοροποιημένα κείμενα και λέξεις πάνω στο συγκεκριμένο κεφάλαιο του σχολικού μαθήματος.

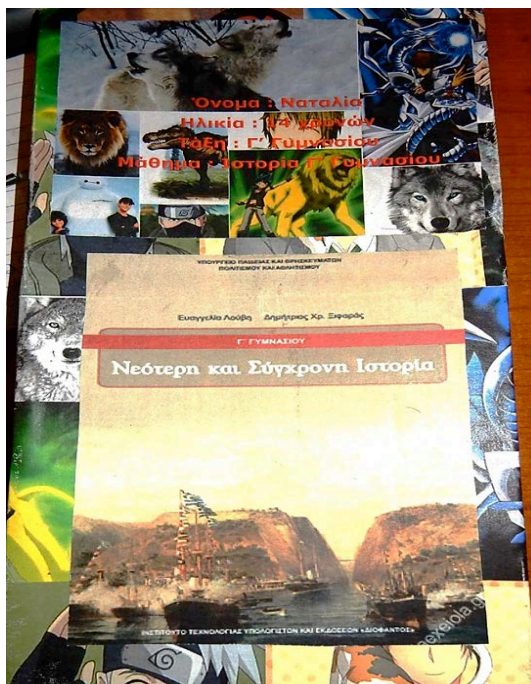

Εικόνα 1: Εξωτερικό μέρος Παπουτσόκουτου με το εξώφυλλο του μαθήματος της Ιστορίας



Εικόνα 2: Υποβοηθούμενες μνημονικές χρονικές ανακλήσεις στο παπουτσόκουτο

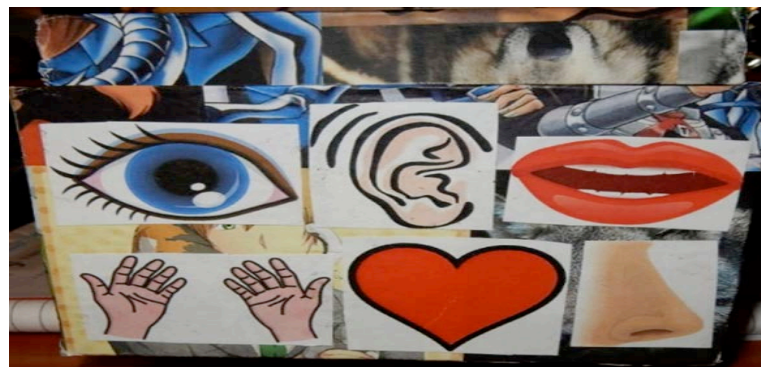

Εικόνα 3: Οι πολυαισθητηριακές δραστηριότητες μαθησιακής ετοιμότητας

5. Αποτελέσματα

Μετά από εμπειριστατωμένη μελέτη καταλήξαμε ότι το ερευνητικό ερώτημα μας το οποίο μας απασχόλησε στο πόνημα αποδεικνύεται με προϋποθέσεις. Ειδικότερα: Αν ο φιλόλογος γνωρίζει από τα προπτυχιακά του μαθήματα κιόλας βασικές ειδικές παιδαγωγικές αρχές σύμφωνα με τη μεθοδολογία παρατήρησης και παρέμβασης (Αβραμίδης, Η., & Καλύβα, Ε, 2006) μπορεί να κατανοήσει τα προβλήματα μνήμης και την αιτιολογική βάση των νευρολογικών και νευροαναπτυξιακών διαταραχών (Πόρποδας, Κ, 2002, σσ. 403-440) και τις κειμενικές δυσκολίες που απορρέουν από αυτές, αναδεικνύοντας τις δυνατότητες του μαθητή. Ακόμη ο φιλόλογος, μπορεί να αναπτύξει κατάλληλα προσαρμοσμένες παιδαγωγικές πρακτικές στη σχολική, ακαδημαϊκή κοινότητα και στην οικογένεια και να διαχειριστεί μέσω αυτών τις δυσκολίες στην μνήμη, προωθώντας την σχολική ένταξη.

5.1. Παιδαγωγικό πείραμα: η υλοποίηση διαφοροποιημένου διδακτικού προγράμματος σύμφωνα με την τέταρτη φάση του ΣΑΔΕΠΕΑΕ

Το μάθημα στο οποίο γίνεται η παρέμβαση είναι η ενότητα 8 που αναφέρεται στην «Εξέλιξη της Ελληνικής Επανάστασης 1821-1827» στο βιβλίο της Ιστορίας της Γ' Γυμνασίου. Η ενότητα στην οποία σχεδιάσαμε την παρέμβασή μας με θέμα την Επανάσταση του 1821 την «τεμαχιοποιήσαμε» σε τρία μέρη.

Ετοιμάσαμε ατομικά για την Ναταλία ένα παπουτσόκουτο για το μάθημα της Ιστορίας Γ' Γυμνασίου στο δεύτερο μέρος της ενότητας 8 «Η εξέλιξη της Ελληνικής Επανάστασης 1821-1827» (Η φάση των επιτυχιών 1821-1824). Για να τραβήξουμε την προσοχή της μαθήτριας για το μάθημα της Ιστορίας "ντύσαμε"- με κολλάζ, το παπουτσόκουτο με το οποίο διαφοροποιήσαμε το μάθημα της Ιστορίας με τα αγαπημένα της αντικείμενα (λύκους, σειρές anime). Με αυτό τον τρόπο η μαθήτρια φάνηκε να αποκτά ενδιαφέρον για το μάθημα της Ιστορίας – έστω και μικρό- και όπως χαρακτηριστικά είπε και καταγράψαμε στις ετεροπαρατηρήσεις μας, της φάνηκε «λιγότερο βαρετό».

Στην εξωτερική πάνω πλευρά (1) στο καπάκι του παπουτσόκουτου βρίσκονται τα στοιχεία της μαθήτριας όπως και φωτογραφία του εξώφυλλου του βιβλίου της Ιστορίας. Σε μία από τις τέσσερις εξωτερικές πλαϊνές πλευρές του κουτιού δημιουργήσαμε ορισμένο χώρο για τις κάρτες του ημερολογίου(2) όπου η μαθήτρια αναζητούσε την κατάλληλη κινητή κάρτα και την τοποθετούσε σε ορισμένη θέση. Αυτό προϋπόθετε άσκηση στις μνημονικές δεξιότητες, αφού θα είχε ανακαλέσει στην μνήμη της τις θέσεις της ημέρας, της ημερομηνίας του μήνα και του έτους τα οποία η μαθήτρια τοποθετούσε σωστά σε κάθε διδακτική παρέμβαση. Σε μια άλλη εξωτερική πλαϊνή πλευρά του παπουτσόκουτου η μαθήτρια ερχόταν να σημειώσει τον χρόνο έναρξης της παρέμβασης σημειώνοντας την ώρα έναρξης, με μαρκαδόρο πάνω σε ένα στρογγυλό ρολόι, την ώρα λήξης σε ένα άλλο ρολόι δίπλα, όταν τελείωνε με μία γραμμή, αλλά και την διάρκεια της παρέμβασης σε ένα τρίτο ρολόι δημιουργώντας το "κομμάτι της πίτσας του χρόνου" (3). Από κάτω επίσης η μαθήτρια τοποθετούσε με σωστή σειρά τις κάρτες με τα ρολόγια υπολογισμού του χρόνου εργασίας, ως άσκηση μεταγνώσης. Επίσης, σε μια άλλη εξωτερική πλαϊνή πλευρά του παπουτσόκουτου η μαθήτρια σημειώνει τα συναισθήματα της (4) που αναγνωρίζει από ορισμένες κάρτες εκτιμώντας αν της αρέσει αυτό που μελετά. Ακόμη σε μια άλλη εξωτερική πλαϊνή πλευρά του παπουτσόκουτου η μαθήτρια ασκείται στις νευροαναπτυξιακές περιοχές μαθησιακής ετοιμότητας(5) με ορισμένες κάρτες όπως το στόμα και το αυτί για τον προφορικό λόγο, το χέρι για την ψυχοκινητικότητα, ο λαμπτήρας για τις νοητικές ικανότητες και η καρδούλα για την συναισθηματική οργάνωση (Υπουργείο Παιδείας-Παιδαγωγικό Ινστιτούτο, 2009, σσ. 28-43). Στον πάτο του παπουτσόκουτιου στην κάτω εξωτερική πλευρά βρίσκεται το εβδομαδιαίο ωρολόγιο πρόγραμμα (6) της μαθήτριας και η ώρα της παρέμβασης στο μάθημα της ιστορίας. Ακόμη τίθεται η κάρτα που αναπαριστά την χωροταξική θέση της μαθήτριας μέσα στην τάξη και δηλώνει την ενσωμάτωση της στο διαφοροποιημένο μάθημα της ιστορίας.

Στο εσωτερικό πάνω μέρος του κουτιού τοποθετείται ο διδακτικός στόχος εργασίας που στην περίπτωση της Ναταλίας ήταν "να διαβάσει και να επαναφέρει στην μνήμη της ένα κείμενο 25 περίπου σειρών και 200 περίπου λέξεων του φωνολογικού τύπου ΣΣΣΦΣΦΦ «στρατού» στο μάθημα της Ιστορίας με την βοήθεια 8 περίπου οπτικών εννοιολογικών διευκολυντών" (Δροσινού- Κορέα, Μ, 2017, σσ.

Διδακτική μαθητών με ειδικές μαθησιακές δυσκολίες μέσω ενός Στοχευμένου Ατομικού Δομημένου Ενταξιακού Προγράμματος Ειδικής Αγωγής και Εκπαίδευσης στο μάθημα της ιστορίας

320-330). Επίσης ακριβώς από κάτω τοποθετούνται σταδιακά τα διδακτικά βήματα της διαφοροποιημένου προγράμματος παρέμβασης ειδικής αγωγής και εκπαίδευσης. Έτσι στο 5ο βήμα της παρέμβασης η Ναταλία μαθαίνει "να διαβάζει και να επαναφέρει στην μνήμη της λέξεις του τύπου ΣΦΣΣΣΦΣΣΦΣΦΦΣΦΣΦΣ «Κωνσταντινούπολης»". Τέλος, στο εσωτερικό του παπουτσόκουτου που είναι χωρισμένο σε τρία μέρη τοποθετούνται στο πρώτο (1) το ορισμένο διαφοροποιημένο κείμενο της παρέμβασης μας χωρισμένο σε αυτόνομα νοηματικά κομμάτια. Στο δεύτερο μέρος (2) τοποθετούνται οι κινητές κάρτες με τους οπτικούς διευκολυντές που απεικονίζουν ακριβείς φωτογραφίες από το μάθημα και κινητοποιούν τις μνημονικές δεξιότητες της μαθήτριας έχοντας τον ρόλο της γνωστικής ράμπας. Στο τρίτο μέρος (3) τοποθετούνται κινητές κάρτες με λέξεις και φράσεις κλειδιά που βοηθούν την μαθήτρια στην κατανόηση του κειμένου (Στασινός, Δ, 2015, σσ. 259-292).

Εβδομαδιαίο Ωρολόγιο Πρόγραμμα

Ώρες	Δευτέρα	Τρίτη	Τετάρτη	Πέμπτη	Παρασκευή
18:10 - 8:55	Ιστορία	Μαθηματικά	Νεοελληνική Γλώσσα	Χημεία	Αγγλικά
9:00-9:55	Μαθηματικά	Γαλλικά	Μαθηματικά	Νεοελληνική Γλώσσα	Ιστορία
9:55-10:40	Φυσική	Θεωρία της Μουσικής	Ελένη	Μαθηματικά	Κιθάρα
10:45-11:30	Παραδοσιακή Μουσική	Γυμναστική	Βιολογία	Λογοτεχνία	Λογοτεχνία
11:35-12:15	Θεωρία της Μουσικής	-	Παραδοσιακή Μουσική	Γαλλικά	Ιστορία της Μουσικής
12:20-13:00	Αρχαία	Αγγλικά	Θρησκευτικά	Φυσική	Αρχαία
13:05-13:45	Πιάνο	Ελένη	Χορωδία	Θεωρία της Μουσικής	Πληροφορική
14:10-14:50	Χορωδία	Κοινωνική και Πολιτική Αγωγή	-	Σύνολο Παραδοσιακής Μουσικής	-
14:50-15:30	Ταμπουράς	-	-	Σύνολο Παραδοσιακής Μουσικής	-
17:00-18:00	Ιδιαίτερα Θετικά Μαθήματα	-	Ιδιαίτερα Θετικά Μαθήματα	-	Ιδιαίτερα Θετικά Μαθήματα
18:00-19:00	Ιδιαίτερα Ιστορία και Αρχαία	-	-	Ιδιαίτερα Ιστορία και Αρχαία	-
19:00-20:00	Ιδιαίτερα Λοιπά Φιλολογικά Μαθήματα	Ιδιαίτερα Λοιπά Φιλολογικά Μαθήματα	Ιδιαίτερα Λοιπά Φιλολογικά Μαθήματα	Ιδιαίτερα Λοιπά Φιλολογικά Μαθήματα	-

Εικόνα 4: Η εξατομίκευση Σ-(Α)-ΔΕΠΕΑΕ με τις ώρες διδακτικής παρέμβασης σημειώνονται στο Εβδομαδιαίο Ωρολόγιο Πρόγραμμα



Εικόνα 5: Το διαφοροποιημένο κείμενο της παρέμβασης ΣΑ-Δ-ΕΠΕΑΕ στο μάθημα της Ιστορίας



Εικόνα 6: Κινητές κάρτες ως οπτικοί εννοιολογικοί διευκολυντές ενεργοποιούν την μνήμη

5.2. Αξιολόγηση του παιδαγωγικού πειράματος της στοχευμένης διδακτικής παρέμβασης σύμφωνα με την πέμπτη φάση του ΣΑΔΕΠΕΑΕ.

Μετά το τέλος της εφαρμογής του διαφοροποιημένου προγράμματος της παρέμβασης στην ιστορία και με βάση τις ετεροπαρατηρήσεις μας από αρχική αξιολόγηση των αναγκών της μαθήτριας, την συνδιαμόρφωση των στόχων προχωράμε στην αυτοαξιολόγηση μας με ορισμένες αυτοπαρατηρήσεις. Αυτές αναφέρονται σε καταγραφές με αντικείμενο αυτό που λέει, κάνει, σκέφτεται και αισθάνεται μπροστά στις ειδικές μαθησιακές δυσκολίες της μαθήτριας ο φιλόλογος και αποτελούν προαπαιτούμενο για την αξιολογική κρίση της πρόοδου της μαθήτριας με τον ορισμένο διδακτικό στόχο στην παρέμβαση της ιστορίας.

Στην πέμπτη φάση του ΣΑΔΕΠΕΑΕ, αξιολογήθηκε η πρόοδος της Ναταλίας, μαθήτριας της τρίτης τάξης του Γυμνασίου, και αν έμαθε να κατανοεί κείμενο 25 περίπου γραμμών, 200 περίπου λέξεων, που διαβάζει και να ανακαλεί στην μνήμη της λέξεις του τύπου ΣΣΣΦΣΦΦ «στρατού», στο μάθημα της Ιστορίας, με 8 – 10

περίπου οπτικούς, διευκολυντές. Στις ετεροπαρατηρήσεις σημειώσαμε ότι κάποιες φορές η Ναταλία δεν κατάφερε να ολοκληρώσει τις ασκήσεις που της δόθηκαν μέσα στο χρονικό όριο του ενός τετάρτου ενώ στην αρχή έδειχνε να είναι αγχωμένη. Παρόλα αυτά η Ναταλία φάνηκε να δείχνει σημαντική πρόοδο με τον καιρό και έκανε σημαντική προσπάθεια ώστε να βελτιώνεται συνεχώς. Εδώ σημειώσαμε στις αυτοπαρατηρήσεις και την δική μας αβεβαιότητα και τα συναισθήματα για πιθανή αποτυχία στο παιδαγωγικό πείραμα που εκτελούσαμε με καινοτόμες και πρωτοφανείς για την μαθήτριά διαφοροποιήσεις στο μάθημα των κειμένων της ιστορίας.

Σε ένα από τα βήματα, σημειώνουμε στις ετεροπαρατηρήσεις, ότι ζητήθηκε από τη Ναταλία να διαβάσει ένα μέρος από την ενότητα 8 με τίτλο «Η εξέλιξη της Επανάστασης του 1821» της Ιστορίας Γ' Γυμνασίου. Η μαθήτριά παρουσίασε παύσεις κατά την ανάγνωση της, σταματούσε την ανάγνωση στις πολύ μεγάλες λέξεις και τις συλλαβίζει από μέσα της για να τις διαβάσει και αλλάζει γράμματα λέξεων του κειμένου όπως την λέξη «Βράκης» αντί για την λέξη «Θράκης». Χωρίσαμε το κείμενο σε 3 κομμάτια και τοποθετώντας εναλλάξ τα κομμάτια του κειμένου στο παπουτσόκουτο ζητήσαμε από τη Ναταλία να αντιστοιχήσει τις κάρτες οι οποίες αναπαριστούν γεγονότα ή πρόσωπα του κειμένου με το αντίστοιχο κείμενο και τις αντίστοιχες λέξεις και φράσεις τις οποίες έχουμε φτιάξει σαν κάρτες. Επίσης της δόθηκε το ίδιο κείμενο με ορισμένα κενά και λέξεις τις οποίες η μαθήτριά έπρεπε να τοποθετήσει τις κινητές κάρτες αφού διαβάσει τις λέξεις και θυμηθεί την ορισμένη θέση, χωρίς να έχει το κείμενο μπροστά της, κάτι το οποίο έκανε με επιτυχία. Επίσης ζητήσαμε και αυτή τη φορά από τη Ναταλία να συμπληρώσει τα κενά γράφοντας τις λέξεις αυτή τη φορά, επίσης χωρίς να κοιτάζει το πρωτότυπο κείμενο, ενώ. Εδώ σύμφωνα με τις ετεροπαρατηρήσεις μας, η Ναταλία έγραψε τις λέξεις στην ορισμένη θέση ωστόσο δεν απέφυγε τα ορθογραφικά λάθη. Επίσης ετοιμάσαμε ένα ντοσιέ με όλα τα γράμματα της αλφαβήτας και με κινητές κάρτες που αναπαριστούσαν με αλφαβητική σειρά, λέξεις κλειδιά του κειμένου, κάρτες με ορισμένους οπτικούς εννοιολογικούς διευκολυντές από το κείμενο και με την βοήθεια των γραμμάτων «παιξαμε» με τη Ναταλία το παιχνίδι της κρεμάλας. Δίναμε δηλαδή στη Ναταλία ορισμένα γράμματα από λέξεις του κειμένου και της ζητούσαμε να τοποθετήσει τα γράμματα που έλειπαν με στόχο να δημιουργηθεί σωστά η λέξη κάτι το οποίο και έκανε αλλά με μερικά ορθογραφικά λάθη (Δροσινού - Κορέα, Μ. και Γρηγοροπούλου, Στ., 2016). Επίσης της ζητήσαμε να αντιστοιχίσει τις λέξεις που δημιουργήθηκαν με τις αντίστοιχες φωτογραφίες και λέξεις και φράσεις του κειμένου.



Εικόνα 7: Ασκήσεις για τις μνημονικές δεξιότητες (η μαθήτρια συμπληρώνει την ημερομηνία και την ώρα της παρέμβασης)



Εικόνα 8: Ορισμένο κείμενο στο μάθημα της Ιστορίας με κενά και κινητές κάρτες λέξεις (η μαθήτρια συμπληρώνει τα κενά)

6. Συμπεράσματα

Στα συμπεράσματα υπογραμμίζεται ως προαπαιτούμενο ο φιλόλογος να έχει διδαχθεί και να γνωρίζει το αντικείμενο των ειδικών μαθησιακών δυσκολιών στους μαθητές της δευτεροβάθμιας εκπαίδευσης καθώς και να έχει εκπαιδευτεί στη χορήγηση του εκπαιδευτικού εργαλείου ΣΑΔΕΠΕΑΕ σε κείμενα όπως αυτά στο μάθημα της ιστορίας. Με την εφαρμογή του παιδαγωγικού εργαλείου σύμφωνα με τις θεωρίες ανάπτυξης και λειτουργίας της μνήμης στο μαθητή με δυσλεξία μπορεί να σχεδιάσει το κατάλληλα προσαρμοσμένο και διαφοροποιημένο πρόγραμμα παρέμβασης με έμφαση την κατανόηση κειμένου όπως συνέβη στο μάθημα της ιστορίας. Τα προβλήματα μνήμης του μαθητή μπορούν να αντιμετωπιστούν με την τεμαχιοποίηση του διδακτικού στόχου σε πέντε διαφοροποιημένα διδακτικά στοχευμένα βήματα την εξέλιξη της Ελληνικής Επανάστασης 1821-1827. Έτσι η μαθήτρια της μελέτης περίπτωσης έμαθε να κατανοεί κείμενο μέχρι 200 λέξεων, να διαβάζει και να ανακαλεί στην μνήμη της σωστά λέξεις ορισμένου φωνολογικού τύπου και να τις τοποθετεί σε ορισμένη σειρά μέσα στο κείμενο (εικόνες, 5-8). Ακόμη, το πρόβλημα της ορθογραφημένης γραφής των λέξεων σύμφωνα με τις

ετεροπαρατηρήσεις μας δεν έχει αντιμετωπιστεί και γιαυτό το λόγο στις αυτοπαρατηρήσεις μας κρίναμε ότι απαιτείται να περιορίσουμε την φωνολογική έκταση των λέξεων που χρησιμοποιήσαμε. Έτσι, στην περίπτωση της λέξης "Κωνσταντινούπολη" από 16 φωνολογικές μονάδες οδηγηθήκαμε σε 10 "επανάσταση", 'ώστε να ενδυναμωθεί και άλλο το θετικό αυτοσυναίσθημα της Ναταλίας και να επιβεβαιωθεί περαιτέρω η πρόοδος της.

Παρόλα αυτά πρέπει να σημειώσουμε και τις δυσκολίες που αντιμετωπίζει ένας φιλόλογος στην παρέμβαση του με το ΣΑΔΕΠΕΑΕ. Με τον νόμο περί υποχρεωτικότητας της εκπαίδευσης των μαθητών με ΕΜΔ ο φιλόλογος περισσότερο από οποιοδήποτε άλλο είναι υποχρεωμένος να βοηθήσει τους μαθητές με ειδικές μαθησιακές δυσκολίες (δυσλεξία) όπως είναι οι μνημονικές δυσκολίες, στην γενική τάξη. Κλείνοντας την εργασία μας, υπογραμμίζουμε ότι ο φιλόλογος μπορεί να αντιμετωπίσει σειρά αρνητικών παραγόντων που παρεμβαίνουν στην διδασκαλία μαθητή με δυσλεξία αποτελεσματικά. Κρίνεται αναγκαία η επέκταση της παρούσας η ερευνητικής μελέτης στην διδακτική μαθητών με ειδικές μαθησιακές δυσκολίες μέσω του Στοχευμένου Ατομικού Δομημένου Ενταξιακού Προγράμματος Ειδικής Αγωγής και Εκπαίδευσης και σε άλλα μαθήματα στην δευτεροβάθμια εκπαίδευση.

Ευχαριστίες

Θερμές ευχαριστίες στην οικογένεια της μαθήτριας γυμνασίου με διαγνωσμένες ειδικές μαθησιακές δυσκολίες που χωρίς την συμβολή τους δεν θα μπορούσε να έχει πραγματοποιηθεί αυτό το παιδαγωγικό πείραμα.

Βιβλιογραφία

- Siegler, R. (1998). Memory Development. Στο Children's Thinking (σσ. 173-211). New Jersey: Pentice Hall.
- Αβραμίδης, Η., & Καλύβα, Ε. (2006). Μέθοδοι Έρευνας στην Ειδική Αγωγή. Θεωρία και Εφαρμογές. Αθήνα: Παπαζήση.
- Αβραμίδης, Η., Καλύβα, Ε. (2006). Μελέτες περίπτωσης ή περιπτώσεων. Στο Μέθοδοι Έρευνας στην Ειδική Αγωγή, Θεωρία και Εφαρμογές (σσ. 299-329). Αθήνα: Παπαζήση.
- Δροσινού - Κορέα, Μ. και Γρηγοροπούλου, Στ. (2016). Δημιουργία προγράμματος ειδικής αγωγής και εκπαίδευσης με έμφαση στις συναισθηματικές δυσκολίες. Στο Γ. Π. Παπαδάτος (Επιμ.), 5ο Πανελλήνιο Συνέδριο Επιστημών Εκπαίδευσης (19-21 Ιουνίου 2015), Retrieved 14/02/2018 from <http://eproceedings.epublishing.ekt.gr/index.php/edusc/issue/archive.1>, σσ. 449-462. Αθήνα: ΕΚΠΑ-Τομέας Ειδικής Αγωγής και ψυχολογίας ΠΤΔΕ, Κέντρο μελέτης ψυχοφυσιολογίας της εκπαίδευσης. <http://dx.doi.org/10.12681/edusc.218>.
- Δροσινού- Κορέα, Μ. (2017). Εννοιολογική οριοθέτηση του Στοχευμένου Ατομικού Διδακτικά Δομημένου Ενταξιακού προγράμματος Παρέμβασης Ειδικής Αγωγής και Εκπαίδευσης -ΣΑΔΕΠΕΑΕ. Στο Ειδική αγωγή και εκπαίδευση. Η «δια» της ειδικής αγωγής πρόταση εκπαίδευσης των παιδιών και νέων με ιδιαιτερότητες (σσ. 320-330). Πάτρα: OPPORtUNA.
- Δροσινού-Κορέα, Μ. (2017). Εκπαιδευτικά εργαλεία και παιδαγωγικές μεθοδολογίες. Στοχευμένα Ατομικά Δομημένα Διδακτικά Ενταξιακά Προγράμματα Παρεμβάσεων Ειδικής Αγωγής και Εκπαίδευσης (Σ.Α.Δ.Ε.Π.Ε.Α.Ε.). Στο Ειδική Αγωγή και Εκπαίδευση. Η "δια" της ειδικής αγωγής πρόταση εκπαίδευσης των παιδιών και νέων με ιδιαιτερότητες (σσ. 299-321). Πάτρα: OPPORtUNA.
- Κολλιιάδης, Εμ. (2018). Αισθητηριακή συγκράτηση (Αισθητηριακή μνήμη). Στο Γνωστική Ψυχολογία Γνωστική Νευροεπιστήμη: Το Μοντέλο Επεξεργασίας Πληροφοριών (σσ. 157-300). Αθήνα: Γρηγόρη.
- Κολλιιάδης, Εμ. (2018). Τα θεωρητικά μοντέλα μνήμης. Στο Γνωστική Ψυχολογία Γνωστική Νευροεπιστήμη: Το Μοντέλο Επεξεργασίας Πληροφοριών (σσ. 93-117). Αθήνα: Γρηγόρη.
- Μαρκάκης, Εμ. & Δροσινού, Μ. (2000). Πειραματικό Αναλυτικό Πρόγραμμα για τις Ειδικές Μαθησιακές Δυσκολίες (Δυσλεξία). Στο Κ. Χρηστάκης, Παιδιά με ιδιαίτερες ανάγκες στο δημοτικό σχολείο Θεωρητική και πρακτική προσέγγιση (σσ. 321-350). Αθήνα: Ατραπός.
- Νόμος 3699. (2008). Ειδική Αγωγή και Εκπαίδευση ατόμων με αναπηρία ή με ειδικές εκπαιδευτικές ανάγκες. Αθήνα: Υπουργείο Παιδείας, Εθνικό Τυπογραφείο, ΦΕΚ 199/Α'/2.10.2008.
- Πόρποδας, Κ. (2002). Η ανάγνωση και η κατανόηση των κειμένων. Κεφ. 8. Στο Η Ανάγνωση. Γνωστική ανάλυση, Ψυχολογικοί παράγοντες, Επίδραση της γλώσσας, Μάθηση και διδασκαλία, Εκπαιδευτικές προεκτάσεις και εφαρμογές (σσ. 403-440). Πάτρα: Αυτοέκδοση.
- Πόρποδας, Κ. (2002). Η διεκπεραίωση της βασικής αναγνωστικής λειτουργίας. Κεφ. 6. Στο Η Ανάγνωση. Γνωστική ανάλυση, Ψυχολογικοί παράγοντες, Επίδραση

Διδακτική μαθητών με ειδικές μαθησιακές δυσκολίες μέσω ενός Στοχευμένου Ατομικού Δομημένου Ενταξιακού Προγράμματος Ειδικής Αγωγής και Εκπαίδευσης στο μάθημα της ιστορίας

της γλώσσας, Μάθηση και διδασκαλία, Εκπαιδευτικές προεκτάσεις και εφαρμογές (σσ. 284-336). Πάτρα: Αυτοέκδοση.

Πόρποδας, Κ. (2002). Οι ψυχολογικές -γνωστικές προϋποθέσεις της ανάγνωσης. Κεφ 4. Στο Η Ανάγνωση. Γνωστική ανάλυση, Ψυχολογικοί παράγοντες, Επίδραση της γλώσσας, Μάθηση και διδασκαλία, Εκπαιδευτικές προεκτάσεις και εφαρμογές (σσ. 146-202). Πάτρα: Αυτοέκδοση.

Πόρποδας, Κ. (2003). Η Μνήμη. Στο Η μάθηση και οι δυσκολίες της : γνωστική προσέγγιση (σσ. 111-195). Πάτρα: Αριστείδου Αλ.

Στασινός, Δ. (2015). Ειδικές διαταραχές στην εκμάθηση του γραπτού λόγου - Δυσλεξία., Η κλινική εικόνα. Κεφάλαιο 10. Στο Ψυχολογία του λόγου και της γλώσσας: Ανάπτυξη και παθολογία. Δυσλεξία και λογοθεραπεία (σσ. 259-292). Αθήνα: Gutenberg.

Στασινός, Δ. (2015). Μέθοδος αναγνώρισης της Δυσλεξίας. Παράρτημα. Στο Ψυχολογία του λόγου και της γλώσσας: Ανάπτυξη και παθολογία. Δυσλεξία και λογοθεραπεία (σσ. 546-556). Αθήνα: Gutenberg.

Υπουργείο Παιδείας-Παιδαγωγικό Ινστιτούτο. (2009). Μεθοδολογικές οδηγίες. Στο Μ. Δροσινού (Επιμ.), Δραστηριότητες Μαθησιακής Ετοιμότητας. Προφορικός Λόγος, Ψυχοκινητικότητα, Νοητικές Ικανότητες, Συναισθηματική Οργάνωση. Βιβλίο για τον εκπαιδευτικό Ειδικής Αγωγής και Εκπαίδευσης (σσ. 28-43). Αθήνα: Παιδαγωγικό Ινστιτούτο, Οργανισμός Εκδόσεων Διδακτικών Βιβλίων.

Χρηστάκης, Κ. (2013 β). Προγράμματα και στρατηγικές διδασκαλίας για άτομα με ειδικές εκπαιδευτικές ανάγκες και σοβαρές δυσκολίες μάθησης. Αθήνα: Διάδραση.

Χρηστάκης, Κ.Γ. (2013 α). Η εκπαίδευση των παιδιών με δυσκολίες (Τόμ. Α' και Β'). Αθήνα: Διάδραση.



Educational interventions to public administration executives for institutionalization of innovations

Alexandros Kakouris, Zacharias Dermatis, Panagiotis Liargovas

Sustainable Development and Entrepreneurship Lab.
Department of Economics, University of Peloponnese
22100 Tripolis, Greece
Email: akakouris@uop.gr

Abstract

The article discusses the institutionalization of innovations in public organizations. Drawing upon public entrepreneurship, as introduced by Peter Drucker in eighties, and basic learning theories for the provision of training to executives, a process for innovation adoption is outlined. Such processes are especially important for Greek public agencies' function which has been deteriorated during the last decade due to the Greek financial crisis. The present study aims at examining the possibility of targeted educational interventions capable of originating critical thinking, initiatives and finally changes in the organizational culture and behavior toward derivation and institutionalization of innovations in Greek public agencies.

© 2019 Library and Information Center University of Peloponnese

Keywords: public entrepreneurship, innovation, training, public agencies, Greek crisis

doi:

Εκπαιδευτικές παρεμβάσεις σε στελέχη της Δημόσιας Διοίκησης με σκοπό τη θεσμοθέτηση καινοτομιών

Αλέξανδρος Κακούρης, Ζαχαρίας Δερμάτης, Παναγιώτης Λιαργκόβας

Εργαστήριο Αειφόρου Ανάπτυξης και Επιχειρηματικότητας
Τμήμα Οικονομικών, Πανεπιστήμιο Πελοποννήσου
22100 Τρίπολη
Email: akakouris@uop.gr

Περίληψη

Στο παρόν άρθρο συζητάμε την θεσμοθέτηση καινοτομιών σε δημόσιους οργανισμούς. Οι ιδέες που παρουσιάζονται αντλούνται αφενός από την έννοια της δημόσιας επιχειρηματικότητας, όπως αυτή έχει εκφραστεί από τον Peter Drucker, και αφετέρου από θεωρίες μάθησης οι οποίες χρησιμοποιούνται σε καταρτίσεις στελεχών του δημοσίου τομέα. Το κοινωνικοοικονομικό πλαίσιο στο οποίο αναφερόμαστε είναι αυτό της οικονομικής κρίσης την οποία βιώνουμε στην Ελλάδα και το οποίο επάγει σημαντικά αποτελέσματα στη λειτουργία των δημόσιων οργανισμών. Η σκοπιμότητα της παρούσας μελέτης αφορά στο κατά πόσο στοχευμένες εκπαιδευτικές παρεμβάσεις μπορούν να αποτελέσουν έναυσμα για περαιτέρω στοχασμούς, πρωτοβουλίες και αλλαγές στην οργανωσιακή αντίληψη και συμπεριφορά με σκοπό την άντληση και θεσμοθέτηση καινοτομιών σε δημόσιους οργανισμούς στην Ελλάδα.

© 2019 Βιβλιοθήκη και Κέντρο Πληροφόρησης Πανεπιστημίου Πελοποννήσου

1. Εισαγωγή

Οι συνέπειες της οικονομικής κρίσης στην οποία η Ελλάδα εισήλθε κατά την τελευταία δεκαετία έχουν αναλυθεί τόσο από οικονομικής όσο και από κοινωνικής πλευράς. Ανεξάρτητα από τις διαρκείς παρεμβάσεις της Ευρωπαϊκής Επιτροπής και του Διεθνούς Νομισματικού Ταμείου στη διάρκεια του προγράμματος διάσωσης και σταθεροποίησης, το οποίο τελείωσε πρόσφατα, η οικονομική κρίση συνεχίζεται και οι συνέπειές της κυριαρχούν όχι μόνο στη διαμόρφωση πολιτικής αλλά και στην καθημερινή λειτουργία των δημόσιων και των ιδιωτικών οργανισμών. Παρά τον πολύ σημαντικό και ζωτικής σημασίας ρόλο τους, αντιπαρερχόμαστε τον τρόπο που οι ιδιωτικοί οργανισμοί αντιμετωπίζουν την κρίση για να εστιάσουμε στους δημόσιους φορείς και τις τρέχουσες ανάγκες που αντιμετωπίζουν. Οι δραματικές περικοπές των δημόσιων εξόδων δυσχεραίνουν τη λειτουργία των οργανισμών αυτών και κατά συνέπεια την εξυπηρέτηση του σκοπού τους.

Οι λόγοι για τους οποίους οι οργανισμοί, όλων των ειδών, οφείλουν να εξελίσσονται ώστε να αντιμετωπίζουν τις εκάστοτε αλλαγές έχουν αναλυθεί επί μακρόν στο πλαίσιο της οργανωσιακής επιστήμης (π.χ. Senge, 1990). Για τους δημόσιους οργανισμούς ιδιαίτερα έχει αναφερθεί ο Peter Drucker (1985) στο βιβλίο του "Innovation and entrepreneurship". Αναφέρει χαρακτηριστικά (Κεφ. 14) ότι: «οι δημόσιοι φορείς πρέπει να λειτουργούν επιχειρηματικά όπως οι εταιρείες, ίσως και περισσότερο». Η προηγούμενη τοποθέτηση του Drucker εισάγει έμμεσα το πλαίσιο για την έννοια της δημόσιας επιχειρηματικότητας (Κακούρης, 2010, σσ. 65–67). Ακολουθώντας όμως πιστά τη συλλογιστική του Drucker, η επιχειρηματικότητα είναι αμιγής πράξη καινοτομίας. Δεν νοείται δηλαδή επιχειρηματική πράξη απουσία της καινοτομίας. Έτσι, στην ανάλυση που ακολουθεί, οι έννοιες «δημόσια επιχειρηματικότητα» και «δημόσια καινοτομία» λαμβάνονται ως ταυτόσημες. Η υιοθέτηση καινοτομίας όμως, δεν είναι εύκολη και τετριμμένη διαδικασία ιδίως στο οργανωσιακό πλαίσιο. Κυρίως διότι η καινοτομία εισάγει την έννοια του ρίσκου το οποίο επάγει αβεβαιότητα στο εσωτερικό ενός οργανισμού. Έτσι, είναι πολύ λίγα τα παραδείγματα δημόσιων αλλά και ιδιωτικών οργανισμών οι οποίοι καταφέρνουν να καλλιεργήσουν συνθήκες ενδοεπιχειρηματικότητας προκειμένου να καινοτομούν. Με δεδομένες λοιπόν αυτές τις γενικές διαπιστώσεις, συζητάμε στο εξής την ανίχνευση των δυνατοτήτων για καινοτομία των Ελληνικών Δημόσιων Οργανισμών σε συνθήκες οικονομικής κρίσης. Η κρίση εδώ λαμβάνεται ως εξωτερικό αίτιο για την λειτουργία των οργανισμών το οποίο μεταβάλλει το «ρεαλιστικό» περιβάλλον στο οποίο αυτοί ορίζονται και λειτουργούν. Είναι δε εύλογο να θεωρήσουμε ότι οι μεταβολές στον τρόπο λειτουργίας των οργανισμών είναι πιο πιθανές σε συνθήκες κρίσης και κοινωνικοοικονομικής μετάβασης παρά σε συνθήκες σταθερότητας.

Οι Ελληνικοί Δημόσιοι Οργανισμοί, όπως και ο τρόπος οργάνωσης και διοίκησής τους, είναι εμβαπτισμένοι στο Ελληνικό πολιτισμικό περιβάλλον. Στοιχεία της Ελληνικής κουλτούρας αποτελούν αντικείμενο ανθρωπολογικών μελετών και μερικά από τα αποτελέσματα αυτών παρουσιάζονται στην επόμενη ενότητα. Έτσι, οι διάφορες καταρτίσεις που λαμβάνουν χώρα προκειμένου να εκπαιδεύονται

στελέχη κι εργαζόμενοι του δημοσίου τομέα, οφείλουν να λαμβάνουν υπόψη το εν λόγω κοινωνικο-πολιτιστικό περιβάλλον. Μια σειρά δηλαδή παραδόσεων και αντιλήψεων οι οποίες έχουν διαμορφωθεί διαμέσου της νεότερης ιστορίας της χώρας. Επομένως, μια πρώτης προσέγγισης εκπαίδευση ή κατάρτιση που στοχεύει στην απόκτηση γνώσεων και δεξιοτήτων δεν αναμένεται να επηρεάσει άμεσα στάσεις και απόψεις οι οποίες εδρεύουν σε παραδοσιακά στοιχεία της ταυτότητας του νέο-Έλληνα. Ωστόσο, υπάρχουν ενεργητικές εκπαιδευτικές πρακτικές οι οποίες στοχεύουν σε αντιμετώπιση στάσεων και απόψεων και οι οποίες έχουν βρει εφαρμογές στην Εκπαίδευση Ενηλίκων. Σκοπός της παρούσας μελέτης λοιπόν είναι αφενός να αναδείξει τέτοιες εκπαιδευτικές πρακτικές αλλά και να τις εντάξει σε ένα πλαίσιο εκσυγχρονισμού δημοσίων φορέων και οργανισμών προκειμένου να εξυπηρετήσουν καλύτερα το σκοπό τους σε δεδομένες συνθήκες οικονομικής κρίσης. Εστιάζουμε λοιπόν στο ερώτημα: με ποιον τρόπο μπορούν εκπαιδευτικές παρεμβάσεις να συμβάλλουν στο να καλλιεργηθεί σε Ελληνικούς δημόσιους οργανισμούς ένα πλαίσιο υιοθέτησης καινοτομίας; Στο υπόλοιπο του άρθρου συζητούνται: στοιχεία της Ελληνικής πολιτισμικής ταυτότητας, νεότερες θεωρήσεις της καινοτομίας στο οργανωσιακό πλαίσιο και τέλος, μια πρόταση για το ρόλο των εκπαιδευτικών παρεμβάσεων προκειμένου να καλλιεργηθεί πνεύμα δημόσιας καινοτομίας.

2. Η ανθρωπολογική σκοπιά

Αρκετοί μελετητές έχουν ασχοληθεί με τα χαρακτηριστικά της κουλτούρας του νέο-Έλληνα. Ο Diamandouros (1994), για παράδειγμα, αποδίδει τα χαρακτηριστικά μιας παρωχημένης κουλτούρας που διέπει τους νέο-Έλληνες στην περίοδο της Οθωμανικής αυτοκρατορίας. Σε αυτή την παρωχημένη κουλτούρα, η ιδέα του έθνους κυριαρχεί έναντι του κράτους και κατ' επέκταση των θεσμών ως βοηθητικών δομών για την εξισορρόπηση των διαφόρων μορφών εξουσίας. Η Κατάκη (1984) αντίστοιχα, έχει αναδείξει το ρόλο της οικογένειας στη νεότερη Ελληνική κοινωνία. Από τα μέσα του 19ου αιώνα, αμέσως μετά την Ελληνική επανάσταση, σχηματίστηκε η οικογενειοκρατική αντίληψη όπου το άτομο είναι πρωτίστως υπόλογο στην οικογένειά του και δευτερευόντως σε άλλες δομές όπως το κράτος και οι θεσμοί του. Ο Mouzelis (1996) με τη σειρά του, χαρακτηρίζει ως δέσμια πατρογονικών αντιλήψεων τη σχέση των νέο-Ελλήνων με το κράτος τους. Έτσι, η δυνατότητα εκσυγχρονισμού του Ελληνικού κράτους παρουσιάζεται φαύλη και αναποτελεσματική.

Ο Tsoucalas (1991) θεωρεί την μεταπολεμική περίοδο, δεκαετία του 50 και μετά, ως καθοριστική για την υιοθέτηση μιας ατομικιστικής αντίληψης από τους νέο-Έλληνες. Στην περίοδο εκείνη, όπως λέει, η κυρίαρχη τάξη δεν κατάφερε να εμφυσήσει ένα συλλογικό όραμα για το μέλλον το οποίο να διέπεται από θετικές αξίες. Ως αποτέλεσμα, οι νέο-Έλληνες εμφανίζουν στοιχεία ατομικισμού,

ναρκισσισμού, ανομίας, εχθρότητας προς το κράτος και ανευθυνότητα ενεργώντας με βάση το ατομικό τους συμφέρον.

Πιο πρόσφατα, ο Ράμφος (2011) αποδίδει αρκετά από τα χαρακτηριστικά των νέο-Ελλήνων σε θρησκευτικούς λόγους. Η αντίληψή τους περί του χρόνου, όπως λέει, είναι παρωχημένη διότι θεωρεί τον χρόνο κλειστό, αιώνιο και κυκλικό σύστημα το οποίο επάγει παθητικότητα αντί για δημιουργικότητα. Η παρατηρούμενη αδράνειά τους και τα υψηλά επίπεδα ετεροκαθορισμού τους εμποδίζουν οποιαδήποτε προσπάθεια εκσυγχρονισμού και δημιουργικότητας τα οποία απαιτούνται για τον εκσυγχρονισμό των θεσμών.

Πέρα από τις θεωρητικές αυτές τοποθετήσεις και την επαρκή ανθρωπολογική κατασκευή μιας συλλογικής πολιτισμικής ταυτότητας για το νέο-Έλληνα, υπάρχουν και συγκριτικά εμπειρικά δεδομένα για την νέο-Ελληνική ταυτότητα μέσω της έρευνας European Social Survey (2009) σε Ευρωπαϊκό επίπεδο (<http://www.europeansocialsurvey.org/>). Η έρευνα αυτή επιβεβαιώνει αρκετά από τα προηγούμενα χαρακτηριστικά. Σκοπός του παρόντος άρθρου δεν είναι να εξαντλήσει τις ανθρωπολογικές μελέτες για την Ελληνική κουλτούρα και ταυτότητα, παρά να τονίσει την τεκμηριωμένη ύπαρξη ισχυρών κοινωνικο-γλωσσικών αντιλήψεων τις οποίες αναπόφευκτα θα αντιμετωπίσει η οποιασδήποτε μορφής εκπαίδευση ή κατάρτιση στελεχών του δημόσιου τομέα η οποία θα στοχεύσει και στην αντιμετώπιση των στάσεων πέρα από τις γνώσεις και τις δεξιότητες. Θεωρητικοί της εκπαίδευσης όπως η Cranton (1994), θεωρούν ιδιαίτερα σημαντικές τις κοινωνικο-γλωσσικές αντιλήψεις στην επικοινωνιακή μάθηση. Αυτές σχηματίζονται από αντιλήψεις και υποθέσεις οι οποίες συνάγονται από την κουλτούρα μας, την κοινωνία στην οποία μετέχουμε, το κοινωνικό μας υπόβαθρο όπως και τη χρήση της γλώσσας μας στο πολιτισμικό μας περιβάλλον. Εφόσον λοιπόν η οικονομική κρίση έχει και κοινωνικο-γλωσσική διάσταση η εκπαίδευση μπορεί να παίξει ουσιαστικό ρόλο στην αντιμετώπισή της. Στις μορφές της εκπαίδευσης οι οποίες τείνουν να αντιμετωπίσουν κοινωνικο-γλωσσικές αντιλήψεις θα επανέλθουμε στην μεθεπόμενη ενότητα.

3. Καινοτομία στο οργανωσιακό πλαίσιο

Από τις σύγχρονες μελέτες για την καινοτομία σε οργανωσιακό πλαίσιο, δύο είναι οι θεωρίες οι οποίες έχουν αποκτήσει την μεγαλύτερη απήχηση: η ανοικτή καινοτομία (Chesbrough, 2003) και η ενδο-επιχειρηματικότητα ή αλλιώς επιχειρηματική διαχείριση (Stevenson & Jarillo, 1990; Antoncic & Hisrich, 2003). Η πρώτη αφορά στην ανταλλαγή καινοτομιών μεταξύ του εσωτερικού και του εξωτερικού περιβάλλοντος ενός οργανισμού/εταιρείας ενώ η δεύτερη αφορά στην πρωτοβουλία και στην καινοτομία/επιχειρηματικότητα των υπαλλήλων του οργανισμού. Στο μοντέλο ανοιχτής καινοτομίας, ένας οργανισμός προτιμά να εξάγει προϊόντα καινοτομίας τα οποία είναι προϊόντα έρευνας τα οποία δεν σκοπεύει να χρησιμοποιήσει άμεσα και αντίστοιχα, να εισάγει προϊόντα καινοτομίας από το περιβάλλον του (ιδιώτες, μικρές επιχειρήσεις, άλλες εταιρείες, κλπ.) τα οποία θα

χρησιμοποιηθούν στην καινοτομία του οργανισμού αυτού. Οι σύγχρονες επιχειρήσεις δηλαδή, εμφανίζονται πιο συνεργατικές ως προς την καινοτομία από ό,τι ήταν στο παρελθόν. Η ενδο-επιχειρηματικότητα αντίστοιχα είναι μια μορφή διαχείρισης η οποία στοχεύει στην ενεργοποίηση και στην πρωτοβουλία των υπαλλήλων μιας εταιρείας με σκοπό την άντληση καινοτομίας από τη βάση προς την κορυφή.

Εφόσον εστιάζουμε σε δημόσιους οργανισμούς για την παρούσα μελέτη, η επιχειρηματικότητα/καινοτομία στην οποία αναφερόμαστε είναι κοινωνική. Δηλαδή, δεν είναι καινοτομία η οποία στοχεύει στη δημιουργία κέρδους προς συγκεκριμένους μετόχους αλλά στην παραγωγή κοινωνικής αξίας. Από τις δύο προηγούμενες μορφές διαχείρισης καινοτομιών προτείνουμε την ενδο-επιχειρηματικότητα έναντι του μοντέλου ανοιχτής καινοτομίας η οποία εμφανίζει σημαντικά μειονεκτήματα στην εφαρμογή της σε Ελληνικούς δημόσιους οργανισμούς. Συγκεκριμένα, το μοντέλο ανοιχτής καινοτομίας προϋποθέτει ότι ο οργανισμός καινοτομεί αφ' εαυτού. Ότι δηλαδή υπάρχει μονάδα έρευνας και ανάπτυξης η οποία είναι σε θέση να κατανοήσει και να αξιοποιήσει προϊόντα καινοτομίας. Αλλιώς, ο οργανισμός είναι αναγκασμένος να ακολουθήσει διαδικασίες ανάθεσης (outsourcing) για την απόκτηση καινοτόμων προϊόντων τα οποία δεν κατανοεί σε μεγάλο βαθμό και δεν είναι σε θέση να αξιοποιήσει και να αξιολογήσει επαρκώς. Η διαδικασία της ανάθεσης από πλευράς δημοσίου είναι μέθοδος η οποία ακολουθείται παραδοσιακά στην διαχείριση δημοσίων οργανισμών με συζητήσιμα όμως αποτελέσματα ως προς την αποτελεσματικότητά της και τις συνέπειές της. Έτσι, η καλλιέργεια επιχειρηματικού τρόπου σκέψης στο εσωτερικό του οργανισμού οφείλει να προηγείται της υιοθέτησης ανοιχτού μοντέλου καινοτομίας.

Η επιχειρηματική διαχείριση είναι αυτή που καλλιεργεί τον επιχειρηματικό τρόπο σκέψης στους εργαζόμενους. Τους ενθαρρύνει στο να ακολουθήσουν επιχειρηματικές ευκαιρίες, για την περίπτωση που εξετάζουμε και όσον αφορά στην επίλυση προβλημάτων, αλλά ταυτόχρονα τους ενθαρρύνει σε περιπτώσεις αποτυχίας τους. Η διαδικασία της ενθάρρυνσης είναι απαραίτητη διότι η καινοτομία είναι εγγενώς θνησιγενής σε μεγάλο βαθμό (υπολογίζεται σε ποσοστό 80% διεθνώς). Δεν είναι δηλαδή οποιοδήποτε «νέοι συνδυασμοί», οι οποίοι προτείνονται ως λύσεις, επιτυχημένοι και βιώσιμοι. Ένα μικρό ποσοστό από αυτούς παρατηρείται να οδηγεί σε επιτυχημένες εφαρμογές. Επειδή όμως η διαδικασία της καινοτομίας είναι εν πολλοίς άγνωστη και περιέχει δημιουργικά χαρακτηριστικά του ανθρώπινου παράγοντα, είναι πολύ σημαντικό να ενθαρρύνονται, αντί να στιγματίζονται, όσοι από τους εργαζόμενους επιχειρούν να την ακολουθήσουν ακόμη και με πενιχρά ή με αποτυχημένα αποτελέσματα. Δηλαδή, η ενδο-επιχειρηματικότητα δεν μπορεί να είναι μια περιστασιακή διαδικασία αλλά μια «φιλοσοφία» η οποία θα πρέπει να εντάσσεται στη στρατηγική του οργανισμού και να διατρέχει οριζόντια όλες τις μονάδες και τις διαδικασίες του. Για τους λόγους αυτούς μαζί με την δυσκολία των εργαζομένων να λειτουργούν ταυτόχρονα ως

επιχειρηματίες και ως εργαζόμενοι (Corbett & Hmieleski, 2007), η επιχειρηματική διαχείριση απαντάται σπάνια και είναι πολύ δύσκολο να καλλιεργηθεί στο εσωτερικό οργανισμών. Θα πρέπει ο οργανισμός να επιθυμεί να μετατραπεί σε καινοτόμο οργανισμό κι αυτό να αντανακλάται στο σκοπό του και στις διαδικασίες του. Δεν μπορούμε συνεπώς να αναμένουμε τους οργανισμούς να εμφανίσουν από μόνοι τους τέτοιους μετασχηματισμούς στο δεδομένο περιβάλλον που λειτουργούν. Μια διέξοδος προς την κατεύθυνση αυτή θα μπορούσε να δοθεί μέσω της εκπαίδευσης και της κατάρτισης στην οποία θα αναφερθούμε στο υπόλοιπο του παρόντος άρθρου.

4. Εκπαιδευτικές παρεμβάσεις στην κατάρτιση στελεχών του δημοσίου τομέα

Σκοπός κάθε εκπαίδευσης ή κατάρτισης θα πρέπει να είναι η μάθηση η οποία αποτελεί ουσιαστικά το αποτέλεσμα της. Ξεχωρίζουμε τις επόμενες τέσσερις μορφές μάθησης οι οποίες διέπουν το μεγαλύτερο φάσμα των διαφόρων μορφών επιμόρφωσης και κατάρτισης. Οι μορφές αυτές, κατά αύξουσα σειρά δυσκολίας, είναι: η σωρευτική, η αφομοιωτική, η προσαρμοστική και η μετασχηματίζουσα μάθηση (Illeris, 2007, σ. 30). Η σωρευτική μάθηση είναι η συνηθέστερη στα παιδικά χρόνια και στηρίζεται στην αποστήθιση πληροφοριών ή πραγμάτων αντιμετωπίζοντάς τα ως αυτόνομα. Η ανάκληση των γνώσεων αυτών γίνεται αυτόματα σε δεδομένες καταστάσεις και αποτελεί τη βάση της συμπεριφοριστικής μάθησης. Η αφομοιωτική και η προσαρμοστική μάθηση είναι διαδικασίες τις οποίες όρισε και χρησιμοποίησε ο Jean Piaget. Η αφομοίωση αφορά σε εύκολη πρόσληψη ενός νέου στοιχείου γνώσης χωρίς να επηρεάζονται οι διασυνδέσεις των υπόλοιπων γνώσεων του ατόμου, ή αλλιώς, το γνωστικό του σχήμα. Σε περιπτώσεις όπου το νέο στοιχείο γνώσης δεν μπορεί να αφομοιωθεί σε δεδομένο γνωστικό σχήμα και απαιτείται ριζική αποδόμηση κι ανακατασκευή μεγάλου μέρους του γνωστικού σχήματος ώστε να συμπεριλάβει το νέο στοιχείο γνώσης, η διαδικασία μάθησης ονομάζεται προσαρμοστική. Τέλος, σε περιπτώσεις όπου η νέα γνώση ή εμπειρία απαιτεί πιο βαθιές και υπαρκτικές αλλαγές σε σύνολα γνωστικών σχημάτων με αντίκτυπο στον χαρακτήρα και την αυτοαντίληψη του ατόμου, η μάθηση ονομάζεται μετασχηματίζουσα (Mezirow και συν., 2007). Είναι φανερό ότι το μεγαλύτερο μέρος των εκπαιδεύσεων/καταρτίσεων αποσκοπούν σε αφομοιωτική μάθηση. Η προσαρμοστική μάθηση συνοδεύεται από μεταβολές συναισθημάτων ενώ η μετασχηματίζουσα μάθηση είναι συνήθως τραυματική και πιο πιθανή σε περιόδους κρίσης. Η μετασχηματίζουσα μάθηση με τη βοήθεια του κριτικού αναστοχασμού είναι σχετικά νέα εκπαιδευτική προσέγγιση και έχει συζητηθεί και στο οργανωσιακό πλαίσιο για τη μάθηση μέσω δράσης από τις Marsick & O'Neil (1999). Προκειμένου λοιπόν να χρησιμοποιηθούν εκπαιδευτικές παρεμβάσεις με σκοπό την καλλιέργεια κλίματος καινοτομίας σε δημόσιους οργανισμούς και σε δεδομένο πολιτισμικό πλαίσιο, είναι φανερό ότι αυτές θα πρέπει να στοχεύουν κατ' ελάχιστο σε προσαρμοστική μάθηση και αν είναι δυνατό σε μετασχηματίζουσα.

Η μετασχηματίζουσα μάθηση στοχεύει στο μετασχηματισμό ατομικών πλαισίων αναφοράς, νοητικών συνηθειών και απόψεων οι οποίες βασίζονται σε βαθύτερες πεποιθήσεις ενός ατόμου. Η Cranton (1994) συζητά τρεις κατηγορίες αντιλήψεων οι οποίες μπορούν να αποτελέσουν αντικείμενο μετασχηματισμού μέσω της μάθησης: τις ψυχολογικές αντιλήψεις που αφορούν στην εικόνα του «εαυτού», τις κοινωνικο-γλωσσικές οι οποίες αναφέρονται στο πολιτισμικό περιβάλλον του ατόμου και τις επιστημολογικές οι οποίες αναφέρονται στην αξιοπιστία και την αντικειμενικότητα της γνώσης. Στην παρούσα μελέτη, το αντικείμενο μετασχηματισμού είναι διάφορες κοινωνικο-γλωσσικές αντιλήψεις στις οποίες αναφερθήκαμε προηγουμένως.

Η προσαρμοστική και πολύ περισσότερο η μετασχηματίζουσα μάθηση στηρίζεται στον αναστοχασμό. Για τις κοινωνικο-γλωσσικές αντιλήψεις, ο αναστοχασμός μπορεί να αναφέρεται στο περιεχόμενο, στο ποιες δηλαδή είναι οι κοινωνικές νόρμες, στη διαδικασία, στο πώς δηλαδή έφτασαν οι νόρμες αυτές να ασκούν επιρροή, και στις υποθέσεις και στις παραδοχές τις οποίες προϋποθέτουν οι εν λόγω νόρμες, γιατί δηλαδή οι παραδοχές αυτές είναι σημαντικές. Εκπαιδευτικές παρεμβάσεις αυτού του τύπου αφορούν μεσαία στελέχη των δημόσιων οργανισμών, για λόγους που θα συζητήσουμε στην επόμενη ενότητα. Για την ορθή εφαρμογή προσαρμοστικής και μετασχηματίζουσας μάθησης, είναι καθοριστικός ο ρόλος του εκπαιδευτή. Ο εκπαιδευτής στην περίπτωση αυτή λειτουργεί ως διευκολυντής κι ενθαρρύνει τον κριτικό στοχασμό. Ένα παράδειγμα εφαρμογής του πλαισίου αυτού σε επιμόρφωση στελεχών του δημόσιου τομέα μέσω της Σχολής Δημόσιας Διοίκησης περιγράφεται στο Kakouris, Voudda & Pavlakis (2012), άρθρο το οποίο αποτελεί προοίμιο της παρούσας μελέτης.

5. Συμπεράσματα και προτάσεις

Διερευνώντας τις δυνατότητες καινοτομίας δημοσίων οργανισμών σε περίοδο κρίσης, είναι θεμελιώδες να αναφερθούμε στην ιεραρχική τους δομή η οποία παρουσιάζεται στο Σχήμα 1. Τα στελέχη του οργανισμού μπορούν να χωριστούν σε ανώτερα και ανώτατα ανάλογα με τα καθήκοντά τους. Το κενό ανάμεσα στις δύο αυτές κατηγορίες στελεχών υποδηλώνει τη διαφορά στο ρόλο τους. Τα ανώτατα στελέχη, όπου στις εταιρείες ανήκει το top management και ο εκτελεστικός διευθυντής (CEO), αναλαμβάνουν τους στρατηγικούς στόχους του οργανισμού. Τα στελέχη αυτά είναι υπόλογοι στους μετόχους που εν προκειμένω είναι οι Έλληνες πολίτες και οι κυβερνητικές αρχές. Τα ανώτερα στελέχη μπορεί να είναι διευθυντές επιμέρους μονάδων και αναλαμβάνουν συνήθως τους λειτουργικούς στόχους του κάθε δημόσιου οργανισμού.

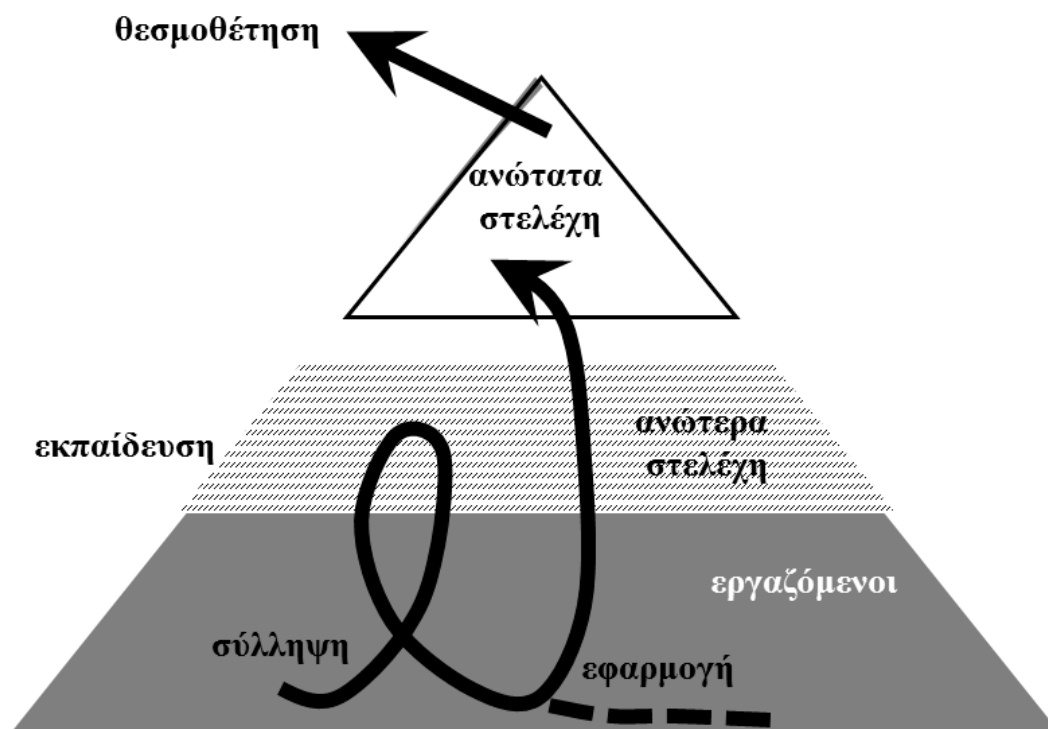

Στη θεωρία των οργανισμών έχει αναδειχτεί ο κρίσιμος ρόλος των ανώτερων στελεχών. Για παράδειγμα, ο Nonaka (1988) ξεκινά από τα ανώτερα (middle) στελέχη και προτείνει μια μορφή «μέσης-άνω-κάτω» (middle-up-down) διαχείρισης ως πιο αποτελεσματική για την δημιουργία πληροφορίας, καινοτομίας κι επομένως αποτελεσματικότητας των οργανισμών. Συμπεραίνει δηλαδή ότι μόνο η αगाστή συνεργασία ανωτέρων – ανωτάτων στελεχών – εργαζομένων (με τη σειρά που αναφέρθηκαν) μπορεί να βελτιώσει αποτελεσματικά τον οργανισμό. Στην περίπτωση που εξετάζουμε εδώ, είναι φανερό ότι η οικονομική κρίση έχει επηρεάσει κατά πρώτο λόγο τη λειτουργικότητα των δημόσιων οργανισμών και κατά συνέπεια, τα ανώτερα στελέχη είναι σε θέση να γνωρίζουν καλύτερα τις λειτουργικές δυσκολίες. Πέρα λοιπόν από τις απαιτούμενες διαρθρωτικές αλλαγές (Liargovas & Repousis, 2013), οι οποίες αφορούν περισσότερο στο συλλογικό πολιτικό επίπεδο, η καινοτομία, ως έννοια, αφορά περισσότερο στη λειτουργικότητα των δημόσιων οργανισμών. Συνεπώς, οι εκπαιδευτικές παρεμβάσεις θα πρέπει να στοχεύουν τα ανώτερα στελέχη των οργανισμών αυτών.

Μέσω λοιπόν των ενεργητικών εκπαιδευτικών παρεμβάσεων που συζητήσαμε, αναμένεται η ενεργοποίηση των ανωτέρων στελεχών, η οποία μπορεί να απεικονιστεί ως μια «διαταραχή» του μέσου επιπέδου του Σχήματος 1. Η «διαταραχή» αυτή αφορά στην εμφύσηση του πνεύματος της καινοτομίας και της επιχειρηματικής διαχείρισης ως μιας «μέσης-κάτω-άνω» (middle-down-top) διαδικασίας μέσα στον οργανισμό όπως φαίνεται στο Σχήμα 1. Ο λόγος για τη διαφοροποίηση αυτή από το μοντέλο του Nonaka (1988) είναι η απαίτηση άντλησης καινοτομίας «από τη βάση», δηλαδή τους εργαζόμενους, σύμφωνα με τα πρότυπα της επιχειρηματικής διαχείρισης ενός οργανισμού (Antoncic & Hisrich, 2003). Η

καινοτομία εισάγει ρίσκο και αβεβαιότητα στη λειτουργία του οργανισμού γεγονός το οποίο δεν μπορεί να γίνει άμεσα αποδεκτό από τα ανώτατα στελέχη τα οποία οφείλουν να εξασφαλίζουν τη σταθερότητα και τη βιωσιμότητά του. Επίσης, οι εργαζόμενοι είναι σε θέση να γνωρίζουν καλύτερα τα άμεσα πρακτικά προβλήματα και να επινοούν εφικτές λύσεις για αυτά αρκεί να παρακινηθούν και να βρεθούν στο κατάλληλο κλίμα. Οι προτεινόμενες καινοτομίες-λύσεις-νέοι συνδυασμοί όμως αναμένεται να αποτύχουν σε μεγάλο βαθμό κατά την εφαρμογή τους. Αυτό τουλάχιστον δείχνουν οι μελέτες στον επιχειρηματικό στίβο διεθνώς. Αυτό επισημαίνουν και οι εισηγητές της ενδο-επιχειρηματικότητας και τονίζουν τη σημασία της ενθάρρυνσης και της αναγνώρισης αντί του στιγματισμού στις περιπτώσεις όπου οι καινοτομίες αποτυγχάνουν. Τα ανώτερα στελέχη λοιπόν είναι υπεύθυνα να εγκρίνουν και να παρακολουθούν την εφαρμογή καινοτομιών στις μονάδες τους (πρώτη αναδίπλωση στο βέλος της διαδικασίας στο Σχήμα 1). Οι λίγες πετυχημένες καινοτομίες οι οποίες θα προκύψουν από τη διαδικασία αυτή μπορούν σε τελικό στάδιο να προωθηθούν ως «καλές πρακτικές» προς τα ανώτατα στελέχη τα οποία, αφού τις εξετάσουν από όλες τις πλευρές, μπορούν στη συνέχεια να τις προωθήσουν για περαιτέρω θεσμοθέτηση. Αυτό παριστάνεται με το τελευταίο μέρος της καμπύλης εξέλιξης στο Σχήμα 1 όπου η διακεκομμένη γραμμή αντιστοιχεί σε καινοτομίες οι οποίες αποτυγχάνουν στην εφαρμογή τους.

Συνοψίζοντας όσα συζητήθηκαν στο παρόν άρθρο, προτείνουμε ένα νέο ρόλο για τα ανώτερα στελέχη δημόσιων οργανισμών με σκοπό την καλλιέργεια κλίματος καινοτομίας και ενδο-επιχειρηματικότητας σε Ελληνικούς δημόσιους οργανισμούς στην περίοδο της κρίσης και μετά. Τα στελέχη αυτά μπορούν εν δυνάμει να λειτουργήσουν ως «φορείς καινοτομίας» (innovation agents) στους οργανισμούς τους ακολουθώντας τις αρχές και τις πρακτικές της ενδο-επιχειρηματικότητας η οποία θεωρείται η πιο σύγχρονη και αποτελεσματική μορφή διαχείρισης οργανισμών οι οποίοι θέλουν να καινοτομήσουν και να είναι ανταγωνιστικοί σε μεταβαλλόμενες εξωτερικές συνθήκες. Επαναλαμβάνοντας τον Drucker, «οι δημόσιοι οργανισμοί θα πρέπει να λειτουργούν πιο επιχειρηματικά από τις εταιρείες».

Ως «πρώτο κινούν» για μια τέτοια προοπτική μπορεί να θεωρηθούν κατάλληλες εκπαιδευτικές παρεμβάσεις στα ανώτερα στελέχη αυτά οι οποίες όμως θα πρέπει να λάβουν πολύ σοβαρά υπόψη το κοινωνικο-πολιτισμικό πλαίσιο στο οποίο λειτουργούν οι Ελληνικοί δημόσιοι οργανισμοί. Στοιχεία της Ελληνικής πολιτισμικής ταυτότητας επάγουν ισχυρές κοινωνικο-γλωσσικές αντιλήψεις, όπως αυτές ορίστηκαν από την Cranton (1994), οι οποίες μπορούν να είναι ρητές ή άρρητες και μπορούν να προκαλέσουν ανάσχεση (ή και να επιταχύνουν ανάλογα με την αξιοποίησή τους) στα αποτελέσματα οποιωνδήποτε εκπαιδευτικών παρεμβάσεων. Για το λόγο αυτό θα πρέπει να υιοθετηθούν κατάλληλες εκπαιδευτικές μέθοδοι οι οποίες να βασίζονται στον κριτικό αναστοχασμό ο οποίος έχει μελετηθεί και αναπτυχθεί στο πλαίσιο της Εκπαίδευσης Ενηλίκων. Η ρεαλιστικότητα μιας τέτοιας πρότασης δεν είναι προς το παρόν γνωστή όμως,

παρουσιάζεται ως συμβατή με τις σύγχρονες μεθόδους ενδογενούς αντιμετώπισης κρίσεων και αλλαγών σε οργανισμούς που λειτουργούν σε μεταβαλλόμενες εξωτερικές συνθήκες (Kotter, 2012).

6. Επίλογος

Ο μετασηματισμός δημοσίων φορέων σε καινοτόμους οργανισμούς (δημόσια επιχειρηματικότητα) εμπίπτει στην γενικότερη προώθηση της επιχειρηματικότητας, σε σύνδεση με την καινοτομία (Kakouris & Ketikidis, 2012), η οποία στοχεύει στην οικονομία της γνώσης και υποστηρίζεται από την Ευρωπαϊκή Ένωση (Kakouris, Dermatis & Liargovas, 2016). Η μέχρι σήμερα εμπειρία μας στη διδασκαλία της επιχειρηματικότητας, τόσο δια ζώσης όσο και online (Kakouris, 2007, 2009, 2017), δείχνει ότι εξαρτάται από την παιδαγωγική προσέγγιση (Kakouris, 2015, 2017), το περιβάλλον μάθησης (Kakouris, 2016a) και περιλαμβάνει στάσεις και πεποιθήσεις των εκπαιδευομένων (Agaritou et al., 2010; Kakouris, 2016b). Συνεπώς, η εκπαίδευση ή κατάρτιση στα θέματα αυτά παρουσιάζει διάφορες δυσκολίες στην εφαρμογή οι οποίες απαιτούν στοχευμένες ενεργητικές και αναστοχαστικές πρακτικές προκειμένου αυτές να έχουν κάποιο απόδοτικό αποτέλεσμα.

Μεταβαίνοντας στο οργανωσιακό πλαίσιο αναμένουμε οι διαδικασίες και τα αποτελέσματα να είναι ανάλογα. Η παρούσα πρόταση όμως, για «μέσης-κάτω-άνω» διαδικασία άντλησης καινοτομίας σε οργανισμούς (Σχήμα 1) αποτελεί μια αμφίβολη μεν υποσχόμενη δε μέθοδο άντλησης καινοτομίας στα πρότυπα της ενδο-επιχειρηματικότητας. Η επιτυχία μιας τέτοιας μεθόδου είναι ικανή να υποστηρίξει τους Ελληνικούς δημόσιους φορείς στο περιβάλλον περιορισμένων πόρων που δραστηριοποιούνται λόγω της κρίσης προκειμένου αυτοί να μπορέσουν να ανταποκρίνονται στην αποστολή τους και στους σκοπούς τους.

Βιβλιογραφία

- Agapitou, C., Tampouri, S., Bouchoris, P., Georgopoulos, N., & Kakouris, A. (2010). Exploring underlying beliefs on youth entrepreneurship of higher education graduates in Greece. In A. Kakouris (Ed.), 5th European Conference on Innovation and Entrepreneurship Proceedings (pp. 10-17). Reading, UK: Academic Conferences Limited.
- Antoncic, B., & Hisrich, R.D. (2003). Clarifying the intrapreneurship concept. *Journal of Small Business and Enterprise Development*, 10(1), 7–24.
- Chesbrough, H. (2003). *Open Innovation: The New Imperative for Creating and Profiting from Technology*. Boston, MA: Harvard Business School Press.
- Corbett, A.C., & Hmieleski, K.M. (2007). The Conflicting Cognitions of Corporate Entrepreneurs. *Entrepreneurship Theory and Practice*, 31(1), 103–121.
- Cranton, P. (1994). *Understanding and Promoting Transformative Learning: A Guide for Educators of Adults*. San Francisco: Jossey-Bass.
- Drucker, P.F. (1985). *Innovation and Entrepreneurship. Practice and Principles*. New York: Harper & Row.
- Diamandouros, N. (1994). Cultural Dualism and Political Change in Post-Authoritarian Greece. ESTUDIOS, Working Papers, no. 50.
- European Social Survey (2009). European Social Survey . Retrieved from <http://www.europeansocialsurvey.org/> (19/2/2019)
- Illeris, K. (2007). *How we learn. Learning and non-learning in school and beyond*. London: Routledge.
- Κακούρης, Α. (2010). *Εννοιολογικές προσεγγίσεις στην επιχειρηματικότητα καινοτομίας*. Αθήνα: Δίαυλος.
- Kakouris, A. (2007). On a Distance-Learning Approach on Train the Trainers in Entrepreneurial Education in Greece. Theoretical Considerations Supported by Students Response as Observed from the Career Office of the University of Athens. In D. Remenyi (Ed.), 2nd European Conference on Entrepreneurship and Innovation Proceedings (pp. 75-80). Reading, UK: Academic Conferences Limited.
- Kakouris, A. (2009). Online platforms for entrepreneurship education: an instructional design approach. In J. Braet (Ed.), 4th European Conference on Entrepreneurship and Innovation Proceedings (pp. 230-235). Reading, UK: Academic Conferences Limited.
- Kakouris, A. (2015). Entrepreneurship pedagogies in lifelong learning: emergence of criticality?. *Learning, Culture and Social Interaction*, 6, 87-97.
- Kakouris, A. (2016a). Multidimensional learning environments for entrepreneurship education. In I. Aaltio and M. Tunkkari Eskelinen (Eds.), 10th European Conference on Innovation and Entrepreneurship Proceedings (pp. 344-349). Reading, UK: Academic Conferences Limited.
- Kakouris, A. (2016b). Exploring entrepreneurial conceptions, beliefs and intentions of Greek graduates. *International Journal of Entrepreneurial Behavior & Research*, 22(1), 109-132.

- Kakouris, A. (2017). Constructivist entrepreneurial teaching: The TeleCC online approach in Greece. In P. Jones, G. Maas and L. Pittaway (Eds.), *Entrepreneurship Education: New perspectives on research, policy & practice* (pp. 235-258). Bingley, UK: Emerald.
- Kakouris, A., Voudda, K.P., Pavlakis, M. (2012). Triggering self-reflection and informal praxis in the Greek public sector through adult training. In M. Schwartz, C. Lubell, R. Gall & A. Omer (Eds.), *Proceedings of 10th International Conference on Transformative Learning* (pp. 228-233). San Francisco: Meridian University.
- Kakouris, A., & Ketikidis, P. (2012). Poles of innovative entrepreneurship: a triple nexus. *International Journal of Innovation and Regional Development*, 4(3/4), 197-203.
- Kakouris, A., Dermatis, Z., & Liargovas, P. (2016). Educating potential entrepreneurs under the perspective of Europe 2020 plan. *Business & Entrepreneurship Journal*, 5(1), 7-24.
- Κατάκη, Χ. (1984). *Οι τρεις ταυτότητες της ελληνικής οικογένειας*, Αθήνα: Κέδρος.
- Kotter, J. P. (2012). *Leading change*. Cambridge MA: Harvard Business Press.
- Liargovas, P., & Repousis, S. (2013). Greece's way out of the crisis: A call for massive structural reforms. In *Greece's Horizons* (pp. 81-90). Heidelberg: Springer.
- Marsick, V.J., O'Neil, J. (1999). The Many Faces of Action Learning. *Management Learning*, 30(2), 159-176.
- Mezirow, J. και συν. (2007). *Η Μετασχηματίζουσα Μάθηση*. Αθήνα: Μεταίχμιο.
- Mouzelis, N. (1996). The concept of modernization: its relevance for Greece. *Journal of Modern Greek Studies*, 14(2), 215-227.
- Nonaka, I. (1988). Toward middle-up-down management: accelerating information creation. *Sloan Management Review*, 29(3), 9-18.
- Ράμφορ, Σ. (2011). *Η λογική της παράνοιας*. Αθήνα: Αρμός.
- Senge, P.M. (1990). *The Fifth Discipline: The Age and Practice of the Learning Organization*. London: Century Business.
- Stevenson, H.H., Jarillo, J.C. (1990). A paradigm of entrepreneurship: Entrepreneurial management. *Strategic Management Journal*, 11, 17-27.
- Tsoucalas, C. (1991). "Enlightened" Concepts in the "Dark": Power and Freedom, Politics and Society. *Journal of Modern Greek Studies*, 9(1), 1-22.



Το αρχαίο θέατρο της Ορεστίας στη Μεγάλη Πόλη της Αρκαδίας

Μαρία Μικεδάκη

Γιαννοπούλου 9, 18547 Πειραιάς, Ελλάδα

Περίληψη

Το παρόν άρθρο είναι αφιερωμένο στο αρχαίο θέατρο της Μεγαλόπολης, που μνημονεύεται από τον Πausανία (8.32.1) ως το μεγαλύτερο της Ελλάδας. Στόχος του άρθρου είναι να φωτίσει τις συνθήκες εκείνες που οδήγησαν στην ίδρυση της πόλης που το φιλοξένησε, έτσι ώστε να γίνουν κατανοητές σημαντικές πτυχές της ιστορίας του μνημείου. Στο πλαίσιο αυτό αναφέρεται η μάχη των Λεύκτρων (371 π.Χ.), που πυροδότησε μια σειρά εξελίξεων στην ιστορία της Αρκαδίας, με ιδιαίτερα σημαίνουσα τη δημιουργία της Αρκαδικής Ομοσπονδίας (370 π.Χ.) και την ίδρυση της Μεγαλόπολης (μετά το 368 π.Χ.). Η νέα πόλη ιδρύθηκε στις όχθες του ποταμού Ελισσώνα, ο οποίος τη χώριζε σε δύο οικιστικά τμήματα: τη Μεγάλη Πόλη (βόρεια / δεξιά όχθη) και την Ορεστία (νότια / αριστερή όχθη). Στα σημαντικότερα κτήρια της Ορεστίας συγκαταλέγονταν το Θερσίλειο και το αρχαίο θέατρο, που συνδέονταν μεταξύ τους αρχιτεκτονικά και λειτουργικά. Και στα δύο πραγματοποιούνταν συνελεύσεις και αγώνες (δραματικοί στο θέατρο και πιθανότατα μουσικοί στο Θερσίλειο), ενώ το μνημειώδες πρόπυλο του Θερσιλείου χρησίμευε και ως σκηνικό φόντο των έργων που διδάσκονταν στην ορχήστρα. Κάποια στιγμή, που δεν μπορεί να προσδιοριστεί με ακρίβεια χρονικά, χτίστηκε μπροστά από το πρόπυλο του Θερσιλείου ένα προσκηνίο που είχε δύο οικοδομικές φάσεις: η δεύτερη φάση που έχει σαν *terminus post quem* την καταστροφή της Μεγαλόπολης από τον Σπαρτιάτη βασιλιά Κλεομένη Γ' (222 π.Χ.) συνδέεται ομόφωνα από την έρευνα με την κατασκευή ενός μαρμάρινου προσκηνίου. Σχετικά με την πρώτη φάση οι απόψεις διίστανται τόσο ως προς τη χρονολόγηση όσο και ως προς τη μορφή της: ενώ όλοι οι ερευνητές συμφωνούν για την ύπαρξη μιας εφήμερης κατασκευής, οι μισοί κάνουν λόγο περί τροχήλατης σκηνής και οι άλλοι μισοί περί ζωγραφισμένης κινητής πρόσοψης, η οποία φυλασσόταν –όπως και η υποτιθέμενη τροχήλατη σκηνή– στη σκηνοθήκη που είχε χτιστεί στη δυτική πάροδο του θεάτρου. Το παρόν άρθρο τάσσεται υπέρ της δεύτερης άποψης, λαμβάνοντας υπόψη τα αρχαιολογικά δεδομένα και τη συγκριτική μελέτη των αρχαίων θεάτρων της Μεσσήνης, της Θουρίας και της Σπάρτης.

© 2019 Βιβλιοθήκη και Κέντρο Πληροφόρησης Πανεπιστημίου Πελοποννήσου

Λέξεις κλειδιά: Μεγαλόπολη, Ορεστία, Θερσίλειο, θέατρο, κινητή σκηνή

doi:

Abstract

The present paper is dedicated to the ancient theatre of Megalopolis, mentioned by Pausanias (8.32.1) as the largest in Greece. The aim of the paper is to highlight the conditions that led to the foundation of the city that hosted it, so that important aspects of the history of the monument can be understood. In this context, the Battle of Leuctra (371 BC) will be mentioned which triggered off a series of developments in the history of Arcadia, not least the foundation of the Arcadian Confederacy (370 BC) and the creation of Megalopolis (after 368 BC). The new city was founded on both banks of the Elisson River, which divided it into two residential areas: the 'Great City' (north / right bank) and the 'Orestia' (south / left bank). The most important public buildings of Orestia included the Thersilion and the theatre, which were architecturally and functionally connected. In both, assemblies and contests (dramatic in the theatre and probably musical in the Thersilio) took place, while the monumental portico of the Thersilio also served as the backdrop of dramas performed in the orchestra. At a certain moment, which cannot be determined precisely, a proskenion with two building phases was erected in front of the portico of the Thersilio: all researchers agree that the second phase, which has as terminus post quem the destruction of Megalopolis by the Spartan king Cleonenes III in 222 BC, is connected with the construction of a marble proskenion. As for the first phase, opinions differ both in terms of dating and form: while all researchers accept a perishable construction, some of them identify it as a wheeled wooden stage and some others as wooden background scenery panels; in either case, both theatrical devices were kept in the scenery storage room (called skanotheke), which was built in the west parodos of the theatre. This article favours the second view, taking into account the archaeological data and the comparative study of the ancient theatres of Messina, Thouria and Sparta.

© 2019 Library and Information Center University of Peloponnese

Key words: Megalopolis, Orestia, Thersilion, theatre, movable stage

Το αρχαίο θέατρο της Ορεστίας στη Μεγάλη Πόλη της Αρκαδίας

1. Η Μεγάλη Πόλις: η ίδρυση

Η μάχη των Λεύκτρων (371 π.Χ.), όπου οι Σπαρτιάτες γνώρισαν αποφασιστική ήττα από τους Θηβαίους υπό την καθοδήγηση του Επαμεινώνδα, κλόνισε τη φήμη των Λακεδαιμονίων ως αήττητων και σήμανε την αρχή της θηβαϊκής κυριαρχίας στον ελλαδικό χώρο. Παράλληλα, πυροδότησε μια σειρά σημαντικών εξελίξεων στην ιστορία της Αρκαδίας και της υπόλοιπης Πελοποννήσου, με αποκορύφωμα τη δημιουργία του Αρκαδικού Κοινού (370 π.Χ.) (Larsen 1968: 180· Nielsen 2015) και την ίδρυση της Μεγάλης Πόλεως, που ονομάστηκε μεταγενέστερα από τους λατινόφωνους «Μεγαλόπολις» (Στράβων, 8.4.5· Πετρονώτης 1973: 130-131· Nielsen 2004: 520).

Είναι γεγονός ότι οι Θηβαίοι επέλεξαν να κρατήσουν ευνοϊκή στάση απέναντι στην ίδρυση του Κοινού των Αρκάδων, επειδή θεώρησαν ότι θα μπορούσαν να το χρησιμοποιήσουν ως αντίρροπη δύναμη στον αγώνα τους εναντίον της Σπάρτης. Παράλληλα, ήταν ευνοϊκά διακείμενοι και στη δημιουργία μιας νέας πόλης σε καίρια γεωγραφική θέση που θα συνιστούσε προπύργιο των θηβαϊκών συμφερόντων στην Πελοπόννησο. Μολονότι ο Πausanίας (8.27.1-8) αναφέρει ότι η ίδρυση της νέας πόλης έγινε με προτροπή του Θηβαίου στρατηγού Επαμεινώνδα, είναι πιθανότερο ότι επρόκειτο για πρωτοβουλία της συνομοσπονδίας των αρκαδικών πόλεων που εξυπηρετούσε τα στρατηγικά συμφέροντα του νεοσύστατου Κοινού των Αρκάδων (Nielsen 1996: 98-99). Η παλαιότερη άποψη που υποστήριζε ότι η νέα πόλη χτίστηκε για να γίνει η πρωτεύουσα του Αρκαδικού Κοινού, κρίνεται από τη νεότερη έρευνα αμφίβολη (Roy 2007: 291-292 με σχετική βιβλιογραφία· Nielsen 2015: 264-265).

Το μεγαλεπήβολο ομοσπονδιακό σχέδιο τέθηκε πιθανότατα σε εφαρμογή μετά την περίφημη για τη Σπάρτη Άδακρυ Μάχη (368 π.Χ.), κατά την οποία ο βασιλιάς Αρχίδαμος νίκησε τους συνασπισμένους Αρκάδες και Αργείους (Διόδωρος, 15.72.4· Braunert & Petersen 1972: 62· Nielsen 2004: 520· αντίθετος ο Hornblower 1990). Η νέα παναρκαδική πόλη –που σε όλη την ιστορία της παρέμεινε σταθερά αντισπαρτιατική– ονομάστηκε «Μεγάλη Πόλις» ή, κατά το αρκαδικό ιδίωμα, «ἡ Μεγάλα Πόλις», εξαιτίας του πρωτοφανούς για τα τότε δεδομένα μεγέθους της και των εντυπωσιακών δημόσιων κτηρίων της, που είχαν χτιστεί σε μνημειώδη κλίμακα. Για την ανοικοδόμησή της χρειάστηκαν πολλά χρόνια και πολλά χρήματα, τα οποία συγκέντρωσαν οι Παναρκάδες με έρανο σε όλη την Ελλάδα και την Ασία (Πετρονώτης 1973: 54 και 60· Wilamowitz-Moellendorff 1900: 569 σημ. 2).

Θα έλεγε κανείς ότι από τη νεοϊδρυθείσα πόλη απουσίαζε η αίσθηση του μέτρου αλλά υπερείχε η φαντασία, τουλάχιστον όσον αφορά τον τομέα της χωροταξικής οργάνωσης και της αρχιτεκτονικής των δημόσιων κτηρίων, όπως θα δούμε στη συνέχεια (Roy 2007: 294). Ο τεράστιος σε έκταση οχυρωματικός της περίβολος, μήκους περίπου 9 χλμ., ήταν πολύ δύσκολο να προστατευτεί, αν και η

γεωμορφολογία της περιοχής μάλλον συνέβαλε στην αποτελεσματική αντιμετώπιση των εχθρικών επιθέσεων (Maher 2017: 240). Παράλληλα, ο ζωτικός της χώρος δεν γέμισε ποτέ πλήρως από τον αναλογικά μικρό πληθυσμό της, ίσως, επειδή έπρεπε να εξυπηρετηθούν τα συμφέροντα των μεγαλοαγιοκτητών, οι οποίοι ήθελαν να προστατεύσουν εντός των τειχών τον μεγάλο αριθμό αγιοπροβάτων που είχαν στην κατοχή τους (Roy 2007: 294· για την γεωργοκτηνοτροφική οικονομία της Μεγάλης Πόλεως βλ. Πετρονώτης 197: 190-191).

Σύμφωνα με τον Πausanias (8.27.3-5), για τον συνοικισμό της Μεγάλης Πόλεως χρειάστηκε να μεταφερθούν εκούσια ή ακούσια οι κάτοικοι 39 αρκαδικών κωμών, αν και ο Διόδωρος (15.72.4) μειώνει κατά το ήμισυ τον αριθμό των οικιστών, αναφέροντας ότι οι Αρκάδες ενσωμάτωσαν στη νέα πόλη τους κατοίκους 20 οικισμών της Μαιναλίας και της Παρρασίας (Moggi 1974). Αξίζει να σημειωθεί παρενθετικά ότι μεταξύ των Αρκάδων που αντιστάθηκαν στον πολισμό και αρνήθηκαν να μετοικήσουν στη Μεγάλη Πόλη ήταν οι κάτοικοι της αρκαδικής πόλης της Τραπεζούντας. Όσοι Τραπεζούντιοι γλίτωσαν και δεν σκοτώθηκαν από τους αγανακτισμένους Αρκάδες, εγκατέλειψαν διά της βίας την πόλη τους και μετανάστευσαν στην Τραπεζούντα του Εύξεινου Πόντου που είχε ως μητρόπολή της την ομώνυμη αρκαδική πόλη (Pausanias, 8.27.6). Οι Τραπεζούντιοι της Αρκαδίας θεωρούνται, επομένως, μακρινοί πρόγονοι των σημερινών Ποντίων.

2. Η Μεγάλη Πόλις: η πολεοδομία

Η Μεγάλη Πόλις αποτελεί δείγμα ιδιότυπου οικιστικού συνόλου που αφενός δεν διέθετε ακρόπολη και αφετέρου δημιουργήθηκε τεχνητά στις όχθες του ποταμού Ελισσώνα, παραπόταμου του Αλφειού (Πετρονώτης 1973: 254). Ο Ελισσώνας διχοτομούσε την πόλη και τον οχυρωματικό της περίβολο σε δύο ευδιάκριτα μέρη: στα βόρεια (δεξιά όχθη) εκτεινόταν η Μεγάλη Πόλις που προοριζόταν για την κατοίκηση, ενώ στα νότια (αριστερή όχθη) βρισκόταν η Ορεστία που προοριζόταν για τη δημόσια και κοινωνική δραστηριότητα (Σακελλαρίου 1972: 425) (εικ. 1). Όπως παραδίδει ο Στέφανος Βυζάντιος (λ. Μεγάλη πόλις), η Ορεστία πήρε το όνομά της από την παρουσία του Ορέστη, που, σύμφωνα με τον μύθο, περιπλανήθηκε στην περιοχή, όταν παραφρόνησε μετά τον φόνο της μητέρας του Κλυταιμήςτρας (βλ. Πίκουλας 1988: 161). Η ίδια πηγή αναφέρει ότι οι πολίτες των δύο μερών αποκαλούνταν μεταξύ τους «Μεγαλοπολίται» και «Ορέστιοι» αντίστοιχα.



Εικ. 1. Η Μεγάλη Πόλις: η πολεοδομία (πηγή: Α.Γ. Βλαχόπουλος [επιμ.] [2012]. *Αρχαιολογία. Πελοπόννησος*, Αθήνα: Μέλισσα, σελ. 271, εικ. 525).

Σύμφωνα με τη θεωρία του Bury (1898: 18), που δεν είναι πλέον αποδεκτή από αρκετούς ερευνητές (Braunert & Petersen 1972: 58-60· Tsiolis 1995: 55-6· Roy 2007: 291), πρόθεση των οικιστών ήταν να δημιουργήσουν μια διπλή πόλη, όπου ο ποταμός Ελισσών θα αποτελούσε το διαχωριστικό όριο ανάμεσα στην ομοσπονδιακή πόλη και την ομοσπονδιακή πρωτεύουσα του Κοινού των Αρκάδων. Καθένα από τα δύο οικιστικά τμήματα είχε τα δικά του δημόσια κτήρια. Το βόρειο τμήμα, η καθαυτή Μεγάλη Πόλις, διέθετε αγορά, τη Φιλίππειο στοά (Lauter-Bufe 2014), τα Αρχεία, τη στοά του Αριστόδαμου (Μυρόπωλις), το ιερό του Διός Σωτήρος (Lauter-Bufe 2009), το γυμνάσιο και το βουλευτήριο (Gardner *et al.* 1892: 52-66· Lauter-Bufe 2011). Τα κτήρια αυτά ήταν στη διάθεση των ιδίων των κατοίκων και όχι της ομοσπονδίας και γενικά το βόρειο τμήμα διεκπεραίωνε μόνο του τις εσωτερικές υποθέσεις του, χωρίς την επέμβαση του Κοινού των Αρκάδων. Επειδή, στην ουσία, ήταν μια αυτόνομη οικιστική μονάδα, υπεύθυνοι για την άμυνα και τα υπόλοιπα τοπικά ζητήματα ήταν οι ίδιοι οι Μεγαλοπολίτες.

Από την άλλη πλευρά, το νότιο τμήμα –σύμφωνα πάντα με τη θεωρία του Bury– ήταν ομοσπονδιακό έδαφος: εκεί υπήρχαν ομοσπονδιακά κτήρια όπως το Θερσίλειο, το θέατρο και το στάδιο, καθώς επίσης και τα καταλύματα των «Επαρίτων», ενός στρατιωτικού και αστυνομικού έμμισθου σώματος 5.000 επιλέκτων (Ξενοφών, *Ελληνικά*, 7.4.33· Διόδωρος, 15.62.2, 67.2· Larsen 1968: 188).

Οι τελευταίοι όφειλαν να προστατεύουν όλη αυτή την έκταση από κάθε εχθρική ενέργεια και κυρίως από μια ενδεχόμενη επανάσταση των κατοίκων του βόρειου τμήματος (Bury 1898: 18-19). Ωστόσο, όταν ο κίνδυνος ήταν κοινός, τα δύο τμήματα της πόλης ενώνονταν για να τον αντιμετωπίσουν. Τέλος, στο νότιο τμήμα διέμεναν οι άρχοντες (ανώτατος ήταν ο «Στρατηγός») και οι αξιωματούχοι του Κοινού, καθώς επίσης και οι πολίτες των άλλων αρκαδικών πόλεων που επισκέπτονταν την πόλη στο πλαίσιο των συνελεύσεων της Ομοσπονδίας και της διοργάνωσης εορταστικών εκδηλώσεων.

3. ...θέατρον μέγιστον τῶν ἐν τῇ Ἑλλάδι...

Το παναρκαδικό θέατρο της Ορεστίας ανοικοδομήθηκε σε απόσταση 100 μ. από την αριστερή όχθη του ποταμού Ελισσώνα κατά το δεύτερο μισό του 4ου αι. π.Χ. Σχετικά με το μέγεθός του ο περιηγητής Πausανίας (8.32.1) εκτιμά ότι ήταν το μεγαλύτερο στην Ελλάδα. Σχετικά με τη χρήση του ο ιστορικός Πολύβιος (4.20.9-12) –που ήταν Μεγαλοπολίτης– αναφέρει ότι φιλοξενούσε κάθε χρόνο: α) χορούς παιδών και ανδρών, που διαγωνίζονταν στην όρχηση και στο τραγούδι με συνοδεία επαγγελματιών αυλητών, β) επιδείξεις νέων, που γίνονταν με δημόσια φροντίδα και δαπάνη και γ) παρελάσεις νέων, που μάθαιναν πολεμικά εμβλήματα με συνοδεία αυλού (πρβλ. Bulle 1928: 98-99)· οι παρελάσεις αυτές συγκαταλέγονταν, σύμφωνα με την Lauter-Bufe (2017: 13) στις πολιτικές συγκεντρώσεις. Παράλληλα, μια ρωμαϊκή επιγραφή (IG V 2, 463) που τιμά τον αγωνοθέτη Μ. Τάδιο Σπεδιανό αφήνει ανοιχτό το ενδεχόμενο χρήσης του θεάτρου στο πλαίσιο των εορτών των Λύκaiων και Καισάρειων (Robert 1969: 54· Camia & Kantiréa 2010: 388. Γενικά για τα Λύκaiα βλ. Jost 1985: *passim* και Μπεργελές 2005) (εικ. 2).

Το κοίλο του θεάτρου, διαμέτρου περ. 145 μ. και χωρητικότητας 17.000-21.000 θεατών, ήταν προσανατολισμένο προς το βορρά. Σύμφωνα με τον Πετρονώτη (1973: 133), ήταν κατασκευασμένο σε ένα από τα δύο χαμηλά υψώματα που υπήρχαν στην αρχαία Ορεστία, αν και οι Lauter & Lauter-Bufe (2004: 142) κάνουν λόγο για μια τεχνητά διαμορφωμένη κλίση του εδάφους με πολλές επιχώσεις, που συγκρατούνταν στις πλευρικές εισόδους του θεάτρου από ισχυρούς αναλημματικούς τοίχους (Gardner *et al.* 1892: 42-45, 71· Καραπαναγιώτου 1996: 138-140). Ένα μικρό τετράγωνο δωμάτιο, που αποκαλύφθηκε στην ανατολική πάροδο του θεάτρου, ίσως, χρησίμευε ως αποθηκευτικός χώρος ή ως χώρος μεταμφίεσης των υποκριτών (Ορλάνδος 1962: 178 εικ. 209).



Εικ. 2. Το αρχαίο θέατρο της Μεγαλόπολης από βορειοδυτικά (πηγή: Δ. Μποσνάκης – Δ. Γκαγκτζής [1996]. *Αρχαία Θέατρα ... Θέατρα θέας άξια ...*, Αθήνα: Ιτανός, σελ. 50).

Συνολικά υπολογίζεται ότι υπήρχαν από 55 έως 59 σειρές κοινών εδωλίων, που πιθανότατα χωρίζονταν μέσω δύο διαδρόμων (διόδων) σε τρία διαζώματα. Το κατώτερο διάζωμα που σώζεται σήμερα χωριζόταν σε εννέα σφηνοειδείς ενότητες (κερκίδες) με τη βοήθεια δέκα ακτινοειδών κλιμάκων που βοηθούσαν τους θεατές να κατευθυνθούν προς τις θέσεις τους. Εικάζεται ότι το μεσαίο διάζωμα είχε την ίδια μορφή με το κατώτερο (20 σειρές εδωλίων και εννέα κερκίδες), ενώ το ανώτερο αποτελούνταν από 15 σειρές εδωλίων, 16 κερκίδες και 17 κλίμακες (Sear 2006: 400) (εικ. 3).

Στην πρώτη σειρά κάθε κερκίδας υπήρχε η προεδρία ή προέδρα, που προοριζόταν για τα τιμώμενα πρόσωπα· είχε τη μορφή εννέα λίθινων θρόνων με ερεισίνωτο και ερεισίχειρα. Οι επιγραφές που είναι χαραγμένες στην προεδρία μας πληροφορούν: πρώτον, ότι αναθέτης των θρόνων και του όχητού (ευρίπου) που περιέβαλε την ορχήστρα ήταν ο αγωνοθέτης Αντίοχος (*IG V2, 450, Dörpfeld & Reisch 1896: 141* εικ. 57), ο οποίος ταυτίζεται από μερίδα της έρευνας με τον γνωστό παγκρατιαστή που αντιπροσώπευσε το Κοινό των Αρκαδών στην αυλή του Πέρση βασιλιά στα Σούσα το 367 π.Χ. (Ξενοφών, *Ελληνικά*, 7.1.33-38· βλ. Gardner *et al.* 1892: 75, 122-123· Καραπαναγιώτου 1996: 141· αντίθετοι με επιχειρήματα οι Lauter & Lauter-Bufe 2004: 148) και δεύτερον, ότι έξι από τις εννέα κερκίδες του θεάτρου προοριζόταν για τις έξι αρκαδικές φυλές, στις οποίες ανήκαν οι Μεγαλοπολίτες (*IG*

V 2, 451-452).¹ Έχει υποστηριχθεί η άποψη ότι ο διαχωρισμός των κερκίδων σε φυλές εξυπηρετούσε τις ανάγκες της Εκκλησίας του Δήμου, η οποία, σε ειδικές περιπτώσεις, όπως ήταν για παράδειγμα η εκλογή των «Δαμιο[υ]ργών», δηλ. των 50 αρχόντων που ασκούσαν την εκτελεστική εξουσία, συνεδρίαζε στο θέατρο (Lauter & Lauter-Bufe 2017: 9).

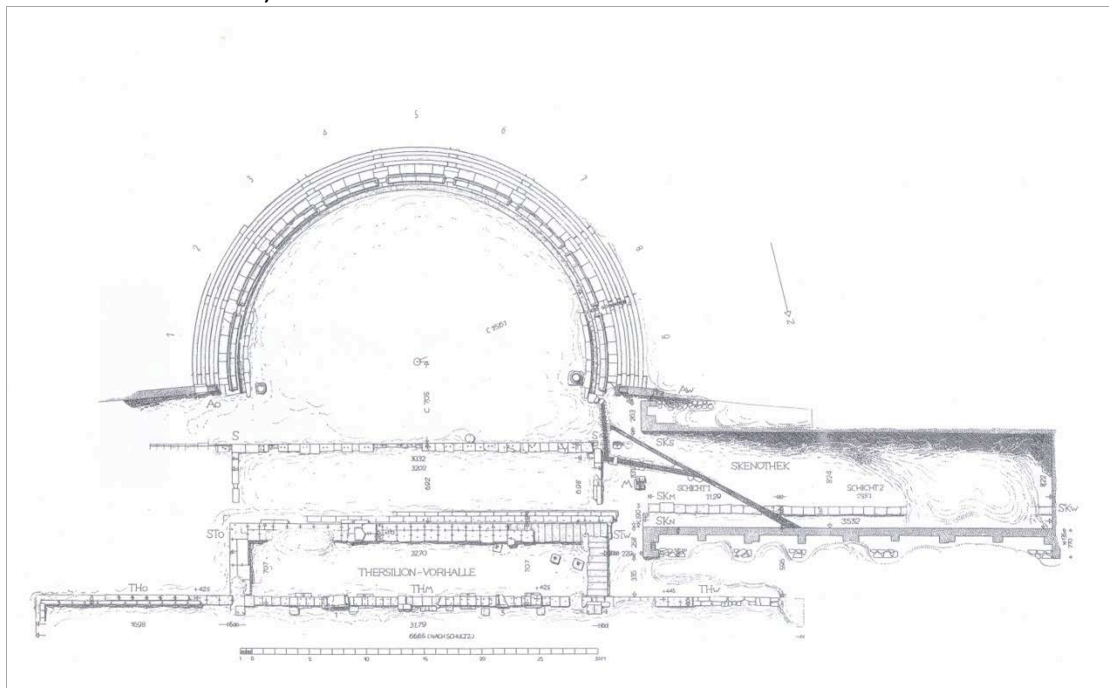

Εικ. 3. Κάτοψη του αρχαίου θεάτρου της Μεγαλόπολης (πηγή: H. Lauter & H. Lauter-Bufe [2004], *Archäologischer Anzeiger*, σελ. 137 εικ. 2).

Σε ορισμένες από τις λίθινες πλάκες στις οποίες ακουμπούσαν τα πόδια τους τα τιμώμενα πρόσωπα είχαν λαξευτεί μικρές αύλακες που οδηγούσαν στον εύριπο της ορχήστρας (ορίζονται με το γράμμα **a** στον πίνακα VII των Gardner *et al.*: 1892). Οι αύλακες αποτελούσαν εξόδους απόρροιας των υδάτων μιας πηγής που υπήρχε εντός του θεάτρου (Παυσανίας, 8.32.1). Επιπλέον, ορισμένες από τις πλάκες που πλαισιώναν τον εύριπο από τις δυο του πλευρές, διέθεταν τετράγωνες οπές, παρόμοιες με εκείνες που βρέθηκαν στο αρχαίο θέατρο του Άργους (Gardner *et al.* 1892: πίν. VII). Ενώ, όμως, οι τετράγωνες οπές στο Άργος χρησίμευαν για την τοποθέτηση ενός συρμάτινου πλέγματος ή δικτυού προστασίας των θεατών από τις επικίνδυνες θηριομαχίες ή μονομαχίες που λάμβαναν χώρα στην ορχήστρα (αρένα) κατά τη ρωμαϊκή εποχή (Moretti 2004: 167), οι αντίστοιχες οπές στη Μεγαλόπολη ερμηνεύτηκαν από τους Άγγλους ανασκαφείς του θεάτρου ως υποδοχείς στύλων που στερέωναν ένα σκέπαστρο ή ένα προσωρινό κάλυμμα προστασίας του εύριπου του θεάτρου (Gardner *et al.* 1892: 35).

¹ Οι επιγραφές με τα ονόματα των φυλών της Μεγαλόπολης διακρίνονται σε δύο κατηγορίες: τις πρωιμότερες (*Αρκαδία, Απολλωνία, Παναθηναία, Ηράκλεια, Πάνα, Ηραία ή Λύκαια*), που χαραχτήκαν στο οπίσθιο μέρος του ερεισίνωτου των θρόνων της προεδρίας κατά τον 3ο αι. π.Χ. και τις μεταγενέστερες (*Μαιναλία, Λύκαια, Παρρασία, Πάνια, Απολλωνία*), που χαραχτήκαν στο εμπρόσθιο μέρος του ερεισίνωτου κατά την ύστερη ελληνιστική ή τη ρωμαϊκή εποχή (βλ. Gardner *et al.* 1892: 122-125· Fiechter 1931: 21-2, εικ. 16 και 17).

4. Θέατρο και Θερσίλειο

Ένα από τα πρώτα κτήρια που χτίστηκαν στην Ορεστία για να καλύψουν τις επείγουσες ανάγκες του Κοινού των Αρκάδων ήταν το Θερσίλειο, το οποίο πήρε το όνομά του από τον δωρητή-αναθέτη του Θερσίλα ή Θερίλλα (Παυσανίας, 8.32.1· βλ. Παπαχατζής 1980: 318 σημ. 1).

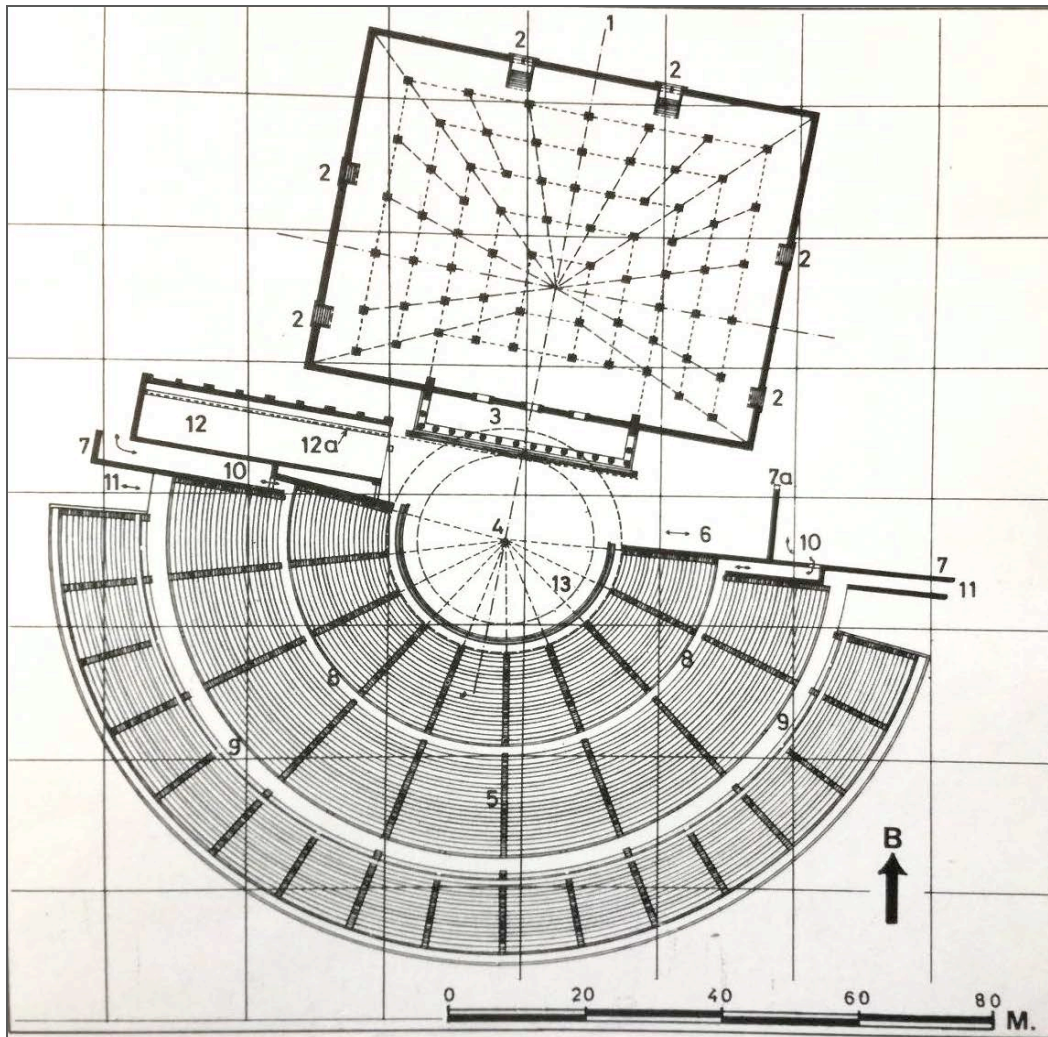

Εικ. 4. Κάτοψη του Θερσιλείου και του παρακείμενου θεάτρου (πηγή: Ν. Παπαχατζής [1980]. *Παυσανίου Ελλάδος Περιήγησις, Αχαϊκά και Αρκαδικά*. Αθήνα: Εκδοτική Αθηνών, 317 εικ. 312).

Το Θερσίλειο απαρτιζόταν από μια μεγάλη ορθογώνια υπόστυλη αίθουσα (66,65 μ. x 53,43 μ.) και ένα δωρικό πρόπυλο (34,44 μ. x 7,19 μ.), που έφερε αετωματική επίστεψη και δεκατέσσερις δωρικούς κίονες στην πρόσοψη (Bather 1892-1893· Benson 1892-1893). Μολονότι το πρόπυλο ήταν η κύρια (νότια) είσοδος του κτηρίου, υπήρχαν ακόμη δύο εισοδοί σε καθεμία από τις άλλες τρεις πλευρές του, που διευκόλυναν την είσοδο και έξοδο στον περιβάλλοντα χώρο (εικ. 4).

Υπολογίζεται ότι στην κυρίως αίθουσα χωρούσαν 6.000 καθιστοί ή περίπου 10.000 όρθιοι θεατές (Gardner *et al.* 1892: 23). Την ξύλινη, κεραμωτή στέγη της αίθουσας στήριζαν αρχικά 60 στύλοι, που γύρω στο 190 π.Χ. αυξήθηκαν σε 67, όταν ανακαινίστηκε το κτήριο μετά την καταστροφή που υπέστη από τον βασιλιά των Σπαρτιατών Κλεομένη Γ' (222 π.Χ.) (Lauter & Lauter-Bufe 2004: 139). Οι στύλοι είχαν ακτινωτή διάταξη, με σημείο σύγκλισης το βήμα του κεντρικού ομιλητή, το οποίο βρισκόταν περίπου στη μέση και σε χαμηλό επίπεδο, δεδομένου ότι το ξύλινο δάπεδο του κτηρίου παρουσίαζε κλίση προς το κέντρο (Gardner *et al.* 1892: 20· Benson 1892-1893: 323). Κατά την Lauter-Bufe (2017: 32), η ακτινωτή διάταξη των εσωτερικών υποστυλωμάτων σε συνδυασμό με τις δοκούς και την ξύλινη επένδυση της οροφής ενίσχυαν την ακουστική του κτηρίου.

Το Θερσίλειο είχε πολλές χρήσεις, με κυριότερη εκείνη του ομοσπονδιακού βουλευτηρίου. Εκεί συνεδρίαζαν μία ή δύο φορές το χρόνο οι «Μύριοι», δηλ. οι 10.000 πληρεξούσιοι της συνομοσπονδίας των αρκαδικών πόλεων, και αποφάσιζαν για πόλεμο ή για σύναψη ειρήνης ή συμμαχιών (Δημοσθένης, 19.10-11). Ωστόσο, επειδή οι συνελεύσεις των Μυρίων πραγματοποιούνταν και σε άλλες αρκαδικές πόλεις, όπως στην Τεγέα (Ξενοφών, *Ελληνικά*, 7.4.36, βλ. Tsiolis 1995: 51-57· Nielsen 2002: 479), δεν αποκλείεται το εν λόγω κτήριο να φιλοξενούσε και τους πολίτες της Μεγάλης Πόλεως με σκοπό τη διοργάνωση συνελεύσεων για τη λήψη αποφάσεων. Σε κάθε περίπτωση, οι συνελεύσεις αυτές θα μπορούσαν να πραγματοποιούνται και στο παρακείμενο θέατρο, όταν οι καιρικές συνθήκες το επέτρεπαν (Dörpfeld & Reisch 1896: 136).

Επειδή η κάτοψη του Θερσιλείου έμοιαζε πολύ με το Ωδείο του Περικλή στην Αθήνα (εικ. 5), και επειδή είχε καλή ακουστική, όπως αναφέρθηκε παραπάνω, πιστεύεται ότι χρησίμευε και ως ωδείο για την τέλεση μουσικών αγώνων (Sear 2006: 400· Lauter-Bufe 2017: 15) (εικ. 6). Αυτό συνάγεται από το γεγονός ότι τη δαπάνη για την αγορά των έντυπων κεραμίδων της στέγης του κτηρίου (*IG V 2*, 469,25· Bather 1892-1893: 332-333) την είχαν καλύψει οι αγωνοθέτες, οι οποίοι ήταν επιφορτισμένοι τόσο με τη διοργάνωση αγώνων όσο και με την επισκευή των κτηρίων που τους φιλοξενούσαν (Tsiolis 1995: 63). Για το είδος των αγώνων προσανατολιζόμαστε προς τους μουσικούς, επειδή γνωρίζουμε από τις φιλολογικές πηγές (Πολύβιος, 4.20.4-20, Πλούταρχος, *Περί μουσικής*, 328-330) ότι η μουσική αποτελούσε αναπόσπαστο μέρος της παιδείας των Αρκάδων.

Τέλος, το ίδιο το πρόπυλο του Θερσιλείου, που βρισκόταν προς την πλευρά του θεάτρου, θα μπορούσε να είχε χρησιμοποιηθεί ως σκηνικό φόντο των παραστάσεων που λάμβαναν χώρα στην ευμεγέθη ορχήστρα (διαμέτρου 31,22μ.). Μάλιστα, επειδή η τελευταία βρισκόταν περίπου 1 μ. χαμηλότερα από το επίπεδο του Θερσιλείου, προστέθηκαν τρεις βαθμίδες στην υπάρχουσα τρίβαθμη κρηπίδα του πρόπυλου, έτσι ώστε να διευκολύνεται η πρόσβαση από το ένα κτήριο στο άλλο.

Από τα παραπάνω είναι προφανές ότι το θέατρο και το Θερσίλειο συνδέονταν μεταξύ τους όχι μόνο αρχιτεκτονικά, μιας που το ένα ήταν σχεδόν συνέχεια του άλλου, αλλά και λειτουργικά. Μάλιστα, φαίνεται ότι τα δύο κτήρια εντάσσονταν στο ίδιο οικοδομικό πρόγραμμα που χρονολογείται στο δεύτερο μισό του 4ου αι. π.Χ., αν και στην πορεία χτίστηκε πρώτα το Θερσίλειο (μεταξύ του 362 και 345 π.Χ.: Φριτζίλας 2012: 272) και μετά ακολούθησε το θέατρο (γύρω στο

340/330 π.Χ. ή στα τέλη του 4ου αι. π.Χ.) (Lauter & Lauter-Bufe 2004: 141-142· Isler 2017: 481-482).

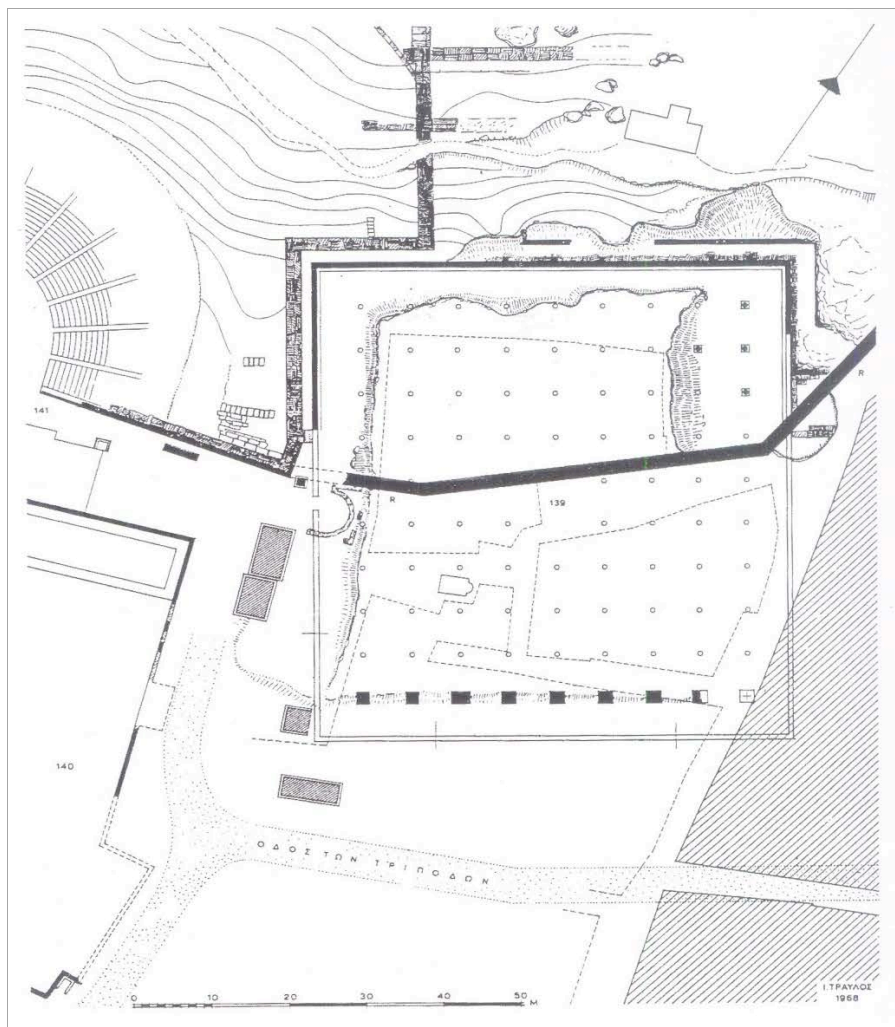

Εικ. 5. Κάτοψη του Ωδείου του Περικλή κατά τον Ι. Τραυλό (πηγή: J. Travlos [1971]. *Bildlexikon zur Topographie des antiken Athen*. Tübingen: Wasmuth: εικ. 389).

5. Υπήρχε κινητή σκηνή στο αρχαίο θέατρο της Ορεστίας;

Ένα από τα ιδιαίτερα χαρακτηριστικά του αρχαίου θεάτρου της Ορεστίας στη Μεγάλη Πόλη της Αρκαδίας είναι ότι δεν διέθετε σκηνικό οικοδόμημα. Αυτό προφανώς συνέβη για να μην παρεμποδίζεται η πρόσβαση στην κύρια είσοδο του Θερσιλείου, που βρισκόταν προς την πλευρά της ορχήστρας. Ένας ακόμη λόγος που δικαιολογεί την απουσία αυτού του τόσο σημαντικού δομικού στοιχείου από το συγκεκριμένο θέατρο, έγκειται στην ανάγκη εξεύρεσης ελεύθερου χώρου μπροστά από το κοίλο, για τη διοργάνωση των πολιτικών συγκεντρώσεων και των αγώνων όρχησης με συνοδεία αυλού, όπως αναφέρει ο Πολύβιος (4.20.9-12). Εξάλλου, όπως επισημάνθηκε προηγουμένως, όταν γίνονταν δραματικές παραστάσεις στο θέατρο, το πρόπυλο του Θερσιλείου κάλυπτε τις όποιες σκηνοθετικές απαιτήσεις υπήρχαν εν είδει σκηνικού φόντου.

Όλα φαίνεται ότι άλλαξαν μετά την καταστροφή της Μεγάλης Πόλεως από τον βασιλιά των Σπαρτιατών Κλεομένη Γ΄ το 222 π.Χ. (Πολύβιος, 2.55· Πλούταρχος, *Κλεομένης*, 23-25). Στο πλαίσιο του προγράμματος ανοικοδόμησης της λεηλατημένης πόλης, το οποίο σχετίζεται με το όνομα του στρατηγού της Αχαϊκής Συμπολιτείας Φιλοποίμενα (190/189 π.Χ.), αποφασίστηκε η κατασκευή ενός μαρμάρινου προσκηνίου στο θέατρο, μπροστά ακριβώς από το πρόπυλο του Θερσιλείου.² Το γεγονός αυτό επέφερε αλλαγές στην όψη της νότιας πλευράς του κτηρίου, η οποία διαμορφώθηκε στο εξής από ένα συμπαγή τοίχο με τρία θυραία ανοίγματα. Από τη στιγμή που αχρηστεύθηκε το μνημειώδες πρόπυλο (είτε δεν ξαναχτίστηκε κατά την Lauter-Bufe 2017: 30, είτε αποκαταστάθηκε κατά τον Πετρονώτη 1973: 231, πάντως έχασε τη βασική του λειτουργία ως πρόσβαση), καταργήθηκε η αρχιτεκτονική και λειτουργική σύνδεση που προϋπήρχε μεταξύ του θεάτρου και του Θερσιλείου.



Εικ. 6. Κατάλοιπα από το μαρμάρινο προσκήνιο του θεάτρου της Ορεστίας (πηγή: H. Lauter-Bufe [2017]. *Megalopolis. Theater und Thersilion*. Mainz am Rhein: Nünnerich-Asmus Verlag & Media, 17 εικ. 4).

Το μαρμάρινο προσκήνιο του θεάτρου είχε διαστάσεις 32 μ. x 6,50 μ. x 3,50-3,75 μ. (εικ. 6). Ο στυλοβάτης του ήταν κατασκευασμένος από ασβεστολιθικό υλικό

² Η έρευνα δεν έχει καταλήξει σε μια ομόφωνα αποδεκτή χρονολόγηση του λίθινου προσκηνίου: οι Fiechter 1931: 30 και Bulle 1928: 108 το χρονολογούν στα μέσα του 2ου αι. π.Χ., αν και ο Bulle δέχεται και μια υστερότερη χρονολόγηση στην εποχή του Δομιτιανού (1ος αι. μ.Χ.). Οι Lauter-Bufe 2017: 37-38 και Πετρονώτης 1973: 232 το χρονολογούν γύρω στο 190 π.Χ. Ο Πετρονώτης δέχεται, ωστόσο, και μια χρονολόγηση γύρω στα χρόνια του βασιλιά Αντίοχου (περ. 175 π.Χ.) «που είναι χρόνια μαρτυρημένης οικοδομικής δραστηριότητας».

σε δεύτερη χρήση. Διέθετε μία θύρα στη δυτική στενή πλευρά του και ένα κλιμακοστάσιο στο εσωτερικό της ανατολικής, που οδηγούσε στο λογείο (Fiechter 1931: 15· Lauter-Bufe 2017: 33, εικ. 11). Η κιονοστοιχία που διαμόρφωνε την πρόσοψή του, αποτελείτο από έναν ιδιαίτερο τύπο δωρικού κίονα που έφερε στις πλευρές του μια κάθετη λίθινη ταινία (Lauter-Bufe 2017: 36, εικ. 12). Η ταινία αυτή προεξείχε ελαφρώς στο κάτω μέρος του κίονα, ενώ όσο προχωρούσε προς τα πάνω, το πλάτος της αυξανόταν μέχρι τα 3,8 εκ., χωρίς να ακολουθεί τη μείωση του κίονα. Με τον τρόπο αυτό σχημάτιζε ένα ευθύγραμμο αρχιτεκτονικό πλαίσιο, που, σύμφωνα με τον Büsing (1970: 36), ήταν κατάλληλο για την τοποθέτηση ξύλινων πινάκων. Ωστόσο, το ομολογουμένως μικρό πλάτος των λίθινων ταινιών των κίωνων υποδήλωνε ένα περισσότερο διακοσμητικό παρά λειτουργικό χαρακτήρα, που συντελούσε στην αισθητική αναβάθμιση της αρχιτεκτονικής πρόσοψης του προσκηνίου (Μικεδάκη 2015: 164-165).

Επομένως, είναι πρακτικά δύσκολο να δεχτούμε ότι στερεώνονταν πίνακες στα μετακίονια του λίθινου προσκηνίου της Ορεστίας. Βασιζόμενοι στο γεγονός ότι οι εν λόγω κίονες έφεραν μόνο στη βάση της εμπρόσθιας πλευράς τους ραβδώσεις, ενώ στην οπίσθια, μη ορατή, είχαν παραμείνει ακατέργαστοι, οι Lauter & Lauter-Bufe (2004: 168, εικ. 29) υπέθεσαν ότι τα μετακίονια έκλειναν με έναν μόνιμο, μικρού πάχους τοίχο από ωμοπλινθοδομή, που περιέβαλε και την πίσω πλευρά των κίωνων. Η υπόθεση αυτή αναιρέθηκε, ωστόσο, πρόσφατα από την ίδια τη Lauter-Bufe (2017: 36), που τάχθηκε υπέρ μιας ανοικτής πρόσοψης του προσκηνίου (άποψη που είχε υποστηρίξει πρώτος ο Bulle 1928: 107).

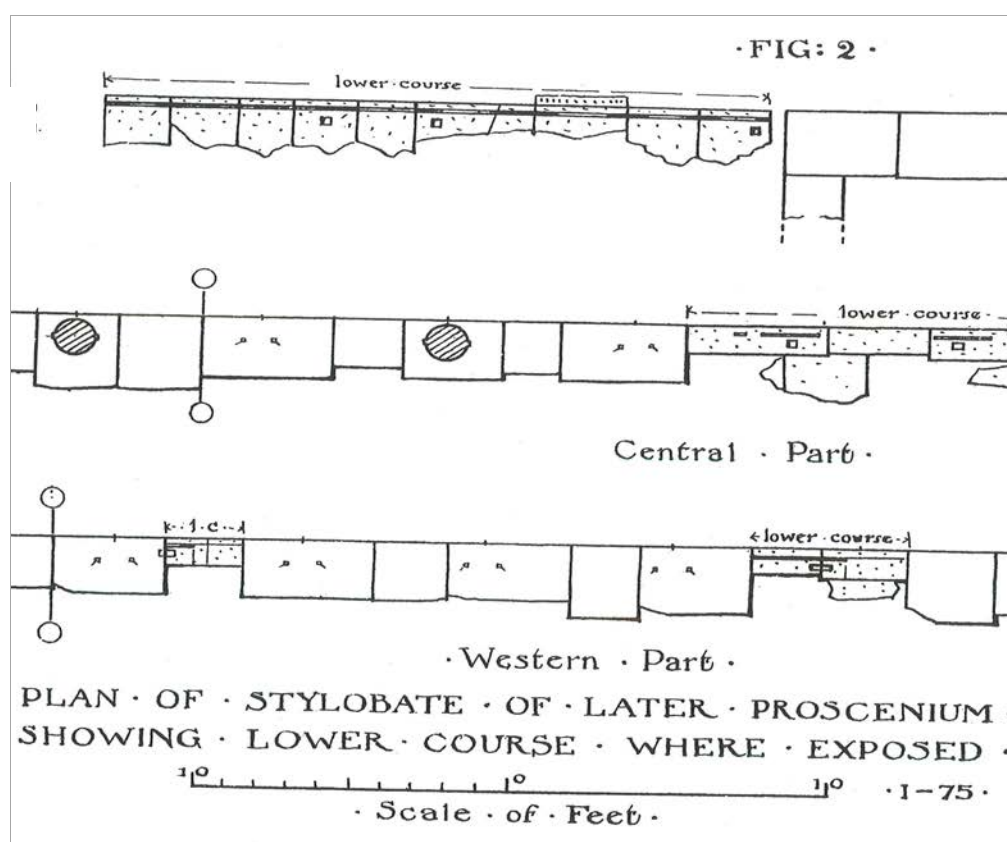

Εικ. 7. Κάτοψη του παλαιότερου και νεότερου στυλοβάτη του θεάτρου της Ορεστίας (πηγή: E.A. Gardner *et al.* [1892]. *Excavations at Megalopolis 1890-1891*. London: The Council of the Society for the promotion of Hellenic Studies, πίν. VII).

Περισσότερο έχει προβληματίσει την έρευνα η μορφή και η χρονολόγηση ενός εφήμερου προσκηνίου που υπήρχε στο θέατρο της Ορεστίας πριν από την κατασκευή του μαρμαρίνου: ό,τι σώζεται σήμερα από αυτό, είναι ένας στυλοβάτης από τόφφο (Yoshitake 2016: 125) που βρίσκεται κάτω από τον στυλοβάτη του λίθινου προσκηνίου, λειτουργώντας ως υποθεμελίωση (εικ. 7). Σε αντίθεση, όμως, με τον νεώτερο, ο παλαιότερος στυλοβάτης φαίνεται ότι εκτεινόταν μέχρι τις παρόδους, χωρίς να είμαστε σε θέση να γνωρίζουμε μέχρι ποιο σημείο έφτανε (εικάζεται μέχρι την εξωτερική γωνία του Θερσιλείου στα ανατολικά [Isler 2017: 481] και μέχρι τη σκηνοθήκη στα δυτικά [Yoshitake 2016: 130], για την οποία θα γίνει λόγος στη συνέχεια).

Ιδιαίτερο ενδιαφέρον παρουσιάζει η επιμήκης εγκοπή, πλάτους 2,2 εκ. και διατομής **V**, που διατρέχει την επιφάνεια του παλαιότερου στυλοβάτη. Σε απόσταση 5 εκ. πίσω από αυτήν, υπάρχουν ορθογώνιες οπές, πλάτους 7,5-8 εκ., μήκους 12 εκ. και βάθους 6 εκ., που έχουν λαξευτεί ανά διαστήματα των 1,98 μ. (Fiechter 1931: 15) ή 1,62 μ. (Yoshitake 2016: 128) επί του στυλοβάτη (εικ. 8).

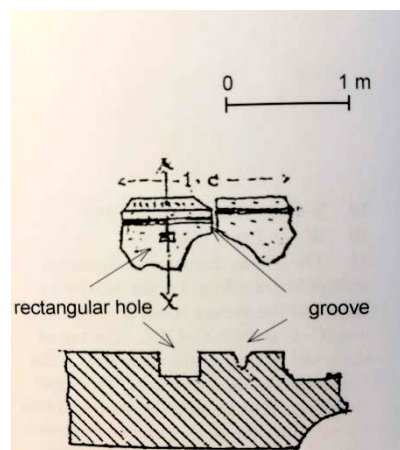

Εικ. 8. Κάτοψη και τομή μέρους του παλαιότερου στυλοβάτη του προσκηνίου του θεάτρου της Ορεστίας κατά τον R. Yoshitake (πηγή: R. Yoshitake, *Archäologischer Anzeiger* 2016, σελ. 128, εικ. 13).

Για την ερμηνεία αυτών των αρχαιολογικών μαρτυριών, η έρευνα έχει στραφεί στη συγκριτική μελέτη τριών αρχαίων θεάτρων που έχουν βρεθεί στη Σπάρτη (Bulle 1937· Isler 2017: 724-727 με εκτενή βιβλιογραφία), στη Μεσσήνη (Themelis 2015· Isler 2017: 485-487 με εκτενή βιβλιογραφία) και πολύ πρόσφατα στη Θουρία (Πετράκος 2016 και 2017· Αραπογιάννη 2018). Τα θέατρα αυτά παρουσιάζουν ορισμένα κοινά χαρακτηριστικά που εντοπίζονται: α) στη χρονολόγηση (ανήκουν στην ελληνιστική εποχή: της Μεσσήνης και της Θουρίας στην πρώιμη, της Σπάρτης στην ύστερη), β) στη γεωγραφική τους θέση (βρίσκονται όλα στην Πελοπόννησο) και γ) στον αρχιτεκτονικό τους σχεδιασμό (εικ. 9).



Εικ. 9. Γεωγραφικός χάρτης της Πελοποννήσου. Με κόκκινο χρώμα κυκλώνονται τα αρχαία θέατρα της Σπάρτης, της Μεσσήνης, της Θουρίας και της Μεγαλόπολης.

Όσον αφορά την τρίτη παράμετρο, τον αρχιτεκτονικό σχεδιασμό, αυτό που προκαλεί εντύπωση είναι το γεγονός ότι και τα τρία αυτά θέατρα δεν είχαν μόνιμο σκηνικό οικοδόμημα σε όλες τις οικοδομικές τους φάσεις, όπως ακριβώς συνέβη και στην Ορεστία. Ο προφανής λόγος που συνδέεται με την απουσία σκηνής θα πρέπει να αναζητηθεί στην ανάγκη εξεύρεσης ελεύθερου χώρου για τη διοργάνωση πολιτικών συγκεντρώσεων και εορταστικών εκδηλώσεων (Bulle 1937: 27-34· Θέμελης 2010: 20). Επειδή, όμως, το σκηνικό οικοδόμημα ήταν απαραίτητο στο θέατρο όχι μόνο για λόγους πρακτικούς (π.χ. αποθήκευση των κινητών σκηνικών αντικειμένων και της σκευής των υποκριτών) αλλά και για λόγους σκηνοθετικούς (Μικεδάκη 2004/2005), έπρεπε να βρεθεί μια λύση που θα κάλυπτε τις σκηνοθετικές ανάγκες των δραματικών παραστάσεων που λάμβαναν χώρα στην ορχήστρα. Έτσι, στην ελληνιστική εποχή, επινοήθηκε μια σκηνή από ξύλο και μέταλλο, που αν και πανομοιότυπη με τη λίθινη, δηλ. με δύο ορόφους και το χαρακτηριστικό για την ελληνιστική σκηνή προσκήνιο, είχε μια βασική διαφορά: ήταν τροχήλατη (εικ. 10).

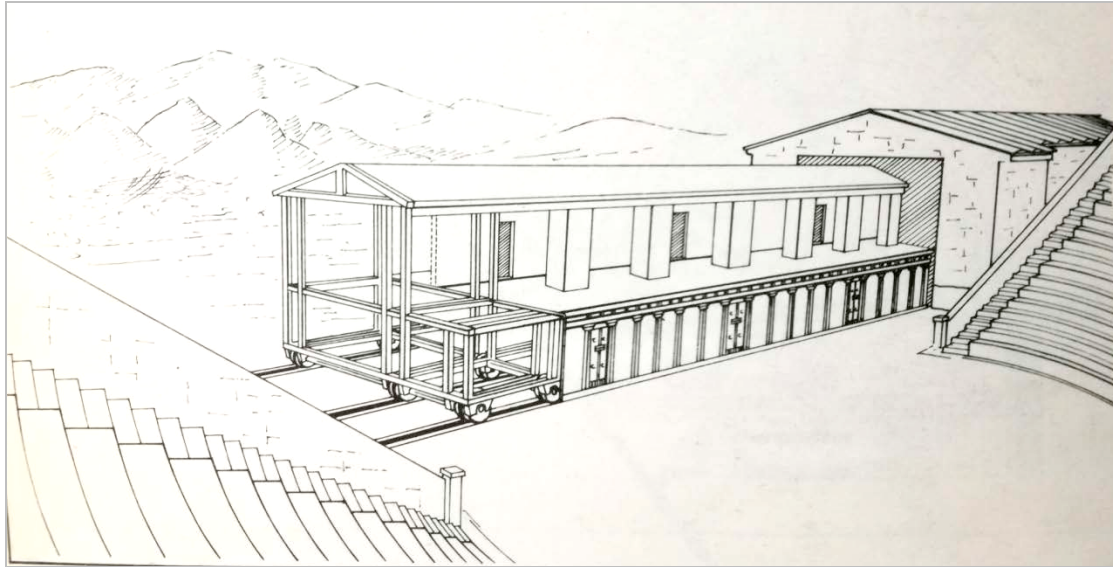

Εικ. 10. Υποθετική αναπαράσταση της κινητής σκηνής του αρχαίου θεάτρου της Σπάρτης (σχέδιο Weyhe) (πηγή: H. Bulle [1937]. *Das Theater zu Sparta*. München: Verlag der Bayerischen Akademie der Wissenschaften, σελ. 19 εικ. 1).

Οι μελετητές του αρχαίου θεάτρου υποστηρίζουν ότι η κινητή σκηνή συρόταν πάνω σε τροχούς προς την ορχήστρα, πριν από την έναρξη των παραστάσεων. Ως υποδοχές των τροχών της σκηνής χρησίμευαν οι τρεις παράλληλες λίθινες αύλακες, που έχουν βρεθεί στα αρχαία θέατρα της Μεσσήνης, της Θουρίας και της Σπάρτης (εικ. 11 & 12). Όλες έχουν διατομή σχήματος **U**, ενώ το πλάτος τους κυμαινόταν από 9 μέχρι 12 εκ. στη Μεσσήνη και από 14 μέχρι 18 εκ. στη Σπάρτη (πρβλ. Yoshitake 2016: 120, 126 με πίν. 1).³ Σύμφωνα με τον ανασκαφέα του αρχαίου θεάτρου της Μεσσήνης Π. Θέμελη (2010: 22-23), το διάστημα μεταξύ των δύο πρώτων λίθινων αυλάκων, που έφτανε τα 2 μ., αντιστοιχούσε στο πλάτος του προσκηνίου, ενώ το μεγαλύτερο διάστημα μεταξύ της δεύτερης και της τρίτης αύλακας, που έφτανε τα 5,10 μ., αντιστοιχούσε στο πλάτος της δώροφης σκηνής.⁴

Αναμφίβολα θα επρόκειτο για μια πολύ βαριά κατασκευή που, σύμφωνα με τους υπολογισμούς του Yoshitake (2016: 127), ίσως, ζύγιζε επτά τόνους. Η εύλογη απορία, όμως, που εγείρεται σε αυτή την περίπτωση, είναι με ποιο τρόπο κινείτο αυτή η κατασκευή. Την έσερναν βόδια; Για την κινητή σκηνή της Σπάρτης θα χρειαζόνταν τουλάχιστον 15, όπως υποθέτει ο Yoshitake (ό.π.). Αναντίρρητα, αυτό το ερώτημα είναι δύσκολο να απαντηθεί. Ιδιαίτερο ενδιαφέρον προκαλεί, ωστόσο, το γεγονός ότι για τη διευκόλυνση της κίνησης της τροχήλατης σκηνής στη Σπάρτη, αλείφονταν οι λίθινες αύλακες υποδοχής των τροχών με κάποιου είδους λιπαντική

³ Για φωτογραφίες των τριών λίθινων αυλάκων και της σκηνοθήκης του αρχαίου θεάτρου της Θουρίας βλ. Πετράκος 2017: 23 και <http://ancientthouriaexcavation.gr/2018-2/> (επίσημη ιστοσελίδα της Ανασκαφής Αρχαίας Θουρίας, που διευθύνει η επίτιμη διευθύντρια Αρχαιοτήτων δρ Ξένη Αραπογιάννη, υπό την αιγίδα της Εν Αθήναις Αρχαιολογικής Εταιρείας).

⁴ Ο Yoshitake (2016: 122, εικ. 1, 5 και 6), βασιζόμενος στην τεχνονγνωσία της τότε εποχής, υποστηρίζει ότι η κινητή σκηνή θα συρόταν ευκολότερα πάνω σε τέσσερις και όχι σε τρεις τροχούς, για αυτό υποθέτει την ύπαρξη μιας τέταρτης λίθινης αύλακας υποδοχής τροχών στα αρχαία θέατρα της Σπάρτης και της Μεσσήνης. Εντούτοις, η πρόσφατη ανακάλυψη του αρχαίου θεάτρου της Θουρίας, όπου και εκεί βρέθηκαν μόνο τρεις αύλακες υποδοχής τροχών, κάνει την προτεινόμενη θεωρία λιγότερο πιθανή.

ουσία ή γράσο, που αποθηκευόταν σε δύο πήλινα αγγεία· αυτά ήταν τοποθετημένα μέσα στο χώμα και το στόμιό τους έφτανε στο ίδιο επίπεδο με την άνω επιφάνεια των λίθινων αυλάκων (Woodward 1925-1926: 199-200, εικ. 7· Waywell & Wilkes 1999: 448 πίν. 59α).



Εικ. 11. Αύλακες υποδοχής τροχών της κινητής σκηνής του αρχαίου θεάτρου της Μεσσήνης (πηγή: P. Themelis [2015]. In R. Frederiksen et al. [Eds.], *The Architecture of the Ancient Greek Theatre. Acts of an International Conference at the Danish Institute at Athens 27-30 January 2012*. Aarhus: Aarhus University Press, σελ. 207, εικ. 5).



Εικ. 12. Αύλακες υποδοχής τροχών της κινητής σκηνής του αρχαίου θεάτρου της Σπάρτης (πηγή: G.B. Waywell [2002]. In M. Stamatopoulou & M. Yeroulanou [Eds.], *Excavating Classical Culture. Recent archaeological discoveries in Greece*, πίν. 63A).

Μετά το πέρας των παραστάσεων, η κινητή σκηνή αποσυρόταν και φυλασσόταν σε έναν επιμήκη χώρο που είχε χτιστεί σε μια από τις δύο πλευρικές εισόδους (παρόδους) του θεάτρου. Από τις έντυπες κεραμίδες που βρέθηκαν στο αρχαίο θέατρο της Σπάρτης γνωρίζουμε ότι αυτός ο αποθηκευτικός χώρος ονομαζόταν «σκηνοθήκη» (Woodward 1928-1930: 226-231). Στο αρχαίο θέατρο της Μεσσήνης η σκηνοθήκη βρισκόταν στην ανατολική (αριστερή ως προς τους θεατές) πάροδο, ενώ στη Θουρία και στη Σπάρτη στη δεξιά (Waywell & Wilkes & Walker 1998: 103· Waywell & Wilkes 1999: 452-454· Themelis 2015: 207-208· Yoshitake 120).

Είναι αξιοσημείωτο το γεγονός ότι κατάλοιπα κτηρίου που ταυτίζεται, βάσει των έντυπων κεραμίδων που βρέθηκαν *in situ* (IG V 2, 469,5), με σκηνοθήκη, ήλθαν στο φως και στη δυτική πάροδο του αρχαίου θεάτρου της Ορεστίας. Το γεγονός αυτό, σε συνδυασμό με την επιμήκη εγκοπή που εντοπίστηκε στον στυλοβάτη του εφήμερου προσκηνίου, οδήγησε ορισμένους ερευνητές στην υπόθεση ότι και στο αρχαίο θέατρο της Ορεστίας γινόταν χρήση τροχήλατης σκηνής (Bulle 1928: 101· Bulle 1937, 26· Fiechter 1931: 29, πίν. 6· Bieber 1961: 122, 217· Καραπαναγιώτου 2001: 342, πίν 32,3· Lauter & Lauter-Bufe 2004: 173) (εικ. 13).

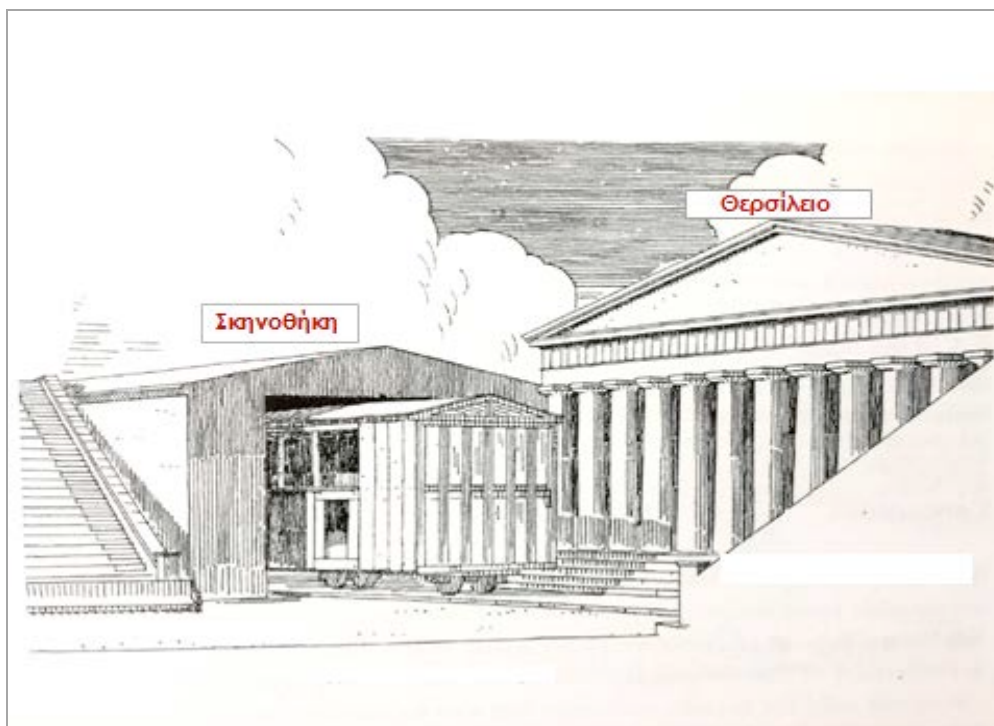

Εικ. 13. Υποθετική αναπαράσταση της κινητής σκηνής του αρχαίου θεάτρου της Ορεστίας (πηγή: E. Fiechter [1931]. *Antike griechische Theaterbauten, Heft 4. Das Theater in Megalopolis*. Stuttgart: W. Kohlhammer, πίν. 6).

Εντούτοις, τα αρχαιολογικά ευρήματα δεν συνάδουν με αυτή την υπόθεση. Αντίθετα, φαίνεται ότι η προαναφερθείσα εγκοπή του παλαιότερου στυλοβάτη του προσκηνίου προοριζόταν για την τοποθέτηση μιας ξύλινης, ζωγραφισμένης κινητής πρόσοψης, η οποία στηριζόταν σε πασσάλους που δεν ήταν ορατοί στους θεατές. Μάλιστα, επειδή το μήκος αυτής της πρόσοψης ήταν μεγάλο (περ. 34,5 μ., όσο και το μήκος του πρόπυλου του Θερσιλείου), πιθανώς αποτελούνταν όχι από ένα

συνεχές, αλλά από τρία επιμέρους τμήματα. Μετά το πέρας των παραστάσεων, η κινητή ζωγραφισμένη πρόσοψη θα αποσυναρμολογούνταν και θα αποθηκευόταν στην παρακείμενη σκηνοθήκη (Gardner *et al.*, 1892, 46· Dörpfeld & Reisch 1896: 137-8· Buckler 1986: 431-433· Mikedaki 2005: 121 · Yoshitake 2016: 129· Isler 2017: 481).

Σχετικά με τη χρονολόγηση του εφήμερου προσκηνίου της Ορεστίας,⁵ και γενικότερα, όλων των οικοδομικών φάσεων του θεάτρου, δεν υπάρχει ομοφωνία στην έρευνα. Βάσει των επιγραφών της προεδρίας εικάζεται ότι το θέατρο είχε συνεχή χρήση από την εποχή κατασκευής του (δεύτερο μισό του 4ου αι. π.Χ.) μέχρι και τον 3ο αι. μ.Χ. Υποψίες για την ύπαρξη ρωμαϊκής σκηνής δεν αξιολογούνται από τα υπάρχοντα αρχαιολογικά δεδομένα ως βάσιμες (Gardner *et al.* 1892: 88-89· Fiechter 1931: 30· Sear 2006: 401· Isler 2017: 481). Την εποχή της Τουρκοκρατίας κατασκευάστηκε μικρή ασβεστοκάμιнос κυκλικού σχήματος στην ανατολική πάροδο του θεάτρου, που αντλούσε πρώτη ύλη από τα εδώλια του θεάτρου για την ανοικοδόμηση της εκεί συνοικίας (Ορλάνδος 1962: 178, 180 και Ορλάνδος 1963: 192). Η καταστροφή του μνημείου από τον ανθρώπινο παράγοντα και τη φθοροποιό δύναμη του χρόνου είχε αρχίσει.

⁵ Dörpfeld & Reisch 1896: 136: μετά το 222 π.Χ.· Puchstein 1901: 14: 4ος αι. π.Χ.· Fiechter 1931: 29-30: πρώτο μισό του 3ου αι. π.Χ.· Billig 1980: 50: στο διάστημα 350-330 π.Χ.

Βιβλιογραφία

- Αραπογιάννη, Ξ. (2018). Αποκαλύπτοντας ένα άγνωστο θέατρο. *Αρχαιολογία και Τέχνες*, 126, 46-57.
- Bather, A. G. (1892-1893). The Development of the plan of the Thersilion. *The Journal of Hellenic Studies*, 13, 328-337.
- Benson, E. F. (1892-1893). The Thersilion at Megalopolis. *The Journal of Hellenic Studies*, 13, 319-327.
- Billig, E. 1980. Die Bühne mit austauschbaren Kulissen. Eine verkannte Bühne des Frühhellenismus?, *Opuscula Atheniensa*, 13, 35-83.
- Braunert, H., & Petersen, T. (1972). Megalopolis: Anspruch und Wirklichkeit. *Chiron*, 2, 57-90.
- Buckler, Ch. (1986). The Myth of the Movable Skenai. *American Journal of Archaeology*, 90, 431-436.
- Bulle, H. (1928). *Untersuchungen an griechischen Theatern*. München: Verlag der Bayerischen Akademie der Wissenschaften.
- Bulle, H. (1937). *Das Theater zu Sparta*. München: Verlag der Bayerischen Akademie der Wissenschaften.
- Bury, J. B. (1898). The Double City of Megalopolis. *The Journal of Hellenic Studies*, 18, 15-22.
- Büsing, H. H. (1970). *Die griechische Halbsäule*. Wiesbaden: F. Steiner.
- Camia, F. & Kantiréa, M (2010). The imperial cult in the Peloponnese. In A. D. Rizakis & Cl. E. Lepenioti (Eds.), *Roman Peloponnese III. Society, economy and culture under the Roman Empire: continuity and innovation (Meletemata 63)* (pp. 375-406). Athens: The National Hellenic Research Foundation.
- Dörpfeld, W., & Reisch, E. (1896). *Das griechische Theater. Beiträge zur Geschichte des Dionysostheaters in Athen und anderer griechischer Theater*. Athen: Barth & von Hirst.
- Fiechter, E. (1931). *Antike griechische Theaterbauten*, Heft 4. Das Theater in Megalopolis. Stuttgart: W. Kohlhammer.
- Gardner, E. A. et al. (1892). *Excavations at Megalopolis 1890-1891*. London: The Council of the Society for the promotion of Hellenic Studies.
- Θέμελης, Π. (2010). *Τα θέατρα της Μεσσήνης*. Αθήνα: Διάζωμα.
- Isler, H.P. (2017). *Antike Theaterbauten. Ein Handbuch. Katalogband*, Wien: Österreichische Akademie der Wissenschaften.
- Jost, M. (1985). *Sanctuaires et cultes d'Arcadie*. Paris: Librairie Philosophique J. Vrin.
- Καραπαναγιώτου, Α. Β. (1996). Μεγαλόπολη. Θέατρο. *Αρχαιολογικόν Δελτίον*, 51, Χρονικά Β1, 138-140.
- Καραπαναγιώτου, Α. Β. (2001). Ανασκαφικές εργασίες στο αρχαίο θέατρο της Μεγαλόπολης 1995-1997: Πρώτες εκτιμήσεις. In V. Mitsopoulos-Leon (ed.), *Forschungen in der Peloponnes. Akten des Symposions anlässlich der Feier "100 Jahre Österreichisches Archäologisches Institut Athen"*, Athen 5.3-7.3.1998, (pp. 330-342). Athen: Österreichisches Archäologisches Institut.

- Hornblower, S. (1990). When was Megalopolis founded?. The Annual of the British School at Athens, 85, 71-77.
- Larsen, J. A. O. (1968). Greek federal states: their institutions and history. Oxford: Clarendon Press.
- Lauter, H. & Lauter-Bufe, H. (2004). Thersilion und Theater in Megalopolis. Das Bauensemble im Licht neuer Forschungen. Archäologischer Anzeiger, 135-176.
- Lauter-Bufe, H. (2009). Das Heiligtum des Zeus Soter in Megalopolis. Mainz am Rhein: Philipp von Zabern.
- Lauter-Bufe, H. (2011). Die politischen Bauten von Megalopolis. Darmstadt / Mainz: Philipp von Zabern.
- Lauter-Bufe, H. (2014). Die Stoa Plilippeios in Megalopolis. Mainz am Rhein: Nünnerich-Asmus Verlag & Media.
- Lauter-Bufe, H. (2017). Megalopolis. Theater und Thersilion. Mainz am Rhein: Nünnerich-Asmus Verlag & Media.
- Loring, W. (1892-1893). The Theatre at Megalopolis. The Journal of Hellenic Studies, 13, 356-358.
- Maher, M. (2015). In defense of Arkadia: the city as a fortress. In A.M. Kemezis (ed.), Urban dreams and realities in antiquity: remains and representations of the ancient city. Leiden: Brill.
- Maher, M. (2017). The Fortifications of Arkadian City States in the Classical and Hellenistic periods. Oxford: Oxford University Press.
- Μικεδάκη, Μ. (2004/2005). Η σημασία της θύρας του σκηνικού οικοδομήματος στο αρχαίο δράμα. Επιστημονική Επετηρίς της Φιλοσοφικής Σχολής του Πανεπιστημίου Αθηνών, Λς', 185-200.
- Mikedaki, M. (2005). Pinakes und Thyromata im antiken griechischen Theater (αδημοσ. διδ. διατριβή Πανεπιστημίου Βιέννης).
- Μικεδάκη, Μ. (2015). Τα σκηνικά του θεάτρου της Ελληνιστικής εποχής. Αθήνα: Φίλντισι.
- Moggi, M. (1974). Il sinecismo di Megalopoli (Diod., 15, 72, 4, Paus., 8, 27, 1-8). Annali della Scuola Normale Superiore di Pisa. Classe di Lettere e Filosofia, 4, Serie III, 71-107.
- Moretti, J.-Ch. (2004). Θέατρο και κοινωνία στην αρχαία Ελλάδα. Αθήνα: Πατάκης.
- Μπεργελές, Ν. (2005). Τα αρχαία Λύκαια. Αρχαιολογία και Τέχνες, 97, 90-99.
- Nielsen, T. H. (2002). Arkadia and its poleis in the archaic and classical periods. Göttingen: Vandenhoeck & Ruprecht.
- Nielsen, T. H. (2004). Megale polis. In M. H. Hansen & T. H. Nielsen, (Eds.), An inventory of Archaic and Classical poleis (pp. 520-522). Oxford: Oxford University Press.
- Nielsen, T. H. (2015). The Arkadian Confederacy. In H. Beck & P. Funke (Eds.), Federalism in Greek Antiquity (pp. 250-268). Cambridge: Cambridge University Press.
- Ορλάνδος, Α. (1962). Κεφάλαιον Β'. Αναστηλώσεις και συντηρήσεις μνημείων. 1) Αρχαία μνημεία. Το Έργον της Αρχαιολογικής Εταιρείας, 1962, 177-181.
- Ορλάνδος, Α. (1963). Κεφάλαιον Β'. Αναστηλώσεις και συντηρήσεις μνημείων. 1) Αρχαία μνημεία. Το Έργον της Αρχαιολογικής Εταιρείας, 1963, 192-193.
- Παπαχατζής, Ν. (1980). Πausanίου Ελλάδος Περιήγησις, Αχαϊκά και Αρκαδικά. Αθήνα: Εκδοτική Αθηνών.

- Πετράκος. Β. (2016). Το Έργον της Αρχαιολογικής Εταιρείας κατά το έτος 2016, 14-15.
- Πετράκος. Β. (2017). Το Έργον της Αρχαιολογικής Εταιρείας κατά το έτος 2017, 21-24.
- Πετρονώτης, Α. (1973). Η Μεγάλη Πόλις της Αρκαδίας (Ancient Greek Cities 23). Αθήνα: Αθηναϊκός Τεχνολογικός Όμιλος. Αθηναϊκό Κέντρο Οικιστικής.
- Πίκουλας, Γ. (1988). Ο μύθος του Ορέστη και η τοπογραφία της κλασικής Αρκαδίας. In Πρακτικά του XII Διεθνούς Συνεδρίου Κλασική Αρχαιολογίας, Αθήνα, 4-10 Σεπτεμβρίου 1983, τόμ. Δ', αρχιτεκτονική (pp. 160-165). Αθήνα: Ταμείο Αρχαιολογικών Πόρων και Απαλλοτριώσεων.
- Puchstein, O. 1901. Die griechische Bühne: eine architektonische Untersuchung. Berlin: Weidmann.
- Robert, L. (1969). Inscriptions d'Athènes et de la Grèce central. Αρχαιολογική Εφημερίς, 1-58.
- Roy, J. (2007). The urban layout of Megalopolis in its civic and confederate context. In R. Westgate, N. Fisher & J. Whitley (Eds.), Building communities: house, settlement and society in the Aegean and beyond (pp. 289-295). London: British School at Athens.
- Σακελλαρίου, Μ. (1972). «Παρακμή των ηγεμονιδών πόλεων. Η κυρίως Ελλάς και το Αιγαίο από το 404 ως το 355 π.Χ.», Ιστορία του Ελληνικού Έθνους, τόμ. Γ1, 1972, 316-461.
- Sear, F. (2006). Roman Theatres. Oxford: Oxford University Press.
- Themelis, P. (2015). The Theatre at Messene: Building Phases and Mason's Marks. In R. Frederiksen, E.R. Gebhard & A. Sokolicek (Eds.), The Architecture of the Ancient Greek Theatre. Acts of an International Conference at the Danish Institute at Athens 27-30 January 2012 (pp. 203-231). Aarhus: Aarhus University Press.
- Tsiolis V. (1995). El "Thersilion" de Megalópolis: funciones y cronología, Gerión, 13, 47-68.
- Φριτζίλας, Σ. Α. (2012). Μεγαλόπολη. Στο Α.Γ. Βλαχόπουλος (επιμ.), Αρχαιολογία. Πελοπόννησος (σελ. 270-277). Αθήνα: Μέλισσα.
- Waywell, G. B. (1999). Sparta and its topography. Bulletin of the Institute of Classical Studies, 43, 1-26.
- Waywell, G. B. (2002). New discoveries at the ancient theatre of Sparta. In M. Stamatopoulou & M. Yeroulanou (Eds.). Excavating Classical Culture. Recent archaeological discoveries in Greece. Studies in Classical Archaeology I (BAR Internatioanl Series 1031) (pp. 245-253).
- Waywell, G. B., Wilkes, J. J. & Walker, S. E. C. (1998). The Ancient Theatre at Sparta. In W. G. Cavanagh & S. E. C. (Eds.), Sparta in Laconia. Proceedings of the 19th British Museum Classical Colloquium held with the British School at Athens and King's and University Colleges, London 6-8 December 1995 (pp. 97-111). London: British School of Athens.
- Waywell, G. B. & Wilkes, J. J. (1999). Excavations at the ancient theatre of Sparta. Annual of the British School at Athens, 94, 437-455.
- Wilamowitz-Moellendorff, U. v. (1900). Die Inschriften von Magnesia am Maeander herausgegeben von Otto Kern. Göttingische Gelehrte Anzeigen, 2, 558-580.

- Woodward, A. M. (1925-1926). Excavations at Sparta. The Theatre. Annual of the British School at Athens, 27, 175-209.
- Woodward, A. M. (1928-1930). Excavations at Sparta, Annual of the British School at Athens, 30, 151-254.
- Yoshitake, R (2016). The Movable Stage in Hellenistic Greek Theatres: New Documentation from Messene and Comparisons with Sparta and Megalopolis, Archäologischer Anzeiger, 119-133.



Ο πολεοδομικός σχεδιασμός του Πεταλιδίου κατά την Οθωνική περίοδο

Σπηλιοπούλου Ιωάννα^α, Γρουσουζάκου Δήμητρα^β

^α Αναπληρώτρια Καθηγήτρια Πανεπιστημίου Πελοποννήσου, Καλαμάτα, Ανατολικό Κέντρο - Παλαιό Στρατόπεδο, 24100 Καλαμάτα, Ελλάδα

^β Υποψήφια διδάκτωρ Πανεπιστημίου Πελοποννήσου, Διευθύντρια Λυκείου Πεταλιδίου, Γενικό Λύκειο Πεταλιδίου, 24005 Πεταλίδι Μεσσηνίας, Ελλάδα

Περίληψη

Το Πεταλίδι είναι μία περιοχή με αξιόλογο ιστορικό και αρχαιολογικό πλούτο, η ιστορία της οποίας εκτείνεται, βάσει των γραπτών πηγών, βαθιά στον χρόνο, μέχρι την ομηρική εποχή. Πολεοδομικά παρουσιάζει ιδιαίτερο ενδιαφέρον, καθώς η νεότερη ιστορία του συμπίπτει με την απελευθέρωση και την ίδρυση του ελληνικού κράτους, τις προσπάθειες του πρώτου Κυβερνήτη Καποδίστρια (1828-1831) για την ανασυγκρότηση της χώρας, αλλά και τη συνέχισή τους κατά την Οθωνική περίοδο (1833-1862). Η διανομή των εθνικών γαιών, ο εποικισμός νέων περιοχών από ξεριζωμένους πληθυσμούς, όπως συνέβη με την περίπτωση της ίδρυσης του Πεταλιδίου, η εκπόνηση σχεδίων πόλεων βάσει του Ιπποδάμειου ρυμοτομικού συστήματος της Αρχαιότητας, που χαρακτηρίζεται από ορθογώνια οικοδομικά τετράγωνα, μεγάλες πλατείες, ευθείς δρόμους και προσανατολισμό προς τη θάλασσα στις παραθαλάσσιες περιοχές, είναι μερικά από τα στοιχεία της νέας πολεοδομικής αντίληψης, η οποία φανερώνει έντονα την προσπάθεια να τονιστεί σε παγκόσμιο επίπεδο ότι η Ελλάδα είχε πλέον περάσει από την Οθωμανική κυριαρχία στον εξευρωπαϊσμό.

Το παρόν άρθρο, αφού πρώτα κάνει μία αναφορά στη γενικότερη πολεοδομική πολιτική της εποχής, εστιάζει στον τρόπο με τον οποίο εφαρμόστηκε αυτή στη νεοσύστατη κωμόπολη του Πεταλιδίου κατά την Οθωνική περίοδο¹

© 2019 Βιβλιοθήκη και Κέντρο Πληροφόρησης Πανεπιστημίου Πελοποννήσου

Λέξεις-κλειδιά: Πεταλίδι, πολεοδομικός σχεδιασμός, Οθωνική περίοδος, σχέδιο πόλεως Πεταλιδίου

¹ Το παρόν δημοσίευμα αποτελεί τμήμα της ήδη ολοκληρωμένης διατριβής της κας Γρουσουζάκου με θέμα: «Η εξελικτική πορεία της κωμόπολης του Πεταλιδίου από την ίδρυσή της, κατά την πρώιμη Οθωνική περίοδο, έως τη σύγχρονη εποχή». Η Τριμελής Συμβουλευτική Επιτροπή αποτελείται από την κα Ιωάννα Σπηλιοπούλου (επιβλέπουσα), Αναπληρώτρια Καθηγήτρια του Πανεπιστημίου Πελοποννήσου (Τμήμα Ιστορίας, Αρχαιολογίας και Διαχείρισης Πολιτισμικών Αγαθών), την κα Σοφία Καπετανάκη (μέλος), Επίκουρο Καθηγήτρια του Πανεπιστημίου Πελοποννήσου (Τμήμα Φιλολογίας), και τον κ. Χρήστο Μεράντζα, Επίκουρο Καθηγητή του Πανεπιστημίου Πατρών (Τμήμα Διαχείρισης Πολιτισμικού Περιβάλλοντος και Νέων Τεχνολογιών).

doi:

Abstact

Petalidi is an area of remarkable historical and archaeological wealth, the history of which extends, based on the written sources, deep in time to the Homeric era. Urban planning is of particular interest, as its recent history coincides with the liberation and establishment of the Greek state, the efforts of the first Governor, Kapodistrias (1828-1831), to reconstruct the country, and their continuation during the time of the Ottonian reign (1833-1862). The distribution of national land, the settlement of new areas by uprooted people, as is the case with the foundation of Petalidi, the development of city plans based on the Hippodamian system of antiquity, characterized by rectangular building blocks, large squares, straight streets and sea-facing seaside areas are some of the elements of the new urban planning concept, which strongly demonstrates the effort to emphasize at a global level that Greece has now passed from the Ottoman domination to europeanization.

This article, after first making a reference to the more general urban policy of the time, focuses on the way this policy was applied to the newly established town of Petalidi during the Ottonian period²

© 2019 Library and Information Center of the University of Peloponnese

Keywords: Petalidi, Urban planning, Ottonian period, City plan of Petalidi

² This publication is part of Mrs. Grousouzakou's already completed dissertation on "The evolutionary course of the town of Petalidi from its establishment in the early Ottonian period to the modern age". The three-member Advisory Committee consists of Mrs. Ioanna Spiliopoulou (Supervisor), Associate Professor of the University of Peloponnese, Mrs. Sophia Kapetanaki (Member), Assistant Professor of the University of Peloponnese (Department of Philology), and Mr. Christos Merantzias, Assistant Professor of the University of Patras (Department of Cultural Heritage Management and New Technologies).

1. Εισαγωγή

Η εργασία ερευνά την περιοχή του Πεταλιδίου από την πρώτη της εμφάνιση στις γραπτές πηγές (Όμηρος) μέχρι τη σύγχρονη εποχή. Για τους πρώιμους ιστορικούς χρόνους οι απόψεις διχάζονται, τεκμηριωμένη όμως επαρκώς φαίνεται η πορεία του από την κλασική εποχή έως το τέλος της ρωμαϊκής περιόδου, ενώ κατά τους επονομαζόμενους «σκοτεινούς χρόνους» έως το τέλος της μεσοβυζαντινής περιόδου (642 μ.Χ-1024) η ευρύτερη περιοχή του Πεταλιδίου χαρακτηρίζεται από ερήμωση και εγκατάλειψη. Ο χώρος φαίνεται ότι αναζωογονείται κατά την υστεροβυζαντινή εποχή (1025-1453), όχι τόσο ως οικισμός, αλλά περισσότερο ως κέντρο εμπορικής δραστηριότητας, ενώ έντονη κινητικότητα φαίνεται να αναπτύσσει κατά τη διάρκεια της επανάστασης και της ίδρυσης του ελληνικού κράτους, με κορυφαία γεγονότα την αποβίβαση του γαλλικού εκστρατευτικού σώματος στον κόλπο του Πεταλιδίου (30 Αυγούστου 1828) υπό τον Γάλλο Μαιζών (Nicolas Joseph Maison), ο οποίος είχε ως αποστολή την εκδίωξη του Ιμπραήμ από την Πελοπόννησο και την μετέπειτα ίδρυση της κωμόπολης του Πεταλιδίου στην περιοχή από τους Μανιάτες. Η εγκατάσταση των Μανιατών στο Πεταλίδι και η δημιουργία μανιάτικης αποικίας μετά από 12 περίπου αιώνες σιωπής και πληθυσμιακής απουσίας στην περιοχή, απηχεί το γενικότερο κλίμα μετακινήσεων πληθυσμών αμέσως μετά την ανεξαρτησία της χώρας και αποτελεί βασικό σημείο μελέτης της παρούσας εργασίας. Βασικές πληροφορίες για την ίδρυση της αποικίας αντλούμε από το προσωπικό αρχείο του Νικολάου Πιέρρου Μαυρομιχάλη, του ιδρυτή του Πεταλιδίου, το δεύτερο σημαντικό στάδιο της ζωής του οποίου -μετά τους αγώνες του για την ελευθερία- συνδέεται με την απόφασή του να εγκατασταθεί στο Πεταλίδι και συμπίπτει χρονικά με τη διακυβέρνηση της χώρας από τον Καποδίστρια, του οποίου υπήρξε φανατικός υποστηρικτής. Το Πεταλίδι ιδρύεται λίγο αργότερα και επίσημα, με το Βασιλικό Διάταγμα της 19^{ης} Απριλίου του 1834 «Περί συνοικισμού Λακώνων εν Πεταλιδίω», ενώ στη συνέχεια ακολούθησαν και άλλα διατάγματα, τα οποία αφορούσαν την ίδρυση, αλλά και την εδραίωση της αποικίας. Σημαντικές πληροφορίες για την οργάνωση και εξέλιξή της αντλούμε μέσα από τον τύπο της εποχής και άλλες γραπτές πηγές, ενώ οι προφορικές μαρτυρίες των οικογενειών που μετοίκησαν από τη Μάνη στο Πεταλίδι αμέσως μετά την ίδρυσή του, αποτελούν επίσης σημαντικά και πρωτότυπα στοιχεία στην έρευνα. Οι Μανιάτες που εγκαταστάθηκαν στην περιοχή λαμβάνοντας κλήρο από τις εθνικές γαίες, εκτός από την ιδιαίτερη πολιτισμική τους φυσιογνωμία, μετέφεραν μαζί τους και το γλωσσικό τους ιδίωμα (Κάσσης, 1982), το οποίο όμως σήμερα, 181 περίπου χρόνια μετά την ίδρυση της αποικίας, έχει πλέον χαθεί ή πλήρως αφομοιωθεί από την κοινή νεοελληνική, εξακολουθώντας να παραμένει αναλλοίωτο μόνο στα μοιρολόγια (Κάσσης, 1979 & Κάσσης, 1980), τα οποία αποτελούν την μοναδική πηγή που το διασώζει ακέραιο.

Ιδιαίτερο ενδιαφέρον παρουσιάζει στην έρευνα ο πολεοδομικός σχεδιασμός της περιοχής, που βασίζεται σε ένα ορθολογικά οργανωμένο σχέδιο, το οποίο συντάχθηκε από τους Βαυαρούς μηχανικούς Κόλμαν και Στράους, με ορθογώνια διάταξη και πρόβλεψη των κοινόχρηστων χώρων. Ο οικισμός άρχισε να κτίζεται το 1835, ενώ οι προθεσμίες για την πληρωμή παρατάθηκαν στα μεταγενέστερα χρόνια. Στα χρόνια που ακολούθησαν, μετά τη δημιουργία και την εξέλιξή του, το Πεταλίδι ακολούθησε τις αντίστοιχες τάσεις της πολεοδομίας και αρχιτεκτονικής της εποχής,

με εμφανή νεοκλασικά και αρκετά παραδοσιακά χαρακτηριστικά, χωρίς όμως να έχει κηρυχθεί ο οικισμός από τις αρμόδιες υπηρεσίες του Υπουργείου Πολιτισμού διατηρητέος, καθώς έχει νοθευτεί η φυσιογνωμία του από τη διείσδυση πολλών στοιχείων μοντέρνας αρχιτεκτονικής. Ιδιαίτερη έμφαση στην παρούσα έρευνα δόθηκε και στο φαινόμενο της πολιτισμικής ετερότητας και ώσμωσης που παρατηρήθηκε στο Πεταλίδι, σχεδόν αμέσως μετά την ίδρυσή του. Τρεις διαφορετικοί πληθυσμοί συναντώνται και εργάζονται με την πάροδο του χρόνου από κοινού για την εξέλιξη και πρόοδο της αποικίας. Από τη μία οι Μανιάτες άποικοι και από την άλλη οι ντόπιοι κάτοικοι των γύρω χωριών, αλλά και οι Ανεβοκατεβιάτες, οι οποίοι είχαν ήδη μετοικήσει στην γύρω περιοχή, πριν την ίδρυση του Πεταλιδίου. Πρόκειται για Αρκάδες, Βλάχους στην καταγωγή, ορμώμενους από χωριά της Αρκαδίας (Τερζάκης, 1999), όπως η ιστορική Αλωνίσταινα, τόπος καταγωγής της μητέρας του Θεόδωρου Κολοκοτρώνη, το Αρκουδόρεμα, από το οποίο καταγόταν ο πρώτος γενάρχης της οικογένειας των Κολοκοτρωναίων, Τσεργίνης κ.ά, οι οποίοι κατοίκησαν στα χωριά γύρω από το Πεταλίδι (Μπαλί, Μπούμπουκα, Τρύπες, Πολυστάρι, Καστάνια, Πανιπέρι, Καλοχώρι, Γαμβριά, Αδριανή, Κακόρρεμα). Στη συνέχεια, όταν ιδρύθηκε το Πεταλίδι από τους Μανιάτες, άρχισαν και αυτοί να εγκαθίστανται στην περιοχή και να ζητούν δικαίωμα στον κλήρο των γαιών, τις οποίες χρησιμοποιούσαν ούτως ή άλλως προεπαναστατικά ως βοσκοτόπια, ενώ τώρα τις διεκδικούσαν και επισήμως. Λογικό και επόμενο είναι ότι οι διαφορετικοί αυτοί πληθυσμοί συγκρούστηκαν αρχικά μεταξύ τους. Προφορικές μαρτυρίες κατοίκων του Πεταλιδίου αποκαλύπτουν αρκετά για τις διαμάχες ανάμεσα στους διαφορετικούς πληθυσμούς στην προσπάθεια επικράτησής τους, που τα πρώτα χρόνια έβρισκε αναμφίβολα νικητές τους Μανιάτες, οι οποίοι είχαν όχι μόνο την πληθυσμιακή υπεροχή, όπως φαίνεται από πληθυσμιακούς καταλόγους της εποχής και τα μητρώα αρρένων, αλλά και την κοινωνική, πολιτική, εμπορική και οικονομική υπεροχή έναντι των άλλων πληθυσμών, όπως διαφαίνεται από δημοσιεύματα της εποχής, καθώς και από άλλες γραπτές πηγές. Τελικά, όπως προκύπτει από τις προφορικές και γραπτές πηγές, από τη δεκαετία του 1920 και εξής άρχισαν να εξομαλύνονται οι ακραίες αντιθέσεις μεταξύ των πληθυσμών, η αντιπαράθεση των οποίων αποτελεί βέβαια ακόμα και σήμερα έναν μακρινό απόηχο του παρελθόντος. Η συμβίωση και οι διαφορές ανάμεσα στους πληθυσμούς του Πεταλιδίου δεν αποτελεί ωστόσο μοναδικό, αλλά ένα αρκετά σύνηθες φαινόμενο, το οποίο αποδεικνύεται και από τη διεθνή βιβλιογραφία και αξίζει να μελετηθεί ως ένα γενικότερο φαινόμενο της ανθρωπολογικής επιστήμης και έρευνας.

1.2. Οι πρώτες ενέργειες μετά την απελευθέρωση

Όταν η Ελλάδα απαλλάχτηκε οριστικά από τον ξένο ζυγό και αποτέλεσε αυτόνομο κράτος, η κατάσταση των περισσότερων πόλεων ήταν οικτρή (Δημητρακόπουλος, 1937: 367-372). Επρόκειτο σχεδόν για χωριά και όχι για πόλεις, στα οποία ήταν έκδηλα τα ίχνη του πολυετούς αγώνα. Οι επιδρομές του εχθρού κατά την επανάσταση, οι ερημώσεις και η συμπλήρωση της καταστροφής την οποία επέφερε η εισβολή του Ιμπραήμ, απέπνεαν θλίψη και απογοήτευση και τη μόνη ανακούφιση του πληθυσμού αποτελούσε το αίσθημα της απαλλαγής από τον σκληρό τύραννο. Η

κατάσταση στην Ελλάδα ήταν από κάθε άποψη απρόσφορη για την πιστή εφαρμογή των ορθών για την εποχή πολεοδομικών μέτρων. Τόπος πάμπτωχος, στερημένος πλουτοπαραγωγικών πηγών, λαός με ελλιπή παιδεία, πλήθος ισχυρών οι οποίοι έριζαν για τα πολιτικά, η έλλειψη νομιμοφροσύνης και πειθαρχίας προς το κράτος, αποτελούσαν περιβάλλον ακατάλληλο για την ταχεία ανάπτυξη και βελτίωση των πόλεων. Οι πόλεις των χρόνων της Τουρκοκρατίας, περιορισμένες σε έκταση οι περισσότερες, με στενούς και ακανόνιστους δρόμους και με μικρά και ταπεινά κτήρια, δεν ήταν δυνατόν να εξυπηρετήσουν τις ανάγκες του νεοσυσταθέντος κράτους. «Η πόλις, η οποία έλαβε και τώρα την τιμήν να είναι προσωρινή της κυβερνήσεως καθέδρα», έγραφε για το Ναύπλιο η *Γενική Εφημερίς της Ελλάδος* το 1830, «ήτον, όταν οι Τούρκοι την παρέδωκαν εις τους Έλληνας, καθαυτό σορός βορβόρου, σκοτεινών ερειπίων και παντοίων δυσωδιών». Ανάλογες εικόνες δίνουν και για πολλές άλλες πόλεις όχι μόνο τα ελληνικά κείμενα, αλλά και οι περιγραφές των Ευρωπαίων περιηγητών αυτής της περιόδου (Τραυλός, Κόκκου, 1977: 515).

Σε αυτή την κατάσταση πραγμάτων κλήθηκαν και οι πρώτοι κυβερνήτες της Ελλάδος να θέσουν τη βάση για την ανόρθωση και την πρόοδο των πόλεων. Κατά τον 19^ο αι. εγκρίθηκαν πάνω από 170 σχέδια για νέες πόλεις και για επεκτάσεις υπάρχουσών πόλεων. Από τα σχέδια αυτά, 9 είχαν εκπονηθεί επί Καποδίστρια, 40 επί Όθωνα και 111 επί Γεωργίου Α' (Καυκούλα, Παπαμίχος & Χαστάογλου, 1990: 103). Στόχος του κράτους τέθηκε από πολύ νωρίς η κατοίκηση, η αναμόρφωση και ο σχεδιασμός της χώρας (Φιλιππίδης, 2007: 19). Η κυβέρνηση του Καποδίστρια ανέλαβε την ανοικοδόμηση των πόλεων πάνω σε γεωμετρικά σχέδια. Ο σχεδιασμός αυτός έδωσε μετά την απελευθέρωση το σήμα για τη γενική ανασυγκρότηση του κράτους. Πολλοί από τους κατοίκους που είχαν εγκαταλείψει τον τόπο τους κατά την επανάσταση, ανυπομονούσαν να επιστρέψουν πίσω και να αρχίσουν μία καινούργια ζωή (Μπαστέα, 2008: 96). Η κυβέρνηση έπρεπε να αποκαταστήσει πρόσφυγες από τουρκοκρατούμενα μέρη ή από κατεστραμμένα χωριά του εσωτερικού (Μπαστέα, 2008: 97). Στις πολεοδομικές διαδικασίες πήραν μέρος και μέλη του Γαλλικού Στρατού, που επέβλεπαν την αποχώρηση του Αιγυπτιακού Στρατού (Petropoulos, 1968: 47). Το 1829 ιδρύθηκε το Σώμα των επί της οχυρωματοποιίας και αρχιτεκτονικής αξιωματικών. Για πρώτη φορά όλες οι οικοδομικές αποφάσεις περιήλθαν στα χέρια της κυβέρνησης (Μπαστέα, 2008: 97). Ο Καποδίστριας έδειξε προσωπικό ενδιαφέρον για την ανοικοδόμηση της χώρας, επισκεπτόμενος προσωπικά τα χωριά και τις πόλεις και ενθαρρύνοντας τους κατοίκους. Κατά τη ολιγόχρονη διακυβέρνησή του εκπονήθηκαν τα σχέδια για 9 πόλεις, ενώ 13 ήταν ακόμα υπό μελέτη (Μπίρης, Καρδαμίτση-Αδάμη, 2001: 58). Όλα τα σχέδια απεικόνιζαν ευθείς δρόμους και πλατείες με δημόσια κτήρια για τις υπάρχουσες πόλεις, ενώ οι νέες πόλεις βασιζόνταν σε ορθογώνιο πλέγμα, άλλοτε πιο απλό και άλλοτε πολυπλοκότερο. Στις παραθαλάσσιες πόλεις τα σχέδια είχαν συνήθως ως κύριο άξονα το παραλιακό μέτωπο. Αρκετά από αυτά, που τα επεξεργάστηκαν και τα επέβλεψαν 29 στρατιωτικοί μηχανικοί και αρχιτέκτονες, παρέμειναν σε ισχύ μέχρι το τέλος του 19^{ου} αιώνα (Δωροβίνης, 1985: 288). Τα νέα αυτά εξορθολογισμένα σχέδια είχαν βέβαια και πρακτικά πλεονεκτήματα ως προς την καταμέτρηση του χώρου και την εγκατάσταση των κατοίκων. Συγχρόνως όμως φανέρωναν ότι η Ελλάδα είχε περάσει από την Τουρκοκρατία στην ανεξαρτησία και από τη βαρβαρότητα στον πολιτισμό, γεγονός που αντικατοπτριζόταν και στο ανθρωπογενές περιβάλλον, όπως διατείνονταν χαρακτηριστικά ο Κερκυραίος Σταμάτης Βούλγαρης, μηχανικός του Γαλλικού Στρατού και προσωπικός φίλος του

Ιωάννη Καποδίστρια (Μπαστέα, 2008: 100).

Ένας σημαντικός αριθμός των νέων οικισμών απευθύνεται σε ξεριζωμένους πληθυσμούς, δηλαδή σε ομάδες που προέρχονταν από περιοχές κατεστραμμένες από πολεμικές επιχειρήσεις ή από περιοχές που τελικά έμειναν έξω από τα οριστικά σύνορα του ελληνικού κράτους. Ένα από τα χαρακτηριστικά παραδείγματα νέου οικισμού αποτελεί και ο εποικισμός του Πεταλιδίου από τους Μανιάτες (Φιλιππίδης, 2007: 22). Είναι εντυπωσιακές οι τεράστιες αλλαγές που οφείλονται στις προγραμματισμένες ανακατατάξεις του πληθυσμού μετά την απελευθέρωση. Τώρα το κράτος κατευθύνει τις αλλαγές αυτές μέσα από καθορισμένες διαδικασίες. Έτσι, με δική τους πρωτοβουλία οι κάτοικοι αποφασίζουν αρχικά να δημιουργήσουν ένα συνοικισμό. Με σχετική τους αίτηση στο Υπουργείο Εσωτερικών, ζητούν έγκριση και σχέδιο του νέου οικισμού. Αυτό σημαίνει πως στη συνέχεια είχαν δικαίωμα να ζητήσουν γη με ευνοϊκούς όρους ή και δάνεια, για να οικοδομήσουν βάσει συγκεκριμένου σχεδίου. Στο σημείο αυτό θα πρέπει να τονιστεί πόσο σημαντικό ρόλο έπαιξε η παραχώρηση των λεγομένων «εθνικών γαιών» στην παραπάνω διαδικασία (Φιλιππίδης, 2007: 26). Από τις πρώτες εκδηλώσεις εφαρμογής πολεοδομικών μέτρων στην Ελλάδα μετά την απελευθέρωση ήταν η απόφαση που πήρε το 1828 ο Κυβερνήτης για την ίδρυση της πόλης της Πάτρας, αλλά και άλλων πόλεων, ενώ η τελευταία πόλη που επρόκειτο να επισκεφτεί ο Καποδίστριας και να εγκαινιάσει την ανοικοδόμησή της ήταν η Σπάρτη, αλλά η δολοφονία του έθεσε τέρμα στα σχέδιά του, πολλά ωστόσο από τα οποία υλοποιήθηκαν και μετά τον θάνατό του (Φιλιππίδης, 2007: 20). Λίγο αργότερα και με την άφιξη του Όθωνα στην πρώτη πρωτεύουσα του νεοσύστατου κράτους, το Ναύπλιο, συνεχίζεται η επιτακτική ανάγκη ανασυγκρότησης των πόλεων της Παλαιάς Ελλάδας, που θα στηριχθεί πάνω στα πολεοδομικά πρότυπα του ευρωπαϊκού νεοκλασικισμού (Μπίρης, Καρδαμίτση-Αδάμη, 2001: 105).

1.3. Η Οθωνική περίοδος (1833-1862)

Μετά τη δολοφονία του Κυβερνήτη, η προσωρινή Κυβέρνηση δεν προέβη σε κάποια αξιοσημείωτη ενέργεια. Το αξιοσημείωτο γεγονός της εποχής αυτής (1831-1832) είναι η εντολή που δόθηκε από την εν λόγω Κυβέρνηση στους αρχιτέκτονες Σταμάτη Κλεάνθη και Eduard Schaubert, οι οποίοι είχαν ήδη παραιτηθεί από την Κρατική Υπηρεσία, να μελετήσουν το «νέον σχέδιο της Αθήνας» (Μπίρης, Καρδαμίτση-Αδάμη, 2001: 74-75). Η εντολή αυτή φαίνεται ότι δεν οφείλεται σε κυβερνητική πρωτοβουλία, διότι ακόμα δεν είχε αποφασισθεί ποιά πόλη θα αναλάβει οριστικά τον ρόλο της πρωτεύουσας, αλλά υποκινήθηκε από τους παραπάνω αρχιτέκτονες. Εξαιτίας αυτού, το παραπάνω γεγονός δεν θα πρέπει να θεωρηθεί κρατική ενέργεια, αλλά αξιόλογη επιστημονική εργασία σε σχέση με τον σκοταδισμό της εποχής. Αξίζει να σημειωθεί ότι η Αθήνα εκείνη την εποχή ήταν ιδιαίτερα παραμελημένη, μία πόλη-ερείπιώνας, και το μόνο που ξεχώριζε ήταν οι αρχαιότητές της, οι οποίες ξεπρόβαλλαν κατά τρόπο θαυμαστό μέσα από τους μισογκρεμισμένους τοίχους της (Ζάινλ, 1984: 142-143). «Βαδίζαμε ανάμεσα σε σωρούς συντρίμια, σε μονοπάτι ανοιγμένο μέσα στα χαλάσματα, πατώντας σε κάθε μας βήμα, πάνω από πέτρες, μισογκρεμισμένους τοίχους και σπονδύλους κίωνων, σπαρμένους μέσα στη σκόνη των ερειπίων... Δεν υπάρχει ούτε

δρόμος, ούτε πλατεία, ούτε κήπος, ούτε μονή, ούτε εκκλησία... κ' οι κουκουβάγιες, το πουλί της Αθήνας, που συναντήσαμε, οι μόνοι κάτοικοι των Αθηνών κατά τα τελευταία χρόνια, δεν είναι παρά το σύμβολο της ερημίας», έγραφε ο J.F. Michaud για την Αθήνα του 1830, περιγράφοντας τα αποτελέσματα της κατάληψης της πόλης από τα στρατεύματα του Κιουταχή, στις 24 Μαΐου του 1827, μετά από ενδεκάμηνη πολιορκία, που είχε ως αποτέλεσμα την ερήμωσή της επί τριετία (Πανέτσος, 2000: 402-404). Εντύπωση βέβαια προκαλεί η επιμονή της νέας κυβέρνησης να μετατρέψει αυτή την ερειπωμένη πόλη σε πρωτεύουσα, υπήρχαν όμως σοβαροί λόγοι που συνηγορούσαν στην επιλογή αυτή. Ένα κράτος που εδραιώνεται μετά την απελευθέρωση της χώρας από μακροχρόνιο ζυγό, επιλέγει ως πρωτεύουσά του την αρχαία μητρόπολή του, κάτι το οποίο καταδεικνύει μία ιστορική συνέχεια, που την εποχή εκείνη ήταν αναγκαία. Η ανάπλαση πάλι της κατεστραμμένης παλαιάς πόλης και η συνετή της σύνδεση με μία ευρύχωρη νέα πόλη, η προστασία των αρχαίων μνημείων και η ένταξη στον πολεοδομικό ιστό ενός επιβλητικού κυβερνητικού κέντρου, που θα αντιπροσώπευε αισθητικά και λειτουργικά το νέο πολιτικό καθεστώς, ήταν οι βασικοί λόγοι που οδήγησαν τελικά στην επιλογή της Αθήνας ως πρωτεύουσας του νεοσύστατου κράτους (Παπαγεωργίου-Βενετάς, 2001: 13).

Μετά την εγκατάσταση του Όθωνα και της Αντιβασιλείας στο Ναύπλιο (τέλη Ιανουαρίου - αρχές Φεβρουαρίου του 1833) εκδηλώθηκε μεγαλύτερη κινητικότητα για την πολεοδομική βελτίωση των πόλεων. Οι Βαυαροί ακολουθούν την πολιτική της προηγούμενης κυβέρνησης. Νέα πολεοδομικά σχέδια συντάσσονται από το σώμα του Μηχανικού, ενώ προχωρά και η χάραξη και διάνοιξη δρόμων, η κατασκευή γεφυρών και η προώθηση των λιμενικών έργων, έτσι ώστε να εξασφαλιστεί η ανάπτυξη των θαλάσσιων συγκοινωνιών, που θα διευκόλυναν με τη σειρά τους την ανάπτυξη του εμπορίου (Μπίρης, Καρδαμίτση-Αδάμη, 2001: 105). Βάσει λεπτομερούς νομοθεσίας, η κυβέρνηση του Όθωνα, αλλά και αργότερα του Γεωργίου Α', ανέλαβαν ένα εκτενές πολεοδομικό πρόγραμμα, που κάλυπτε θεωρητικά όλο τον χώρο του βασιλείου. Αμέσως μετά την εγκατάστασή της στην Ελλάδα, η Αντιβασιλεία πήρε στα χέρια τον έλεγχο όλων των σημαντικών υπό ανέγερση κτηρίων (Μπαστέα, 2008: 104). Η συνταγματική κυβέρνηση του 1843 και η κυβέρνηση του Γεωργίου Α' συνέχισαν την ίδια τακτική, πράγμα που δείχνει ότι η διαδικασία της ανοικοδόμησης παρέμεινε ως ένα σημείο ανεξάρτητη από την εσωτερική πολιτική της χώρας (Μπαστέα, 2008: 105). Από το 1835 έως και το 1862, δηλαδή το τελευταίο έτος της Βασιλείας του Όθωνα, καταρτίστηκαν πολλά νέα σχέδια πόλεων. Μεγάλη σημασία ενέχουν και οι εποικιστικές προσπάθειες που έγιναν κατά τη διάρκεια της Οθωνικής περιόδου, οι οποίες απέβλεπαν στην εγκατάσταση των Ελλήνων της διασποράς στην ελεύθερη Ελλάδα, καθώς και εκείνων που υπέστησαν μετοικίσεις κατά τη διάρκεια του αγώνα. Εκτός από την αποκατάσταση των προσφύγων, τα νέα σχέδια είχαν ως σκοπό να εκσυγχρονίσουν τα υπάρχοντα διοικητικά και εμπορικά κέντρα, όπως η Πάτρα, η Καλαμάτα και η Ερμούπολη της Σύρου. Σχέδια εκπονήθηκαν επίσης για νέους οικισμούς που ήταν κοντά σε αρχαία ερείπια, ενώνοντας έτσι τη νέα Ελλάδα με την αρχαία. Πολλά μάλιστα τοπωνύμια αντικαταστάθηκαν από νέα πιο αρχαιοπρεπή (Μπαστέα, 2008: 115). Τον Ιούνιο του 1834 δημοσιεύεται διάταγμα «περί συστάσεως Γραφείου της Δημοσίου Οικονομίας» στο Υπουργείο Εσωτερικών, με το οποίο δημιουργείται «ιδιαίτερον τμήμα δια τον χωρογραφικόν και πολιτικό-οικονομικόν κλάδον της αρμοδιότητός της» με έργο «την επιστάσιαν και ενίσχυσιν του αποικισμού». Πιο

συγκεκριμένα, στις αρμοδιότητες του νέου τμήματος περιλαμβάνονται η ευνοϊκή μετακίνηση πληθυσμών από τα βουνά στην πεδιάδα και ο εντοπισμός τόπων για την εγκατάσταση εργαστηρίων και εργοστασίων ή άλλων βιομηχανικών καταστημάτων (Φιλιππίδης, 2007: 21). Με διάφορους άλλους νόμους και διατάγματα καθορίστηκαν τα των συνοικισμών Χίων και Υδραίων στον Πειραιά, Σαμίων στη Χαλκίδα, Βοεμών (Αθιγγάνων) στη Λαμία, Σαρακατσαναίων στη Φθιώτιδα, τα της ανέγερσης της νέας Σπάρτης, τα της ανέγερσης νέων συνοικισμών προς εγκατάσταση εποίκων στην Κυλλήνη, την Ελαφώνησο, τον Βάλτο, του Λάλα (Ηλείας), το Κατάκωλο, την Ιτέα, τον Αστακό, Σουλιωτών στο Αγρίνιο και τη Ναύπακτο, Λακώνων στο Πεταλίδι, Κρητών στον Αδάμαντα, τη Μινώα και τη Μεθώνη, Μακεδόνων στην Αταλάντη, Ψαριανών στην Ερέτρια κ.λ.π. (Φιλιππίδης, 2007: 22).

1.4. Η πολεοδομική πολιτική της Οθωνικής περιόδου

Η καταγραφή των κρατικών παρεμβάσεων για την πολεοδομική ανασυγκρότηση της Παλαιάς Ελλάδας δίνει στον ερευνητή την εικόνα της δημιουργίας πολεοδομικής πολιτικής «εκ του μηδενός». Το νεαρό βασίλειο επέλεξε την εφαρμογή νέων θεσμών με νέα πρόσωπα, αντικαθιστώντας πλήρως τη μέχρι τότε διαμορφωμένη κατάσταση. Προχώρησε στη συγκρότηση ενός συγκεντρωτικού κέντρου λήψης αποφάσεων με έδρα την Αθήνα- πρωτεύουσα, εντεταλμένου να αλλάξει πλήρως το αστικό τοπίο. Οι διαδικασίες πολεοδομικού σχεδιασμού εντάχθηκαν στην απόφαση για γενικότερη παρέμβαση στις υπάρχουσες κοινωνικές και πολιτιστικές δομές. Η νέα κεντρική εξουσία αντικατέστησε την τοπική εξουσία των προυχόντων. Οι κληρονομημένες δομές των παρεμβάσεων στον χώρο με πρωτοβουλίες των τοπικών αρχόντων (δημογεροντία, δημοτικό συμβούλιο) έπαψαν να υφίστανται, τουλάχιστον στα χρόνια της απολυταρχικής μοναρχίας. Σταδιακά, όμως, η τοπική εξουσία απέκτησε διαμεσολαβητικό ρόλο μεταξύ κράτους και κοινωνίας, κατευθύνοντας τις αποφάσεις της κεντρικής εξουσίας (Μονιούδη-Γαβαλά, 2012: 16).

Η Επανάσταση είχε εμπνευστεί από τον δυτικό νεοτερισμό, τον οποίο χρησιμοποίησε ως πρότυπο και το νεοσύστατο κράτος, εφόσον δεν μπορούσε να πορευθεί με τα κατάλοιπα της Οθωμανικής διοίκησης ή τις δομές που επιβίωσαν μετά την Ανεξαρτησία. Έπρεπε το συντομότερο δυνατόν να τα ανατρέψει και να τα αντικαταστήσει με διοίκηση και συστήματα δυτικού τύπου. Εξάλλου, ο συγκεντρωτισμός που καθιερώθηκε, ήταν η προσπάθεια αντιμετώπισης των φυγόκεντρων τάσεων που υπήρχαν κατά τις πρώτες δεκαετίες, στη διάρκεια των οποίων πολλοί φιλόδοξοι τοπικοί ηγέτες, επιδιώκοντας ένα είδος περιφερειακής ανεξαρτησίας, επιδόθηκαν σε αγώνα εναντίον του κράτους (Μονιούδη-Γαβαλά, 2012: 16). Η καθυπόταξή τους με την επέμβαση του βαυαρικού στρατού και η δημιουργία ενός συγκεντρωτικού διοικητικού μηχανισμού δυτικού τύπου, οδήγησαν στην κατάρρευση των τοπικών πλεγμάτων εξουσίας και στη μετατροπή των φυγόκεντρων τάσεων των τοπικών αρχόντων σε κεντρομόλες (Δερτιλής, 2009: 217).

Οι αλλαγές στον χώρο υπήρξαν μεγάλου εύρους. Τις πρώτες δεκαετίες του 19ου αιώνα δεν υπήρχε στην Παλαιά Ελλάδα αστική παράδοση. Οι οικισμοί της εποχής θα πρέπει να χαρακτηριστούν ως «κώμες» και όχι πόλεις, με κύρια στοιχεία

το ακανόνιστο οδικό δίκτυο, την έλλειψη δικτύων ύδρευσης και αποχέτευσης, την προμήθεια νερού από τις στέρνες και τις κοινοτικές βρύσες κ.ά. Ο ελλαδικός χώρος, μετά την Επανάσταση, οργανώθηκε με στόχο την τακτική και υγιεινή πόλη, ακολουθώντας τα ευρωπαϊκά πολιτιστικά πρότυπα. Ο σχεδιασμός της μεγάλης πλειοψηφίας των πόλεων έδινε το βάρος σε ορθολογικούς και συνετούς στόχους και όχι σε μορφολογικές επιδόσεις: Οι ευθύγραμμες οδοί με σταθερό πλάτος, οι κατανομημένες πλατείες στον αστικό χώρο και τα δημόσια καταστήματα σε επιλεγμένες θέσεις αποτελούσαν μεγάλες καινοτομίες. Τα σχέδια έπρεπε να αναδείξουν τις πόλεις ως κέντρα μιας σύγχρονης συγκεντρωτικής ευρωπαϊκής μοναρχίας, να τιμήσουν τις αρχαιότητες και να ανταποκριθούν στις ανάγκες των κατοίκων τους, συμβολίζοντας την αναγέννηση της χώρας και τον προσανατολισμό της προς τη Δύση. Η νέα πολεοδομική και αρχιτεκτονική αντίληψη στόχευσε στον κοινωνικό μετασχηματισμό, δημιουργώντας μία εθνική ταυτότητα (Μπίρης, Καρδαμίτση-Αδάμη, 2001: 105-132). Έτσι, υπήρξε μία επίσημη κρατική ιδεολογία που διοχετεύθηκε στους Έλληνες μέσω της πολεοδομίας, ενώ πολεοδομία και αρχιτεκτονική συνέβαλαν στη δημιουργία συναισθήματος εθνικής υπερηφάνειας. Ο Εμμανουήλ Μανιτάκης, υπεύθυνος δημοσίων έργων, περιγράφει με υψηλοφροσύνη την αστική ανασυγκρότηση της χώρας: «Η Ελλάδα, όταν εξήλθεν από τον αγώνα της ανεξαρτησίας ήταν κυριολεκτικά ένας σωρός ερειπίων. Μετά από τριάντα χρόνια ευρίσκομεν 23 πόλεις κατεστραμμένες κατά την διάρκειαν του πολέμου και ανοικοδομημένες εκ νέου... 10 νέας πόλεις, θεμελιωμένες επί τοποθεσιών όπου είχαν υπάρξει αρχαίαι πόλεις ή επί νέων θέσεων. Εις τας Πάτρας, εις θέσιν τουρκικής πόλεως αποτελουμένης εκ πηλοκτίστων οίκων, με στενωπούς και ελικώδεις οδούς, ανηγέρθη νυν απέραντος πόλις της οποίας αι οδοί είναι ευρείς και ευθύγραμμοι με οικίας αι οποίαι δεν θα ήσαν εκτός τόπου εις την Ιταλίαν...» (Μονιούδη-Γαβαλά, 2012: 16).

Όπως γράφει χαρακτηριστικά η Ελένη Μπαστέα «τα νέα κτήρια και οι νέες πόλεις του 19ου αιώνα ήταν από τα πλέον αδιάσειστα στοιχεία εθνικής προόδου. Μάλιστα, πολλές φορές ήταν τα μόνα στοιχεία προόδου» (Μπαστέα, 2008: 82). Η επιδιωκόμενη εθνική ταυτότητα βασίστηκε στο αρχαίο ελληνικό παρελθόν και εκφράστηκε χαρακτηριστικά στην ονοματοθεσία των δρόμων της Αθήνας, όπως καταγράφεται σε έγγραφο του 1852. Η μεγάλη πλειοψηφία των δρόμων των τεσσάρων τμημάτων της πόλης είχε ονόματα εμπνευσμένα από την ελληνική αρχαιότητα. Μεγάλες αλλαγές χαρακτήριζαν, εκτός από την πολεοδομία, την αρχιτεκτονική της Παλαιάς Ελλάδας. Η παραδοσιακή δόμηση αντικαταστάθηκε από τον νεοκλασικισμό. Με τον νεοεισαχθέντα κλασικιστικό ρυθμό εφαρμόστηκαν νέες μορφές και τεχνικές κατασκευής, διαφορετικές από αυτές που χρησιμοποιούσαν οι κτίστες μέχρι τότε. Ο νεοκλασικισμός συνδέθηκε στην Ελλάδα με τον οραματικό στόχο της εθνικής αναγέννησης και της αναβίωσης του ελληνικού κλασικού αρχιτεκτονικού προτύπου. Η νέα αρχιτεκτονική μορφολογία που παγιώθηκε και ήκμασε στην Αθήνα-πρωτεύουσα επί Όθωνα ως Αθηναϊκός Κλασικισμός (Μπίρης, Καρδαμίτση-Αδάμη, 2001: 105-132), για να περάσει στη συνέχεια στα περιφερειακά αστικά κέντρα (Φιλιππίδης, 2007), ταυτίστηκε με την αρχαία ελληνική καλλιτεχνική έκφραση, βρίσκοντας ενθουσιώδη αποδοχή από την ελληνική κοινωνία της εποχής. Αποτελούσε τον μόνο κατάλληλο αρχιτεκτονικό ρυθμό για το νεοϊδρυθέν κράτος, ενώ για τις διάσπαρτες ελληνικές κοινότητες - από τη Ρωσία μέχρι την Αίγυπτο - συμβόλιζε άμεσα τον ελληνισμό (Μπίρης, Καρδαμίτση-Αδάμη, 2001: 213). Υπήρξαν όμως και αρνητικές συνέπειες αυτής της πολεοδομικής πολιτικής για την προϋπάρχουσα διάρθρωση του ελλαδικού χώρου. Από τον Όθωνα και τους

αρχιτέκτονες του καταβλήθηκε προσπάθεια για αναβίωση της αρχαίας δόξας και αποκοπή από την άμεση μεταβυζαντινή παράδοση του τόπου (Μονιούδη-Γαβαλά, 2012: 17). Είναι γνωστή, για παράδειγμα, η τύχη μεγάλου αριθμού βυζαντινών και μεταβυζαντινών εκκλησιών της Αθήνας, που κατεδαφίστηκαν για την υλοποίηση του νέου σχεδιασμού ή για τη διενέργεια ανασκαφών ή και για την προσωρινή τους μετατροπή σε κρατικές υπηρεσίες (Τραυλός, 2005: 240). Η νέα αρχιτεκτονική εξέφραζε επιβολή και μνημειώδη προβολή, αντάξια ενός βασιλικού θεσμού, οδήγησε όμως στην παραμέληση της τοπικής παράδοσης. Η μετεμφύτευση και επικράτηση του νεοκλασικισμού με «εισαγωγή» έτοιμου μορφολογικού λεξιλογίου αδυνάτισε τις γηγενείς ζωντανές ρίζες της τοπικής αρχιτεκτονικής και δημιούργησε τις προϋποθέσεις μιας νεοελληνικής συμπεριφοράς, που απομακρύνθηκε από τις άμεσες πηγές, συνηθίζοντας στις «δάνειες δυνάμεις» (Μονιούδη-Γαβαλά, 2012: 18). Η εποχή χαρακτηριζόταν από την εισαγωγή δανεισμένων ιδεών από το εξωτερικό, όχι μόνο για κύρια αλλά και για δευτερεύοντα ζητήματα. Αυτή η τακτική, η οποία έφθανε μέχρι του σημείου της απαξίωσης του τοπικού έναντι του εισαγόμενου, ταλανίζει διαχρονικά τη χώρα (Μπούσε, Μπούσε 2012: 763-764).

Με τον τρόπο αυτό δημιουργήθηκε μία ροπή προς τη δημιουργία της νεοκλασικής πόλης, η οποία όμως δεν απέκτησε ποτέ καθορισμένο, αναγνωρίσιμο σχήμα, όχι μόνο στην Ελλάδα, αλλά και οπουδήποτε αλλού σε όλον τον κόσμο και αυτό δεν είναι τυχαίο. Η ονομασία της οφείλεται στην ιστορική της ταυτότητα: Είναι νεοκλασική, επειδή σχηματίστηκε σε συγκεκριμένη χρονική περίοδο, σε πλήρη αντιστοιχία με τη γενικότερη διάδοση του νεοκλασικισμού στην αρχιτεκτονική (Φιλιππίδης, 2007: 28).

Τα προτεινόμενα ορθογωνικά σχέδια των νέων πόλεων είχαν τις βάσεις τους σε μία μακρά παράδοση πολεοδομικών επεμβάσεων, είτε για τη δημιουργία νέων πόλεων είτε για την επέκταση παλαιών, ακολουθώντας πολλές φορές το Ιπποδάμειο πολεοδομικό σύστημα της αρχαιότητας (Μπαστέα, 2008: 121) ή ακολουθώντας άλλες φορές τα βήματα της πολεοδομίας των αρχών του 19^{ου} αιώνα στη Ναπολεόντεια Γαλλία και στη Βόρειο Ιταλία. Άλλωστε, όπως προαναφέρθηκε, οι πρώτοι μηχανικοί που σχεδίασαν πόλεις στην Ελλάδα ήταν μέλη του Γαλλικού στρατού (Μπαστέα, 2008: 122). Σε γενικές γραμμές, οι κάτοικοι και οι τοπικές κοινωνίες υποστήριζαν τα νέα εξορθολογισμένα σχέδια των πόλεων. Κάποιες φορές όμως αντιστάθηκαν στην εφαρμογή τους. Σε πολλές περιπτώσεις τα δημοτικά συμβούλια άλλαξαν τα σχέδια ή πρότειναν συγκεκριμένη αφιέρωση της πλατείας, ανέγερση αγάλματος ή και άρνηση ανέγερσης μνημείου (Μπαστέα, 2008: 123), όπως έγινε και με το πολεοδομικό σκαρίφημα του Πεταλιδίου, στο οποίο αναγραφόταν η ανέγερση μνημείου στην πλατεία, προς τιμήν του γαλλικού εκστρατευτικού σώματος, το οποίο δεν έγινε ποτέ, εξαιτίας της αντίδρασης των κατοίκων (Πανταζόπουλος, 2009: 137). Ο τύπος και οι ιδιώτες υποστήριζαν συνολικά τα νέα σχέδια με τους ευθείς και πλατείς δρόμους. Παρόλα αυτά, η ευδοκίμοιζε η κριτική, που ήταν και ένας τρόπος συμμετοχής των πολιτών στην πολεοδομική διαδικασία. Πολλά είναι τα δημοσιεύματα στον τύπο της εποχής για σχέδια διαφόρων πόλεων (Μπαστέα, 2008: 129-135), όπως αντίστοιχα και για τη νεοσύστατη κωμόπολη του Πεταλιδίου.

1.5. Η δημιουργία της κωμόπολης του Πεταλιδίου στο πλαίσιο της ίδρυσης συνοικισμών στην ελληνική επικράτεια (1835-1882)

Οι πολυάριθμοι συνοικισμοί αποτελούν ειδική κατηγορία αστικών συγκεντρώσεων. Η ίδρυσή τους αποσκοπούσε στην εγκατάσταση Ελλήνων από περιοχές υπό Οθωμανική κυριαρχία ή πληθυσμού που υποχρεώθηκε σε μετοικήσεις κατά τη διάρκεια της Ελληνικής Επανάστασης, στην εγκατάσταση πληθυσμού για την ανάπτυξη οικονομικής δραστηριότητας, σε μετοικήσεις λόγω φυσικών καταστροφών (σεισμοί) κ.λ.π. Η δημιουργία τους προβλεπόταν από ειδικά διατάγματα μέχρι τη θέσπιση Νόμου του 1866, που αφορούσε όλη την επικράτεια. Συνήθως πρόκειται για νέους οικισμούς ή για επεκτάσεις παλαιών πόλεων (Μονιούδη-Γαβαλά, 2012: 27). Νέες πόλεις ιδρύθηκαν κυρίως μετά την επέκταση του βασιλείου, με την ενσωμάτωση της Επτανήσου το 1864 και της Θεσσαλίας το 1881 (Μπαστέα, 2008: 115). Οι συνοικισμοί δημιουργήθηκαν σε περιοχές όπου η χώρα κατείχε εθνική γη, με βάση έναν απλό μηχανισμό: Το κράτος παραχωρούσε δωρεάν ή πωλούσε οικοπέδα με χαμηλό τίμημα στους μελλοντικούς οικιστές, με την προϋπόθεση ότι εκείνοι θα οικοδομούσαν και θα εγκαθίσταντο μέσα σε προσδιορισμένο χρονικό διάστημα (Μονιούδη-Γαβαλά, 2012: 27). Προηγείτο χρονικά το ιδρυτικό διάταγμα, ακολουθούμενο από την έγκριση του σχεδίου, την ανοικοδόμηση και την εγκατάσταση του πληθυσμού. Συνήθως οι προθεσμίες για την ανοικοδόμηση και εγκατάσταση δεν επαρκούσαν και δίνονταν χρονικές παρατάσεις. Ο συνοικισμός των Σπαρτιατών (Μανιατών) στο Πεταλίδι δημιουργήθηκε με διάταγμα μη δημοσιευμένο στην Εφημερίδα της Κυβερνήσεως. Το σχέδιό του συντάχθηκε από Βαυαρούς, με βάση την ορθογώνια διάταξη και με πρόβλεψη των κοινόχρηστων χώρων (Μονιούδη-Γαβαλά, 2012: 27). Ο οικισμός άρχισε να κτίζεται το 1835, ενώ οι προθεσμίες για την αποπληρωμή παρατάθηκαν στα μεταγενέστερα χρόνια (Πανταζόπουλος, 2012: 114-118).

1.6. Η ίδρυση του Πεταλιδίου ως νέου συνοικισμού στο πλαίσιο της τάσης για διανομή «των Εθνικών Γαιών»

Μέσα σε αυτό το γενικότερο κλίμα για διανομή της εθνικής γης εντάσσεται και η παραχώρηση του Πεταλιδίου στους Μανιάτες αγωνιστές της Επανάστασης. Μετά την ένταξη της Μάνης στο νεοσύστατο ελληνικό κράτος, τα νεότερα υπερτοπικά στοιχεία αντικατέστησαν τα παλαιότερα παραδοσιακά πρότυπα ή αναμετρήθηκαν με αυτά. Ήδη από το 1830 οι νέες κρατικές αρχές κατέστρωσαν διάφορα σχέδια για εσωτερική μεταρρύθμιση της ιδιόρρυθμης ταραγμένης Μάνης, αλλά και για μετοίκηση Μανιατών σε άλλες επαρχίες, όπου θα τους παραχωρούσαν «εθνική γη» για καλλιέργεια (Σαΐτας, 2001: 155). Στο πλαίσιο αυτής της πολιτικής της διανομής των εθνικών γαιών και της δημιουργίας συνοικισμών, προβλέφθηκε σύμφωνα με Βασιλικά Διατάγματα (**Βασιλικό Διάταγμα της 19^{ης} Απριλίου 1834 *Περί συνοικισμού Λακώνων εν Πεταλιδίω*, Βασιλικό Διάταγμα της 10^{ης} Νοεμβρίου του 1834, Βασιλικό Διάταγμα της 4^{ης} Νοεμβρίου του 1837, Βασιλικό Διάταγμα της 13^{ης} Ιουλίου του 1837, Βασιλικό Διάταγμα της 3^{ης} Ιουλίου του 1843**) η δημιουργία ενός σύγχρονου συνοικισμού Μανιατών στο Πεταλίδι. Ιδιαίτερα το πρώτο χρονολογικά Βασιλικό Διάταγμα αναφέρεται με λεπτομέρειες στη σύσταση της αποικίας, τα δε υπόλοιπα συμπληρώνουν τις ενέργειες για την οργάνωσή της τα επόμενα χρόνια.

Το εν λόγω διάταγμα απαντούσε ευμενώς στο αίτημα των αναφερομένων (Πανταζόπουλος, 2012: 114) και έκανε λόγο για τον τρόπο οργάνωσης του συνοικισμού βάσει του πολεοδομικού του σχεδίου, ενώ δίνει τις πρώτες κατευθύνσεις σχετικά με την οργάνωσή του. Αυτό λοιπόν το διάταγμα, το πρώτο χρονολογικά που αναφέρεται στη δημιουργία του συνοικισμού του Πεταλιδίου, αποδεχόταν την αίτηση των Μανιατών να εγκατασταθούν στην περιοχή. Αυτό συμφωνούσε βέβαια με τους σκοπούς της πολιτείας να υποβοηθήσει τη δημιουργία μανιάτικων οικισμών και μακριά από τα βουνά τους, επισημαίνοντας όμως παράλληλα ότι αν υπήρχαν οποιεσδήποτε αντιρρήσεις και δισταγμοί σε αυτό το θέμα, θα έπρεπε να αναγγελθούν άμεσα. Έτσι, βάσει του διατάγματος, η Γραμματεία επί των Εσωτερικών, δηλαδή το αντίστοιχο Υπουργείο Εσωτερικών θα έπρεπε να ενεργήσει άμεσα, ώστε να προσδιορισθεί η περιοχή του Δήμου στην οποία επρόκειτο να συσταθεί το Πεταλίδι, να καταμετρηθεί γεωμετρικά και στη συνέχεια να καταστρωθεί σαφές σχέδιο, το οποίο θα απέβλεπε και στο μνημείο που επρόκειτο να ανεγερθεί και του οποίου έπρεπε να προσδιορισθεί ο τόπος. Εδώ θα πρέπει να τονίσουμε ότι ήδη με **Βασιλικό Διάταγμα της 4^{ης} Φεβρουαρίου του 1834** είχε ορισθεί να δημιουργηθούν δύο μνημεία, ένα στο Ναυαρίνο προς ανάμνηση της Ναυμαχίας της 8^{ης} Οκτωβρίου του 1827, και ένα στο Πεταλίδι προς ανάμνηση της εκεί απόβασης της γαλλικής στρατιάς, η οποία απελευθέρωσε τη χώρα από την παρουσία του εχθρού και την πανώλη, επαναφέροντάς την στην ευδαιμονία. Η ανέγερση βέβαια του πρώτου μνημείου πραγματοποιήθηκε, του δεύτερου όμως δεν έγινε ποτέ. Σύμφωνα πάλι με το διάταγμα, η Γραμματεία επί των Εσωτερικών θα έπρεπε να συνεργαστεί με τη Γραμματεία επί των Στρατιωτικών για τη δημιουργία του πολεοδομικού σχεδίου του Πεταλιδίου, το οποίο όφειλε να αναλάβει αξιωματικός του μηχανικού σώματος και μάλιστα προτεινόταν ο λοχαγός του Γενικού Επιτελείου Ιώχμος (Iochmus), ο οποίος βρισκόταν τότε κοντά στο Πεταλίδι, εξαιτίας της εκεί παρουσίας των βαυαρικών στρατευμάτων. Αν πάλι δεν δεχόταν αυτός ή κάποιος άλλος αξιωματικός του μηχανικού, η γραμματεία θα έπρεπε να αποστείλει στο Πεταλίδι ικανό πολιτικό μηχανικό ή αρχιτέκτονα, στον οποίο θα πρότεινε αντίστοιχη αμοιβή. Η πραγματικότητα είναι ότι τελικά, όπως αναγράφεται και στο σκαρίφημα του Πεταλιδίου, το σχέδιο δεν ανέλαβε ο αξιωματικός Iochmus, αλλά οι Βαυαροί Κόλμαν και Στράους. Το Βασιλικό Διάταγμα συνέχιζε, επισημαίνοντας ότι κατά τη σύνταξη του σχεδίου του Πεταλιδίου θα έπρεπε να ορισθούν αμέσως ποιες περιοχές ανήκαν στο κράτος, ποιες στα μοναστήρια, ποιες σε ιδιώτες, ποιες ήταν καλλιεργήσιμες και ποιες όχι. Για να επιτευχθεί κάτι τέτοιο θα έπρεπε να συνεργαστεί η Γραμματεία επί των Εσωτερικών με τη Γραμματεία επί των Οικονομικών, για να διαχειριστούν από κοινού το θέμα και να γνωμοδοτήσουν το συντομότερο δυνατόν στην Κυβέρνηση, με ποιο τρόπο θα γινόταν η διανομή των Εθνικών Γαιών της περιοχής, μεταξύ των μανιάτικων οικογενειών, ποιες από αυτές θα δίνονταν σε νεότερη διανομή, ποιες προϋποθέσεις θα τηρούνταν κατά τη διανομή και ποια άλλα μέτρα θα λαμβάνονταν για την επιτυχία και τη διευκόλυνση των παραπάνω στόχων. Η αρχή που επιθυμούσε η κυβέρνηση να ισχύσει στη σύσταση της αποικίας, σύμφωνα πάντα με το Βασιλικό Διάταγμα, αλλά και στη σύσταση κάθε νέας αποικίας που αποτελούσε ολόκληρο Δήμο, ήταν να παραχωρείται στην αποικία μόνο η ακαλλιεργήτη εθνική γη, αλλά ως «τελεία» ιδιοκτησία, για την οποία όφειλαν οι ιδιοκτήτες να πληρώνουν έγγειο φόρο, με τη δυνατότητα να καταργηθεί μόνο με αγορά. Όσον αφορά τη διανομή

των γαιών και το μέγεθός της, το Βασιλικό Διάταγμα πρότεινε ότι το καλύτερο θα ήταν να παραχωρηθούν σε κάθε οικογένεια δύο στρέμματα ανά οικοπέδο, μαζί με το συναπτόμενο σε αυτό κήπο, ενώ στις οικογένειες που θα ήθελαν να ασχοληθούν με τη γεωργία, να προστεθούν 40-50 στρέμματα γης, τα οποία θα δίνονταν με ειδικές συμφωνίες, που θα ρύθμιζε η κυβέρνηση. Για τη διευκόλυνση αυτών των διανομών, οριζόταν από το πολεοδομικό σχέδιο της περιοχής η διαίρεση των εθνικών γαιών σε τεμάχια των 10 στρεμμάτων, που θα αριθμούνταν πάνω στο σχέδιο και που θα αξιοποιούνταν με επόμενη διανομή, πράγμα που διακρίνεται και στο σκαρίφημα του σχεδίου του Πεταλιδίου. Από τον διαμερισμό αυτό θα αποκλείονταν τα οικόπεδα και οι κήποι που είχαν ήδη διαμοιραστεί στους αποίκους. Η Γραμματεία επί των Εσωτερικών επιφόρτισε επίσης τους εποίκους να εκλέξουν μερικούς επιτρόπους, οι οποίοι θα ασχολούνταν με τις προκαταρκτικές πράξεις που αφορούσαν τη σύσταση της αποικίας και να συνεννοηθούν με τον αρμόδιο Έπαρχο. Επιπλέον, με τους επιτρόπους αυτούς, θα έπρεπε να συνεννοηθεί και ο μηχανικός ή ο αρχιτέκτονας που θα αναλάμβανε το σχέδιο της αποικίας, να ακούσει τις επιθυμίες τους και να τις εκπληρώσει, όταν αυτό ήταν εύλογο. Το Βασιλικό Διάταγμα κατέληγε με την πεποίθηση ότι ο Γραμματέας της Επικρατείας, κ. Κωλέτης, θα έδειχνε ιδιαίτερη προσοχή σε αυτή τη μεγάλης σημασίας υπόθεση και ότι θα επέτεινε την προσοχή του στη δημιουργία της αποικίας, τόσο για να ανταποκριθεί αυτή στην ανέγερση ενός τόσο σημαντικού μνημείου στην περιοχή, δηλαδή αυτού για την απόβαση των γαλλικών στρατευμάτων, όσο και για να καταστεί η αποικία του Πεταλιδίου λαμπρό παράδειγμα και για τη δημιουργία άλλων μανιάτικων αποικιών.

Τελικά, το Πεταλίδι άρχισε να οικοδομείται πάνω σε σκαρίφημα που δημιούργησαν οι μηχανικοί Κόλμαν και Στράους (Βαγιακάκος, 2009: 152). Το σχέδιο καθόριζε ρυμοτόμηση οικοδομικών τετραγώνων κατά το Ιπποδάμειο σύστημα και ορθολογική χωροθέτηση των διοικητικών, εκκλησιαστικών, εκπαιδευτικών και οικονομικών λειτουργιών (εικ.1).



Εικ. 1: Το πολεοδομικό σχέδιο του Πεταλιδίου

Το σχέδιο του Πεταλιδίου βασισμένο στις παραπάνω αρχές, προέβλεπε επίσης μία ευρύχωρη πλατεία, βρύση, μνημείο, νεκροταφείο, κ.λ.π. Η ανοικοδόμηση των σπιτιών, της εκκλησίας, των αποθηκών και άλλων κτηρίων δημόσιας χρήσης ξεκίνησε το 1835. Σε πολύ σύντομο χρονικό διάστημα η «νέα πόλις», που ορίστηκε ως πρωτεύουσα ομώνυμου Δήμου, χρησίμευε ως «κοινή των περιχώρων αγορά και διδακτήριον και εμπορείον» (Σαΐτας, 2001: 155). Στα 1897 οι περισσότεροι κάτοικοι ήταν Μανιάτες και το Πεταλίδι αποτελούσε «ένα εκσυγχρονισμένο, δραστήριο και εύπορο παράρτημα της Μάνης επί Μεσσηνιακού εδάφους» (Καπετανάκου, 1911: 27).

Πάνω στο σκαρίφημα (Βαγιακάκος, 2009: 153) διακρίνονται τα ακόλουθα στοιχεία:

1. Τα ονόματα του Κόλμαν ως χαρακτή του σκαριφήματος και του Στράους ως γεωμέτρη.
2. Τα διάφορα βασικά σημεία του συνοικισμού με αρίθμηση, όπως: εκκλησία, σπίτι εφημέριου, σχολείο, μαγαζιά, τελωνείο, αποθήκη του τελωνείου, ξενοδοχείο, αγορά, μνημείο, για το οποίο επεξηγείται στο σκαρίφημα με παραπομπή ότι είναι προς τιμήν της απόβασης των στρατευμάτων του Μαιζόν στο Πεταλίδι και ότι η δημιουργία του είχε ήδη αποφασιστεί με το Βασιλικό Διάταγμα που είχε δημοσιευτεί στην Εφημερίδα της Κυβερνήσεως στις 16 Φεβρουαρίου του 1834, νεκροταφείο, βρύση, δημόσια περιδιάβαση, κτήμα του κ. Ν. Πιερράκου.
3. Η κατάτμηση των Εθνικών Γαιών διακρίνεται επίσης με αρίθμηση σε τεμάχια των 10 στρεμμάτων, τα οποία θα διανέμονταν στους αποίκους.
4. Στο επάνω μέρος του σκαριφήματος διακρίνονται επιπρόσθετα κάποιες χρονολογικές σημειώσεις. Έτσι, αναγράφεται ότι το 1833 ενεργοποιήθηκε ο σπαρτιάτικος συνοικισμός, το 1835 άρχισε η οικοδόμηση των σπιτιών και της εκκλησίας, το 1838 επισκέφτηκε τον συνοικισμό ο Όθων, ενώ μέχρι το 1843 είχαν ήδη εγκατασταθεί, όπως αναγράφεται στο σκαρίφημα, 150 σπαρτιάτικες οικογένειες.
5. Τέλος, στο σκαρίφημα αναφέρεται ως υποσημείωση ότι ο συνοικισμός αυτός σχηματίστηκε από σπαρτιάτικες οικογένειες βάσει Βασιλικών Διαταγμάτων, μετά από τις ενέργειες και τη στήριξη του Συνταγματάρχη και πρώην Γερουσιαστή, Κ. Ν. Πιερράκου. Βρίσκεται δε αυτή η κωμόπολη στο κέντρο του μεσσηνιακού κόλπου, το λιμάνι της παλαιάς Ιθώμης, και μπορεί να κατοικηθεί από 500 περίπου οικογένειες και κυρίως από εμπόρους και γεωργούς.

1.7. Η αρχιτεκτονική κληρονομιά της κωμόπολης του Πεταλιδίου

Το Πεταλίδι, αμέσως μετά την ίδρυσή του έως και τις τελευταίες δεκαετίες, εξελίχθηκε και επεκτάθηκε οικιστικά, ακολουθώντας όμως μία ελεύθερη δόμηση, η οποία δεν χαρακτηρίζεται από ομοιομορφία, με εξαίρεση τα κτήρια που βρίσκονται περιμετρικά της πλατείας, που είναι τα παλαιότερα και παρουσιάζουν μία συνοχή στη δόμηση (**Εικόνα 2**). Εξετάζοντας τα παραδοσιακά κτήρια της ευρύτερης περιοχής, θα μπορούσαμε να αναφερθούμε σε ορισμένα κοινά χαρακτηριστικά τους: Είναι λιθόκτιστα και κεραμοσκεπή, απλής λαϊκής αρχιτεκτονικής (**Εικόνες 3-7**) ή κλασικίζοντα (**Εικόνες 8-17**). Τα περισσότερα από αυτά που ανήκουν σε

μανιάτικες οικογένειες είναι συνήθως διώροφα, ενώ όσα ανήκουν στους λεγόμενους Ανεβοκατεβάτες είναι ισόγεια (**Εικόνα 7**). Στα παλαιότερα, που κτίστηκαν περί τα μέσα του 19^{ου} αιώνα, τα ανοίγματα (πόρτες και παράθυρα) φέρουν ως επίστεψη ημικυκλικά τόξα (καμάρες), αποτελούμενα από δύο ή περισσότερα κυρτά λιθάρια επιμελώς πελεκημένα, που έχουν τοποθετηθεί έτσι ώστε να δημιουργούν τόξο (**Εικόνες 5-7**). Το λιθάρι σε μορφή σφήνας στην κορυφή του τόξου, που λειτουργεί συνεκτικά ως στερέωμα, ονομάζεται κλειδί (**Εικόνα 6**). Σε κάποιες περιπτώσεις, αντί των ημικυκλικών τόξων, έχουμε στις πόρτες και τα παράθυρα οριζόντιο πρέκι, ξύλινο ή λίθινο, πάνω από το οποίο σχηματίζεται ανακουφιστικό τόξο, ώστε το βάρος του να διασπάται στους ημίπεσσους ή τις πλάγιες παραστάδες που πλαισιώνουν τα ανοίγματα (**Εικόνες 3-4**). Η στέγη καταλήγει σε γείσο, που αποτελείται από τρεις σειρές κεραμιδιών βυζαντινού τύπου με κλιμακωτή διάταξη.

Συνήθως η πρόσοψη, κάποιες φορές περιμετρικά και οι άλλες πλευρές, φέρει ταινία (βροντάζ ή μπροντούρα) ξύλινη ή από σοβά, απλή ή με ζώνες περισσότερες της μιας, με διακοσμήσεις και οδοντωτή απόληξη στο κάτω μέρος (**Εικόνες 9-12**). Την μπροντούρα την κατασκεύαζαν όχι μόνο για λόγους αισθητικούς, αλλά και για λόγους πρακτικούς, δηλαδή για να προστατεύεται το σπίτι από την υγρασία, από το νερό των κεραμιδιών που έγλυφε τον τοίχο. Αυτό το μορφολογικό χαρακτηριστικό αποτελεί επιβίωση στοιχείων της αρχαίας ελληνικής ναοδομίας και συγκεκριμένα του επιστυλίου και των τριγλύφων και μετοπών, που αποτελούσαν μέρος της ανωδομής του δωρικού ναού. Οι εξώστες στηρίζονται σε δύο ή τρία μαρμάρια ή λίθινα υποστηρίγματα (**Εικόνες 9-10, 15**), τα λεγόμενα φουρούσια (γειοίποδες). Τα μεταλλικά φουρούσια είναι συνήθως περισσότερα (**Εικόνα 8**) και κάποια φέρουν διακοσμήσεις. Μερικές φορές τα τόξα είναι τυφλά ή σχηματίζουν φεγγίτη ή κτίζονται με κεραμίδια, για να μην επιβαρύνεται το πρέκι. Οι κύριες εισοδοί είναι συνήθως ξύλινες, φτιαγμένες με περισσή μαστοριά (**Εικόνα 16**), και τοποθετούνται σταυροειδώς, ώστε να δένουν στέρεα με τα τοιχεία, για να εξασφαλίζεται η στατικότητα της κατασκευής (Μαστραγγελόπουλος, Κουλουκέα & Καρλαύτη, 1994-1995).

Κάνοντας μία σύγκριση με την αρχιτεκτονική κληρονομιά της πρωτεύουσας του Νομού Μεσσηνίας, Καλαμάτας, η οποία έχει μελετηθεί επαρκώς και παρουσιάζει επίσης μεγάλη ανοικοδόμηση κατά την μεταεπαναστατική περίοδο, θα μπορούσαμε να κατατάξουμε τα προαναφερθέντα παραδείγματα της κωμόπολης του Πεταλιδίου κατ' αναλογία με αυτά της Καλαμάτας στον τύπο των «προκλασικιστικών ή πρώιμων κλασικιστικών κτηρίων» (Σπηλιοπούλου, 2012: 670-680). Η κατηγορία αυτή εγκαταλείπει σιγά-σιγά την παραδοσιακή μορφολογία για να ενστερνισθεί τον νεοκλασικισμό. Πρόκειται είτε για έναν προκλασικιστικό τύπο κτηρίων, που δείχνει τη μετάβαση από την παραδοσιακή αρχιτεκτονική στην κλασικιστική είτε εμφανίζει πρώιμα νεοκλασικά στοιχεία. Τα περισσότερα κτήρια αυτού του τύπου χρονολογούνται στην Καλαμάτα πριν το 1850 και χρησιμοποιούνται κυρίως ως κατοικίες. Στην παραδοσιακή αρχιτεκτονική ανάγονται τα εξής χαρακτηριστικά:

1. Η απλή διαμόρφωση των όψεων, χωρίς δηλ. τη χρήση πλαστικών στοιχείων, που εισβάλλουν σταδιακά με την εμφάνιση του νεοκλασικισμού.
2. Η ασυμμετρία, κυρίως στην κάτοψη, ενώ στις όψεις τα πολλά και σχετικά μικρά ανοίγματα ακολουθούν κατακόρυφους και οριζόντιους άξονες.
3. Οι καμαρωτές εξώθυρες και τα τοξωτά ανοίγματα του ισογείου, που περιβάλλονται από λίθινους λαμπάδες και υπέρθυρο.

Η κατασκευή ακολουθεί τις παραδοσιακές συνήθειες. Ο νεοκλασικισμός που εισβάλλει, είναι επιδερμικός, "ντύνει" με τα μορφολογικά του στοιχεία τα κτήρια, χωρίς να επηρεάζει την τυπολογία τους. Ενδιαφέρον είναι πως υπάρχουν περιπτώσεις κτηρίων των οποίων μόνο η όψη είναι κλασικιστική, ενώ οι υπόλοιπες διατηρούν τα παραδοσιακά τους στοιχεία. Αυτό το φαινόμενο απαντά και σε άλλες πόλεις της "Παλαιάς Ελλάδας" με έντονη τοπική παράδοση, κυρίως όμως στην Αίγινα, προσωρινή έδρα της Κυβερνήσεως και το Ναύπλιο, πρώτη πρωτεύουσα της Ελλάδας, στις οποίες πρωτοεμφανίζεται επί Καποδίστρια ο νεοκλασικισμός (Μπίρης, Καρδαμίτση-Αδάμη, 2001: 58-68). Με την επίδραση του νεοκλασικισμού οι όψεις αρχίζουν να αποκτούν πλαστικότητα, στα δε παράθυρα του ορόφου προστίθενται ποδιές-γείσα και επιστύλιο με στοιχειώδη μορφή. Στο ισόγειο διατηρούνται τα παραδοσιακά τοξωτά υπέρθυρα. Η τάση για συμμετρία εκφράζεται με την τοποθέτηση των ανοιγμάτων σε άξονες και τονισμό του κεντρικού τμήματος, μερικές φορές με αέτωμα. Είναι χαρακτηριστικό ότι τα γείσα, επιστύλια, παραστάδες και αετώματα ήταν αρχικά ξύλινα. Κάτω από επίδραση της αστικής νεοκλασικής αρχιτεκτονικής εμφανίζεται και το μπαλκόνι, στην αρχή μικρό, ασύμμετρα τοποθετημένο, συχνά μεταγενέστερη προσθήκη στο κτήριο, με σιδερένια φουρούσια, ξύλινο δάπεδο που θα αντικατασταθεί αργότερα από μάρμαρο και σφυρήλατο κιγκλίδωμα με απλή μορφή.

Ιδιαίτερο αρχιτεκτονικό ενδιαφέρον παρουσιάζει και το κτήριο του Γυμνασίου-Λυκείου Πεταλιδίου (**Εικόνα 18**), η ανέγερση του οποίου άρχισε το 1929 (Βιβλίο Πράξεων Διδακτηριακής Επιτροπής Πεταλιδίου, 1929-1932) και το οποίο βρίσκεται σε έκταση που παραχώρησε στη Δημοτική και Μέση εκπαίδευση Πεταλιδίου ο γαιοκτήμονας και κάτοικος Πεταλιδίου, Δημήτριος Διπλαράκος, με διαθήκη της 22ας Ιανουαρίου του 1927 (**Εικόνα 19**). Πρόκειται για ένα διώροφο λιθόκτιστο κεραμοσκεπές κτίσμα με εμφανή λαξευτή λιθοδομή, οικοδομημένο το 1929. Στην κατασκευή τμημάτων του κτηρίου (διαζώματα, ανώφλια, πεσσοί μεταξύ ανοιγμάτων) έχει χρησιμοποιηθεί και το νέο οικοδομικό υλικό της εποχής του μεσοπολέμου, το οπλισμένο σκυρόδεμα (μπετόν αρμέ). Οι όψεις του χαρακτηρίζονται από συμμετρία. Τα ανοίγματα είναι ορθογώνιας κατατομής και φέρουν ως επίστεψη ανακουφιστικά λίθινα τόξα. Πρόκειται για ένα οικοδόμημα με ιδιαίτερο τυπολογικό και ιστορικό ενδιαφέρον: Κτίστηκε στην κορυφή της κωμόπολης σε έκταση που, όπως προαναφέρθηκε, προήλθε από δωρεά του Μανιάτη μεγαλογαιοκτήμονα Δημητρίου Διπλαράκου. Εξωτερικά εμφανίζει μία τριμερή διάρθρωση, αποτελούμενη από ένα κεντρικό κτίσμα, που το πλαισιώνουν δύο πλαϊνές πτέρυγες. Είναι καλοχτισμένο και αποτελείται από το ισόγειο και τον πρώτο όροφο. Στον πρώτο όροφο στεγάζεται το Λύκειο και στο ισόγειο το Γυμνάσιο. Η κατασκευή του διδακτηρίου ξεκίνησε κατά την τετραετία της διακυβέρνησης του Ελευθερίου Βενιζέλου (1928-1932), την οποία σημάδεψαν πολλά έργα υποδομής και ανάπτυξης για τη χώρα. Σημαντικό από κάθε άποψη έργο της τετραετούς πρωθυπουργικής θητείας του Βενιζέλου ήταν το πρωτόγνωρο αριθμητικά και ποιοτικά έργο της κατασκευής σχολικών συγκροτημάτων. Είναι χαρακτηριστικό ότι στο διάστημα ενός ολόκληρου αιώνα, από την ίδρυση του ελληνικού κράτους μέχρι το 1928, είχαν κατασκευαστεί λιγότερα σχολεία από όσα κατά τη διάρκεια της Βενιζελικής τετραετίας. Ο πρώτος Κυβερνήτης της Ελλάδας Ιωάννης Καποδίστριας ανήγειρε μερικά σχολικά κτήρια, τα οποία ήταν ακατάλληλα και ανεπαρκή για τη μαθητιώσα νεολαία. Στη συνέχεια, από το 1895 μέχρι το 1910, ανοικοδομήθηκαν με κρατική δαπάνη 444 διδακτήρια δημοτικής εκπαίδευσης, από το 1910 μέχρι το

1920, 54, και από το 1920 μέχρι το 1928, 976 (Πετρίδης, 2000: 299). Επομένως, μέχρι το 1928 είχαν ανεγερθεί 1.474 σχολικά κτήρια, ενώ κατά τη διάρκεια της τετραετίας τα σχολικά κτήρια έφτασαν σε τριπλάσιο αριθμό, καθώς κατασκευάστηκαν 3.167, γεγονός που αναδεικνύει το μέγεθος του έργου (Πετρίδης, 2000: 300).

Παράλληλα όμως με την αύξηση σε αριθμό, η κυβέρνηση Βενιζέλου επεδίωξε και την ποιοτική αναβάθμιση των σχολικών κτηρίων, καθώς τα προϋπάρχοντα σχολεία βρίσκονταν σε κακή και ανθυγιεινή κατάσταση, με δυσάρεστες συνέπειες για την υγεία των μαθητών (Πετρίδης, 2000: 299). Την άσχημη κατάσταση των σχολικών συγκροτημάτων επεσήμανε και ο ίδιος ο πρωθυπουργός, ο οποίος ισχυριζόταν ότι με την ανέγερση σχολικών κτηρίων και στρατιωτικών νοσοκομείων θα πρέπει να εξασφαλίσουμε περαιτέρω τη υγεία του πληθυσμού μας, ο οποίος πολλές φορές νοσεί εξαιτίας αυτών των χώρων (Πετρίδης 2000: 359).

Η κυβέρνηση Βενιζέλου θέλησε, επομένως, να προχωρήσει στην ποιοτική και ποσοτική αναβάθμιση της σχολικής στέγης, με τον σχεδιασμό και την υλοποίηση ενός τεράστιου έργου. Η χρηματοδότηση του μεγάλου αυτού έργου προήλθε κυρίως από το εξωτερικό δάνειο που συνήψε για τον σκοπό αυτό. Πέραν όμως του εξωτερικού δανεισμού, χρησιμοποιήθηκαν και άλλες εσωτερικές πηγές για να αντληθούν κεφάλαια, όπως τα πλεονάσματα του προϋπολογισμού, από τα οποία διατέθηκαν για τα σχολικά κτήρια 200.000.000 δρχ. αρχικά και στη συνέχεια ένα αντίστοιχο ποσό, καθώς και το προϊόν των εκπαιδευτικών τελών, που ανερχόταν σε 73.700.000 δρχ. Τέλος, ένα μέρος της δαπάνης, το οποίο ανήλθε σε 1.476.000.000 δρχ., το ανέλαβαν οι δήμοι και οι κοινότητες, στις περιοχές των οποίων κτίσθηκαν τα νέα σχολικά κτήρια (Πετρίδης, 2000: 301). Η συνολική αυτή χρηματοδότηση, που ήταν αναμφισβήτητα γενναία, είχε ως αποτέλεσμα την ανέγερση 3.167 νέων σχολικών κτηρίων. Τα 330 από αυτά ήταν πολυτάξια διδακτήρια, που ανεγέρθηκαν με μειοδοτικούς διαγωνισμούς από το Υπουργείο Παιδείας ή από τοπικές διδακτηριακές επιτροπές. Τα υπόλοιπα ήταν κοινοτικά διδακτήρια, τα οποία ανεγέρθηκαν με την αρωγή του κράτους, την ηθική ώθηση των επιθεωρητών και των δασκάλων και την τεχνική καθοδήγηση των σχολικών αρχιτεκτόνων. Η συνολική δαπάνη ανήλθε σε 1,5 δις δρχ. και περιλάμβανε τα εξής σχολικά κτήρια: 3.041 διδακτήρια δημοτικής εκπαίδευσης με 7.286 αίθουσες και 126 διδακτήρια μέσης εκπαίδευσης με 795 αίθουσες. Προστέθηκαν, επίσης, 100 αίθουσες σε 60 διδακτήρια δημοτικής εκπαίδευσης και 19 αίθουσες σε 11 διδακτήρια μέσης εκπαίδευσης. Ο αριθμός, επομένως, των διδακτηρίων που κατασκευάστηκαν, ανήλθε σε 3.167 και οι αίθουσες σε 8.200. Τέλος, με μία σειρά από διαρρυθμίσεις, εκσυγχρονίστηκαν τα σχολεία δημοτικής και μέσης εκπαίδευσης, ώστε να ανταποκρίνονται στις ανάγκες των μαθητών (Πετρίδης, 2000: 300).

Άμεσο αποτέλεσμα της κατασκευής νέων σχολικών κτηρίων ήταν η αναβάθμιση του εκπαιδευτικού συστήματος, καθώς βελτιώθηκαν οι συνθήκες μάθησης. Οι δάσκαλοι και οι μαθητές μπορούσαν πλέον να εργαστούν σε ένα ανθρώπινο και παιδαγωγικό περιβάλλον και να γίνουν παραγωγικότεροι. Έμμεσο αποτέλεσμα ήταν η διασφάλιση της υγιεινής των μαθητών και των εκπαιδευτικών. Έτσι, ελαττωνόταν σταδιακά η νοσηρότητα των μαθητών, ώστε, ενώ κατά το σχολικό έτος 1926-1927 το ποσοστό νοσηρότητας ήταν 24,5%, περίπου το 1/4 του αριθμού των μαθητών, να κατέλθει το 1931-1932 στο 18,2% και διαρκώς να μειώνεται (Τζόκας, 2002: 156-161).

Το κτήριο του τότε ημιγυμνασίου Πεταλιδίου ανήκει σε αυτά που ανεγέρθηκαν με μειοδοτικούς διαγωνισμούς από τοπική διδακτηριακή επιτροπή, όπως προκύπτει από το αρχείο του σχολείου (Αρχείο Γυμνασίου Πεταλιδίου, Αρχείο Ανεγέρσεως Διδακτηρίου Γυμνασίου Πεταλιδίου). Την επιτροπή αυτή αποτελούσαν ο Γεώργιος Μαρκόπουλος ως πρόεδρος, ο Ευθύμιος Αλέπης ως ταμίας, ο Γεώργιος Γρουσουζάκος και ο Παναγιώτης Σκαλτσής ως μέλη και ο Κωνσταντίνος Σταυρόπουλος ως γραμματέας. Η τοπική αυτή επιτροπή, όπως προκύπτει από τα έγγραφα, αναθέτει με ιδιωτικά συμφωνητικά στον εργολάβο Αντώνιο Αθανασίου, κάτοικο Πειραιά, αλλά για τις ανάγκες του έργου προσωρινά διαμένοντα στον Άγιο Ανδρέα Λογγάς, την εκτέλεση της τοιχοποιίας του ανεγειρόμενου διδακτηρίου. Την εποπτεία της ανέγερσης του συγκροτήματος έχει η τοπική επιτροπή υπό την επίβλεψη, όμως, του Υπουργείου Παιδείας, όπως προκύπτει από επιστολή της 9^{ης} Μαρτίου του 1931 του τότε Υπουργού Παιδείας Γεωργίου Παπανδρέου (Αρχείο Γυμνασίου Πεταλιδίου, Βιβλίων Πράξεων Διδακτηριακής Επιτροπής Πεταλιδίου 1930-1932).

Σε γενικές γραμμές, θα λέγαμε ότι το κτήριο του Γυμνασίου-Λυκείου Πεταλιδίου με τα νεοκλασικά στοιχεία που έχει να επιδείξει, δεν ακολουθεί το πρωτοποριακό αρχιτεκτονικό έργο που παράγεται την εποχή εκείνη από τους μοντερνιστές αρχιτέκτονες, ειδικά στον τομέα των νέων σχολικών κτηρίων (Κωτσάκη, 2005: 125), μία τάση που εξέφραζε την προσπάθεια του βενιζελισμού για καθολικό αστικό εκσυγχρονισμό, ο οποίος γίνεται ιδιαίτερα αισθητός στα πεδία της εκπαίδευσης, της χωροταξίας και της πολεοδομίας (Μαντουβάλου, Καλαντζοπούλου, 2006). Άλλωστε κατά την εικοσαετία περίπου των κυβερνήσεων του Ελευθερίου Βενιζέλου (1910-1932), η αρχιτεκτονική στην Ελλάδα διανύει μία περίοδο ανακατατάξεων, με την πρώτη δεκαετία να εμμένει σε έναν ύστερο ετεροχρονισμένο νεοκλασικισμό (Γιακουμακάτος, 2000: 61), ενώ κατά την περίοδο 1928-1930 γίνεται πραγματικότητα ο στόχος της επίτευξης του Μοντέρνου, το οποίο βέβαια εκφράζει τον εκσυγχρονισμό της χώρας και τον σαφή προσανατολισμό της προς την Ευρώπη (Γιακουμακάτος, 2000: 63). Παρόλα ταύτα, κάποιες κατηγορίες κτηρίων, όπως τα εκπαιδευτήρια, τα κτήρια των τοπικών αρχών (διοικητήρια, δημαρχεία), τα δικαστήρια ή τα υποκαταστήματα των τραπεζών εξακολουθούν να κτίζονται σε νεοκλασικό ρυθμό, υπακούοντας στην αρχή ότι τα δημόσια κτήρια οφείλουν να είναι «μνημειακά». Γι' αυτό και θεωρήθηκαν πρότυπα προς μίμηση σε πολλές αλύτρωτες περιοχές, όπως η Μακεδονία, η Ήπειρος, η Λέσβος κ.ά. Ταυτόχρονα επηρέασαν την εκάστοτε τοπική αρχιτεκτονική, εισάγοντας –έστω και ετεροχρονισμένα- κλασικιστικά στοιχεία (Μπίρης, Καρδαμίτση-Αδάμη, 2001: 255-256). Είναι μάλιστα ενδεικτικό, ότι όπου υπάρχει παρόμοιο εκπαιδευτήριο, όπως αυτό του Πεταλιδίου, εξακολουθεί ακόμη και σήμερα να χρησιμοποιείται ως σχολείο, πνευματικό κέντρο ή εκθεσιακός χώρος της περιοχής.

1.8. Συμπεράσματα

Στο πλαίσιο της δημιουργίας εποικιστικών συνοικισμών με ταυτόχρονη παραχώρηση εθνικής γης, ιδρύθηκε και το Πεταλίδι, με Βασιλικό Διάταγμα που δεν δημοσιεύτηκε στην Εφημερίδα της Κυβερνήσεως, προφανώς για εξοικονόμηση χρόνου, όπως γινόταν σε πολλές περιπτώσεις. Το ορθολογικά οργανωμένο σχέδιό

του συντάχθηκε από τους Βαυαρούς μηχανικούς Κόλμαν και Στράους, με ορθογώνια διάταξη και πρόβλεψη των κοινόχρηστων χώρων. Ο οικισμός άρχισε να διαμορφώνεται το 1835, ενώ οι προθεσμίες για την αποπληρωμή παρατάθηκαν στα μεταγενέστερα χρόνια. Το σχέδιο καθόριζε ρυμοτόμηση οικοδομικών τετραγώνων κατά το αρχαίο Ιπποδάμειο σύστημα και ορθολογική χωροθέτηση των διοικητικών, εκκλησιαστικών, εκπαιδευτικών και οικονομικών λειτουργιών. Προέβλεπε επίσης μία ευρύχωρη πλατεία, βρύση, μνημείο, νεκροταφείο, κ.λ.π. Στα μετέπειτα χρόνια, το ρεύμα του νεοκλασικισμού που επηρέασε τη γενικότερη πολεοδομική και αρχιτεκτονική εξέλιξη των αστικών κέντρων της Οθωνικής περιόδου, επηρέασε έως ένα βαθμό και το Πεταλίδι, χωρίς όμως να τού προσδώσει κάποια ιδιαίτερη οικιστική ομοιομορφία, με λίγα κτήρια να ξεχωρίζουν για την καθαρά νεοκλασική ρυθμολογία τους, όπως το κτήριο του Γυμνασίου-Λυκείου Πεταλιδίου. Μέσα σε πολύ σύντομο χρονικό διάστημα η «νέα πόλις» που ορίστηκε ως πρωτεύουσα ομώνυμου Δήμου, εξελίχθηκε σε όλους τους τομείς και αποτέλεσε καθ' ομολογία της νεότερης εποχής μία εκσυγχρονισμένη, δραστήρια και εύπορη αποικία της Μάνης επί Μεσσηνιακού εδάφους.

Βιβλιογραφία

- Βαγιακάκος, Δ. (2009). Το αρχείο του Νικολάου Πιερράκου Μαυρομιχάλη. Στο Π. Πανταζόπουλος, Ε. Κουλουκέα (επιμ.), Ομηρική Αίτεια - Αρχαία Κορώνη - Πεταλίδι, Παρελθόν-Παρόν-Μέλλον. Πρακτικά Επιστημονικού Συνεδρίου, Πεταλίδι 5-7 Αυγούστου 2005 (139-165). Καλαμάτα.
- Γιακουμακάτος, Α. (2005). Ο Ελευθέριος Βενιζέλος και η νέα αρχιτεκτονική. Στο Α. Βατσάκη (επιμ.), Ελευθέριος Βενιζέλος και ελληνική πόλη, Πολεοδομικές πολιτικές και κοινωνικοπολιτικές ανακατατάξεις. Πρακτικά Συνεδρίου, Χανιά, 24-27 Οκτωβρίου 2000 (61-64). Αθήνα.
- Δερτιλής, Γ. Β. (2009). Ιστορία του Ελληνικού Κράτους 1830-1920, τ. Α'. Αθήνα: Εκδόσεις Εστία.
- Δημητρακόπουλος, Α. (1937). Πολεοδομία εν Ελλάδα, Τεχνική Επετηρίς της Ελλάδος, τ. Α', τχ .II, 359-449.
- Δωροβίνης, Β. (1985). Ο σχεδιασμός του Ναυπλίου κατά την Καποδιστριακή περίοδο (1828-1833). Η ειδική περίπτωση και τα γενικότερα προβλήματα. Στο Ο. Βαρόν-Βασάρ (επιμ.), Νεοελληνική Πόλη. Οθωμανικές κληρονομίες και ελληνικό κράτος, τ. 1, Πρακτικά του Διεθνούς Συμποσίου Ιστορίας, Αθήνα, 26-28 Σεπτεμβρίου 1984 / Ερμούπολη, 29-30 Σεπτεμβρίου 1984 (287-296). Αθήνα.
- Ζάιντλ, Β. (1984). Βαυαροί στην Ελλάδα. Αθήνα: Ελληνική Ευρωεκδοτική ΕΠΕ.
- Καπετανάκου, Ε. (19114). Λακωνικά Περίεργα. Αθήνα: Εκδόσεις Δ. Ευστρατίου και Δ. Δελή.
- Κάσσης, Κ. (1979), Μοιρολόγια της Μάνης, τ. Α'. Αθήνα.
- Κάσσης, Κ. (1980), Μοιρολόγια της Μέσα Μάνης, τ. Β'. Αθήνα.
- Κάσσης, Κ. (1982), Το Γλωσσικό Ιδίωμα της Μάνης, τ. Α'. Αθήνα: Εκδόσεις Εξωραϊστικός Σύλλογος Ακροταιναριτών «Η Αγία Τριάς».
- Καυκούλα, Κ., Παπαμίχος, Ν., & Χαστάογλου, Β. (1990). Σχέδια πόλεων στην Ελλάδα του 19ου αι. Θεσσαλονίκη: Αριστοτέλειο Πανεπιστήμιο Θεσσαλονίκης.
- Κωτσάκη, Α. (2005). Η αρχιτεκτονική και πολεοδομική έκφραση του βενιζελικού κράτους δικαίου. Στο Α. Βατσάκη (επιμ.), Ελευθέριος Βενιζέλος και ελληνική πόλη, Πολεοδομικές πολιτικές και κοινωνικοπολιτικές ανακατατάξεις. Πρακτικά Συνεδρίου, Χανιά, 24-27 Οκτωβρίου 2000 (121-130). Αθήνα.
- Μαντουβάλου, Μ. – Καλαντζοπούλου, Μ. (2006), Πολεοδομικές πολιτικές και ελληνική πόλη. Από την εκσυγχρονιστική τομή του Ελευθερίου Βενιζέλου στις σημερινές ανακατατάξεις, Περιβάλλον και Δίκαιο 2, 207-211.
- Μαστραγγελόπουλος, Β., Κουλουκέα, Ε., & Καρλαύτη, Σ. (1994-1995). Παραδοσιακά κτήρια στο Πεταλίδι (ανέκδοτη μελέτη).
- Μονιούδη - Γαβαλά, Δ. (2012). Πολεοδομία στο Ελληνικό κράτος 1833-1890. Αργίνο: Έκδοση Τμήματος Διαχείρισης Πολιτισμικού Περιβάλλοντος και Νέων Τεχνολογιών του Πανεπιστημίου Δυτικής Ελλάδας.
- Μπαστέα, Ε. (2008). Αθήνα 1834-1896. Νεοκλασική πολεοδομία και ελληνική εθνική συνείδηση. Αθήνα: Εκδόσεις Libro.
- Μπίρης, Μ., Καρδαμίτση-Αδάμη, Μ. (2001). Νεοκλασική αρχιτεκτονική στην Ελλάδα. Αθήνα: Εκδοτικός Οίκος Μέλισσα.
- Μπούσε, Β., Μπούσε, Μ. (2012). Ανέκδοτες επιστολές της βασίλισσας Αμαλίας προς τον πατέρα της 1836-1853, τ. Β'. Αθήνα: Εκδόσεις Εστία.

- Πανέτσος, Γ. (2000). Η συγκρότηση του Αθηναϊκού Νεοκλασικισμού. Στο Χ. Μπούρας, Μ. Σακελλαρίου, Κ. Στάικος, & Ε. Τουλούπα (επιμ.), Αθήνα: από την Κλασική Εποχή έως Σήμερα (5ος αι. π.Χ.-2000 μ.Χ.) (401-435). Αθήνα: Εκδόσεις Κότινος.
- Πανταζόπουλος, Π. (2012). Το Πεταλίδι (1835-1912) και οι προγενέστερες αυτού αρχαίες πόλεις Αίπεια και Κορώνη. Καλαμάτα: Εκδόσεις Λεβέντη.
- Παπαγεωργίου - Βενετάς, Α. (2001). Αθήνα. Ένα όραμα του κλασικισμού. Αθήνα: Εκδόσεις Καπόν.
- Πετρίδης, Π. (2000). Το έργο της κυβέρνησης του Βενιζέλου κατά την τετραετία 1928-1932. Τι υπεσχέθη προεκλογικώς και τι επραγματοποίησε. Θεσσαλονίκη: University Studio Press.
- Petropoulos, J. (1968). Politics and statecraft in the kingdom of Greece 1833-1843. Princeton: Princeton University press.
- Σαΐτας, Γ. (2001). Μάνη, Ελληνική Παραδοσιακή Αρχιτεκτονική. Αθήνα: Εκδοτικός Οίκος Μέλισσα.
- Σπηλιοπούλου, Ι. (2012). Η πολεοδομική και αρχιτεκτονική εξέλιξη της Καλαμάτας από τα προεπαναστατικά χρόνια έως την περίοδο του μεσοπολέμου. Η τύχη της πόλης μετά τους σεισμούς. Στο Γ. Ξανθάκη-Καραμάνου (εκδοτική εποπτεία), Αρ. Δουλαβέρας – Ι. Σπηλιοπούλου (επιστημονική επιμέλεια), Μεσσηνία: Συμβολές στην ιστορία και στον πολιτισμό της (653-727). Αθήνα: Εκδόσεις Παπαζήση.
- Τερζάκης, Α. (1999). Η κατά τον 19ο αιώνα μετοικεσία των Αρκάδων στην Τριφυλία, Αθήνα: Εκδόσεις Πελασγός.
- Τζόκας, Σ. (2002). Ο Ελευθέριος Βενιζέλος και το εγχείρημα του αστικού εκσυγχρονισμού, 1928-1932. Αθήνα: Εκδόσεις Θεμέλιο.
- Τραυλός, Ι., Κόκκου Α. (1977). Κοινωνία και πολιτισμός από το 1833 ως το 1881. Πολεοδομία και Αρχιτεκτονική. Στο ΙΕΕ, τ. ΙΓ', Νεότερος Ελληνισμός από το 1833 ως το 1881 (515-528). Αθήνα: Εκδοτική Αθηνών Α.Ε.
- Τραυλός, Ι. (20053). Πολεοδομική εξέλιξις των Αθηνών. Αθήνα: Εκδόσεις Καπόν.

Αρχειακές πηγές

- Αρχείο Γυμνασίου Πεταλιδίου, Αρχείο Ανεγέρσεως Διδακτηρίου Γυμνασίου Πεταλιδίου.
Αρχείο Γυμνασίου Πεταλιδίου, Βιβλίων Πράξεων Διδακτηριακής Επιτροπής Πεταλιδίου, 1930-1932.
- Βασιλικό Διάταγμα της 19ης Απριλίου του 1834 Περί συνοικισμού Λακώνων εν Πεταλιδίω.
- Βασιλικό Διάταγμα της 10ης Νοεμβρίου του 1834.
- Βασιλικό Διάταγμα της 4ης Νοεμβρίου του 1837.
- Βασιλικό Διάταγμα της 13ης Ιουλίου του 1837.
- Βασιλικό Διάταγμα της 3ης Ιουλίου του 1843.
- Βιβλίο Πράξεων Διδακτηριακής Επιτροπής Πεταλιδίου, 1929-1932.
- Φωτογραφικό Αρχείο Γυμνασίου – Λυκείου Πεταλιδίου.

Πηγές εικόνων

Εικόνα 1: Αρχείο του πρώην Δήμου Πεταλιδίου.

Εικόνα 2: <https://www.messinialive.gr/wp-content/uploads/2018/01/PETALIDI-PARALIA-APO- PSHLA.jpg>

Εικόνες 3-16: Μαστραγγελόπουλος, Κουλουλέα & Καρλαύτη (1994-1995).

Εικόνες 17, 18: Προσωπικό αρχείο Δήμητρας Γρουσουζάκου.

Εικόνα 19: Φωτογραφικό Αρχείο Γυμνασίου – Λυκείου Πεταλιδίου.

Εικόνες



Εικόνα 1: Το πολεοδομικό σχέδιο του Πεταλιδίου



Εικόνα 2: Αεροφωτογραφία του Πεταλιδίου, στην οποία διακρίνεται η σημερινή του ρυμοτομία, περιμετρικά της πλατείας



Εικόνα 3: Λιθόκτιστη παραδοσιακή κατοικία στο Πεταλίδι



Εικόνα 4: Λιθόκτιστη παραδοσιακή κατοικία στο Πεταλίδι, ιδιοκτησίας Αικατερίνης Μαρτάκου



Εικόνα 5: Λιθόκτιστη παραδοσιακή κατοικία στο Πεταλίδι. Χαρακτηριστικό στοιχείο αποτελούν τα ημικυκλικά τόξα (καμάρες), που επιστέφουν τα ανοίγματα



Εικόνα 6 Λιθόκτιστη παραδοσιακή κατοικία στο Πεταλίδι. Η στέγη φέρει γείσο αποτελούμενο από τρεις σειρές κεραμιδιών, ενώ στο ανώφλι του κεντρικού θυρώματος υπήρχε λιθάρι που λέγεται «κλειδί»



Εικόνα 7: Ισόγεια λιθόκτιστη παραδοσιακή κατοικία του Πεταλιδίου, με καμάρα στην κεντρική είσοδο



Εικόνα 8: Λιθόκτιστη παραδοσιακή κατοικία στο Πεταλίδι με εμφανή τα χαρακτηριστικά του νεοκλασικού ρυθμού, όπως ο εξώστης με τα μεταλλικά φουρούσια στο κέντρο της πρόσοψης



Εικόνα 9: Λιθόκτιστη παραδοσιακή κατοικία με εμφανή τα χαρακτηριστικά του νεοκλασικού ρυθμού, όπως ο εξώστης με τα μαρμάρινα φουρούσια



Εικόνα 10: Χαρακτηριστικός δρόμος του οικισμού, που κατεβαίνει από το Γυμνάσιο προς την πλατεία, με αξιόλογες νεοκλασικές οικίες



Εικόνα 11: Παραλιακή κατοικία του Πεταλιδίου με εμφανή τα στοιχεία του πρώιμου νεοκλασικισμού



Εικόνα 12: Παραλιακή κατοικία του Πεταλιδίου πρώιμου νεοκλασικού ρυθμού



Εικόνα 13: Παραλιακή κατοικία νεοκλασικής ρυθμολογίας, ιδιοκτησίας Ηλία Μαργιέλη



Εικόνα 14: Εξοχική έπαυλη νεοκλασικού ρυθμού στο Πεταλίδι. Χαρακτηριστική είναι μία σειρά από καπνοδόχους, που δεσπόζουν στην ανωδομή



Εικόνα 15: Παραλιακή κατοικία με νεοκλασικά στοιχεία, ιδιοκτησίας Περικλή Μαργιέλη



Εικόνα 16: Η περίτεχνη κεντρική είσοδος της οικίας Περικλή Μαργιέλη



Εικόνα 17: Αποθήκη με παραδοσιακά νεοκλασικά στοιχεία, ιδιοκτησίας οικογένειας Γρουσουζάκου



Εικόνα 18: Κτήριο Γυμνασίου-Λυκείου Πεταλιδίου

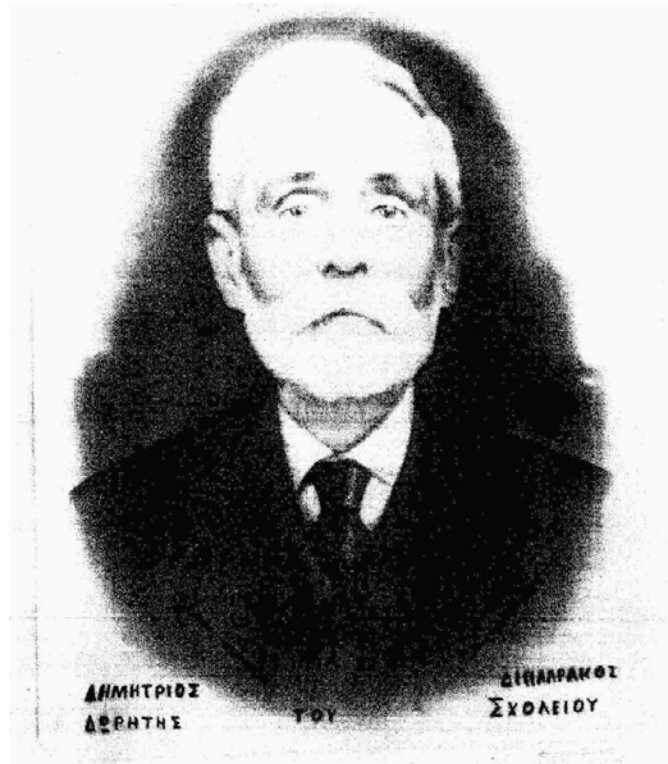

Εικόνα 19: Δημήτριος Διπλαράκος, Δωρητής Σχολείου



Ο ομηρικός κλαυθμός στα Ποιήματα του Γεωργίου Σακελλαρίου

Γεώργιος Τ. Τσερεβελάκης

Διδάκτωρ Νεοελληνικής Φιλολογίας,
Πανεπιστήμιο Πελοποννήσου

Περίληψη

Η εν λόγω μελέτη ασχολείται με τα Ποιήματα του Γεωργίου Σακελλαρίου και με την παρουσία του ομηρικού υλικού σε αυτά. Διερευνώνται οι τρόποι με τους οποίους προσλαμβάνεται στο κείμενο το ομηρικό έπος, πώς καθορίζει την ιδεολογία των ποιημάτων και, εν τέλει, πώς συναρτάται η αρχαία κληρονομιά με την σύγχρονη σκέψη του 18ου και 19ου αιώνας στον ελλαδικό χώρο. Μέσα από αυτές τις διαδικασίες διαμορφώνεται το λογοτεχνικό σκηνικό, προετοιμάζοντας το έδαφος για την έλευση του ρομαντικού κινήματος.

© 2019 Βιβλιοθήκη και Κέντρο Πληροφόρησης Πανεπιστημίου Πελοποννήσου

Λέξεις – κλειδιά: Σακελλάριος, Όμηρος, ρομαντισμός, κληρονομιά, παράδοση, παρουσία

doi:

Abstract

This study deals with the poems of Georgios Sakellarios and the presence of the homeric material in them. In this article is examined the reception of the homeric epic in the modern text, how it determines the ideology of the poems and, finally, how the ancient heritage is related to the contemporary thinking of the 18th and 19th centuries in Greece. Through these processes the literary scene is shaped, paving the way for the advent of the romantic movement.

© 2019 Library and Information Center, The University of Peloponnese

Keywords: Sakellarios, Homer, romantism, inheritance, tradition, presence

1. Εισαγωγικά

Το παρόν άρθρο εξετάζει την χρήση του ομηρικού υλικού στα Ποιήματα του ιατροφιλοσόφου Γεωργίου Σακελλαρίου¹. Ο συγκεκριμένος λόγιος ήταν εκπρόσωπος μιας ανερχόμενης κοινωνικοοικονομικά τάξης στην Κοζάνη και γενικότερα στην Δυτική Μακεδονία της περιόδου του πρώτου μισού του 19ου αιώνας. Θεωρείται ως ένας σημαντικός Έλληνας λόγιος και ιατρός, του οποίου το ποιητικό έργο ξεχώρισε για τον ευαίσθητο ρομαντικό του τόνο και την διαφωτιστική του διάθεση². Μεγάλο μέρος των Ποιημάτων του Γ. Σακελλαρίου είναι εμπνευσμένο από τον θάνατο της γυναίκας του και γι' αυτό επικρατεί ένας έντονος ελεγειακός τόνος σε όλο το έργο. Προκειμένου να θρηνήσει την αποβιώσασα σύζυγό του, μιμήθηκε το έργο του Άγγλου ποιητή Edward Young³, όσον αφορά στο ύφος και στην τεχνοτροπία του. Ο ρομαντισμός που εκφράζει ο Σακελλάριος δεν διαμεσολαβήθηκε από τα Επτάνησα, αλλά προήλθε μέσα από την φαναριώτικη λογοτεχνία που επικράτησε στην ελληνική λογοτεχνική πραγματικότητα ως και το 1875⁴.

Επιστρέφοντας στα Ποιήματα, η έκδοση πραγματοποιήθηκε με έξοδα του Κοζανίτη εμπόρου και φίλου του Σακελλαρίου, Κωνσταντίνου Τακιατζή, τον οποίον ο Σακελλάριος ονομάζει «ευεργέτην τοῦ Γένους καὶ τῆς Πατρίδος» στην επιστολή που δημοσιεύεται στην αρχή της έκδοσης με ημερομηνία «1817. Αυγούστου 30, εν Κοζάνη». Στον πρόλογο (σ. 5-6) αναφέρει ότι από νέος είχε ποιητικές αναζητήσεις και ότι τον υποστήριξε η Καλλιόπη (η Μούσα της επικής ποίησης) και ο γιός της Ιάλεμος (γιός του Απόλλωνος και της Καλλιόπης, προσωποποίηση του θρηνητικού άσματος), όχι ο Υμέναιος (γιός του Απόλλωνος και της Καλλιόπης, προστάτης του γάμου), καθώς ο βίος του Γ. Σακελλαρίου ήταν πολυτάραχος και γεμάτος από ατυχή περιστατικά. Η αιτία συγγραφής των Ποιημάτων ήταν ο αιφνίδιος θάνατος της γυναίκας του, Αναστασίας.

Στον Πρόλογο των Ποιημάτων εξηγεί την ποιητική αρχή που υιοθέτησε, η οποία βασίσθηκε στον «Ιάλεμο», δηλαδή στον θρηνητικό-ελεγειακό τόνο. Κάνει μια αναφορά στον Ελικώνα και στις Μούσες, και ειδικότερα στην Καλλιόπη, αποκαλύπτοντας έτσι την αισθητική του θεωρία ως προς την ποίηση: Απευθύνεται στην Καλλιόπη, την Μούσα του έπους, γιατί σκοπεύει στο να αναδείξει την ηθικοδιδασκτική διάσταση του έπους σε σχέση με τις καταστατικές αρχές του

¹ Παραπέμπουμε στην εξής έκδοση: *Γεωργίου Σακελλαρίου, ιατροῦ τοῦ ἐκ Κοζάνης, Ποιήματα, προσφωνηθέντα παρ' αὐτῷ τῷ ἐντιμοτάτῳ κυρίῳ κυρίῳ Κωνσταντίνῳ Τακιατζῆ, οὔτινος καὶ τῆς δαπάνης τύποις ἐξεδόθησαν. Ἐν Βιέννῃ, κατὰ τὸ τυπογραφεῖον τοῦ Ἰωάννου Σνεϊρερ, 1817, ἐν μηνὶ Νοεμβρίῳ.*

Για την προσωπικότητα και το έργο του Γ. Σακελλαρίου υπάρχει η εξής διδακτορική διατριβή: Β. Νοτοπούλου, *Ο Κοζανίτης ιατροφιλόσοφος Γεώργιος Σακελλάριος (1767-1838). Ο βίος, το έργο και η συμβολή του στην εξέλιξη της Ιατρικής κατά την εποχή του Νεοελληνικού Διαφωτισμού με βάση τα ανέκδοτα αυτόγραφα του*, Πανεπιστήμιο Ιωαννίνων, Τμήμα Ιστορίας-Αρχαιολογίας, Ιωάννινα 2011.

² Για την ζωή και το έργο του Σακελλαρίου, βλ. Χ. Καρανάσιος, «Μαρτυρίες αναφορικά με τη χρονολόγηση γεγονότων του βίου του ιατροφιλοσόφου Γεώργιου Σακελλάριου», *Ο Ερασιστής* 22 (1999), 117-135.

³ Για μια ταχεία ενημέρωση περί του ποιητού, βλ. https://en.wikipedia.org/wiki/Edward_Young (πρόσβαση στις 10-5-2018).

⁴ Κ. Θ. Δημαράς, *Ελληνικός Ρομαντισμός*, 51.

ρομαντικού κινήματος που ευρισκόταν εν τη γενέσει του. Ο Σακελλάριος ευρίσκεται στο μεταίχμιο μεταξύ προρομαντισμού και κλασικισμού, τοποθετώντας τον Όμηρο ως τον πρόγονο-ποιητή, το σταθερό σημείο αναφοράς από όπου αφορμάται κατ' αυτόν η λογοτεχνική παράδοση⁵

Η παρουσία του ομηρικού υλικού στα Ποιημάτια δεν είναι εκτεταμένη· έχει εν τούτοις ρυθμιστικό χαρακτήρα καθώς διαμορφώνει εκ προοιμίου το ρομαντικό κλίμα και ανάγει τον Όμηρο ως τον πρόδρομο της εξομολογητικής διάθεσης, της προρομαντικής τάσεως για ενδοσκοπήση και αυτοπεριγραφή. Ήταν πάγια πεποίθηση ότι ο Όμηρος ήταν το πρότυπο της πρωτόγονης και ανόθευτης λαϊκής ψυχής. Ο Όμηρος είναι ο καθρέφτης όπου κατοπτρίζεται το κυριαρχούν ύφος του συγγραφέως, πρωίμου τεκμηρίου για την γέννηση του ρομαντισμού στην Ελλάδα. Έτσι, λοιπόν, θα εξετάσουμε, όσον το δυνατόν αναλυτικότερα, τον ρόλο και την χρήση των ομηρικών επών στο ποιητικό έργο του Γ. Σακελλαρίου, ανάλογα σε ποιο συμφραστικό πλαίσιο εμφανίζεται η κάθε αναφορά.

2. Το υλικό

Η πρώτη αναφορά εντοπίζεται στον πρώτο Ιάλεμο, το πρώτο θρηνητικό ποίημα που είναι αφιερωμένο στον θάνατο της συζύγου του ποιητή, Αναστασίας Καρακάσση. Οι ομηρικοί στίχοι που προτάσσονται ως motto είναι οι κάτωθι:

«[...] νεμεσσῶμαί γε μὲν οὐδὲν
κλαίειν ὅς κε θάνησι βροτῶν καὶ πότμον ἐπίσπῃ.
τοῦτό νυ καὶ γέρας οἶον ὀϊζυροῖσι βροτοῖσιν,
κείρασθαί τε κόμην βαλέειν τ' ἀπὸ δάκρυ παρειῶν.»

(Οδύσσεια, δ 195-198)

Τα λόγια αυτά ανήκουν στον Πεισίστρατο, τον γιό του Νέστορος, ο οποίος συνομιλεί με τον βασιλιά Μενέλαο, παρόντος του Τηλεμάχου. Θέμα της συζήτησης είναι η κακή μοίρα του Οδυσσέως, η οποία δεν του επέτρεψε να επιστρέψει στην πατρίδα του. Ο Μενέλαος ανακαλεί στην μνήμη του τις συμφορές του Τρωικού Πολέμου και κάνει λόγο για την ατυχία του Οδυσσέως να επιστρέψει στην πατρίδα του. Ο Πεισίστρατος, με την σειρά του, θέλησε να ηρεμήσει την τεταμένη ατμόσφαιρα που είχε δημιουργηθεί, λέγοντας ότι στο δείπνο δεν ταιριάζουν τα κλάματα· ακόμα και ο ίδιος έχασε τον αδελφό του τον Αντίλοχο και οφείλει να τον θρηνεί, αν και δεν τον γνώρισε⁶ Εκφράζει την λύπη του, αλλά είναι συγκρατημένος και ορθολογιστής. Γνωρίζει πότε πρέπει να θρηνεί κάποιος. Δεν ενδείκνυνται όλες οι περιστάσεις για κλάματα και θρήνους. Ο άνθρωπος, όπως λέγει, κόβει τα μαλλιά του και κλαίει σε

⁵ Βλ. Γκίνης-Μέξας, *Ελληνική Βιβλιογραφία*, τ. 1, σ. 153-154, αρ. *954· Ηλιού, *Ελληνική Βιβλιογραφία*, σ. 489, αρ. 1817.27· Δελιαλής, *Κατάλογος εντύπων Βιβλιοθήκης Κοζάνης*, τ. 1, σ. 196, αρ. 753· Παπαδόπουλος-Βρετός, *Νεοελληνική Φιλολογία*, τ. 2, σ. 194, αρ. 611. Αποσπάσματα από το έργο δημοσιεύει ο Λ. Βρανούσης, *Οι πρόδρομοι*. Βασική Βιβλιοθήκη Αετού, τ. 11, Αθήνα 1955, σ. 153-169.

⁶ Βλ. R. Schmiel, «Telemachus in Sparta», *TAPA* 103 (1972), 466· Για την εν γένει παρουσία του Πεισιστράτου στα ομηρικά έπη, βλ. J. A. Scott, «Nestor's Son Peisistratus in Homer», *Classical Philology* 6 (1911), 344-345.

περίπτωση που χάσει ένα αγαπημένο του· ζητεί όμως από την ομήγυρη να σταματήσει το κλάμα γιατί αυτό δεν προσιδιάζει με το δειπνο. Ο θρήνος αποκαθιστά το κλέος του απολεσθέντος ήρωος και τον αναβιβάζει σε θέση περιωπής για τους υπόλοιπους. Είναι αναπόσπαστο στοιχείο της ομηρικής αρεταλογίας⁷

Αντιθέτως, ο θρήνος του Σακελλαρίου λειτουργεί ως εσωτερικό κλάμα, με ισχυρή εξομολογητική διάθεση. Είναι ένας σταθερός κλαυθμός ο οποίος διαπνέει όλο το κείμενο. Ο ποιητής είναι υποκειμενικός και πολύ απαισιόδοξος, δημιουργώντας μια ρομαντική ατμόσφαιρα κάπως «αρρωστημένη». Είναι πλήρως παραδεδομένος στην θρηνωδία χωρίς να διαβλέπει κάποιο διέξοδο. Είναι έτοιμος και αυτός να ακολουθήσει την μοίρα της γυναίκας του:

«Θάνατε! ὡς κατ' ἐκείνης,
κατ' ἐμοῦ πῶς δὲν ἐκτείνεις,
ἄρπην σου τὴν φοβερὰν;

Διὰ τί μ' ἀφήνεις μόνον
εἰς τὸν δύσφορόν μου πόνον,
καὶ εἰς τόσῃν συμφορὰν;

Ἐπαρέ με· ἔνωσόν μας,
καὶ ὡς ἄλλον θάλαμόν μας
καὶ ὡς νυμφικὴν σκηνήν,

Κάμε τώρα τὸ μνημεῖον
δύο δυστυχῶν νυμφίων,
οἴκησιν παντοτεινήν.

Μὴ νομίζης πῶς θ' ἀργήσω,
γλίγωρα θ' ἀκολουθήσω
τὴν ὁδόν σου ποθητή.

Δίχως σοῦ δὲν βλέπω τρόπον,
εἰς τὸν κύκλον τῶν ἀνθρώπων,
στὴν ζωὴν νὰ μὲ κρατῆ.

⁷ Πρβλ. G. P. Rose, «The Quest of Telemachus», *TAPA* 98 (1967), 398.

Θάνατος ὁ ἄκαιρός σου
κ' ὁ πικρὸς ξεχωρισμὸς σου
μ' εἶν' ἀνίατος πληγή,

Ἦθεν γλίγωρα κ' ἐμένα
θὰ δεχθεῖ, καθὼς ἐσένα
ἢ κοινή μας μήτηρ γῆ.

(*Ποιήματα*, 18⁸)

Ο θρήνος στο ομηρικό χωρίο αναγνωρίζεται ως μια αναγκαιότητα, αλλά όπως διευκρινίζεται από τον Πεισίστρατο, πρέπει να τοποθετείται στο ανάλογο χωροχρονικό πλαίσιο, γιατί αλλιώς δεν αποδίδεται επιτυχώς η οφειλομένη τιμή στον απολεσθέντα. Ο θρήνος του Σακελλαρίου περιορίζεται αυστηρώς σε ένα διαρκή κλαυθμό χωρίς όρια, με άκρως μοιρολατρικό και απαισιόδοξο χαρακτήρα. Στον Όμηρο οι ζωντανοί θρηνούν, αλλά παραμένουν στον κόσμο όπου ανήκουν και δεν επιζητούν την ίδια μοίρα με τους θρηνωμένους. Ο ρομαντικός τόνος του Σακελλαρίου είναι άνευρος, θολός, και εκδηλώνει μια υφέρπουσα ανειλικρίνεια για τις προθέσεις του.

Το motto στην αρχή του δευτέρου Ιαλέμου προέρχεται και αυτό από την Οδύσεια, και συγκεκριμένα από την β' ραψωδία, στίχοι 70-71:

«Σχέσθε φίλοι καὶ μ' οἶον ἐάσατε πένθει λυγρῷ τείρεσθαι»

Εδώ μιλάει ο Τηλέμαχος, εν μέσω της συνέλευσης των Ιθακησίων, εκφράζει την αγανάκτησή του για την παραμονή των μνηστήρων στο παλάτι του, οι οποίοι καταναλώνουν άκριτα και αλόγιστα την περιουσία του, προσδοκώντας κάποιος από αυτούς να παντρευτεί την Πηνελόπη⁹. Ζητεί από τους Ιθακησίους να τον αφήσουν να βιώνει την στενοχώρια του και μάλιστα τους προσφωνεί «φίλοι». Ο Τηλέμαχος αναπτύσσει μια ιδιαίτερη στρατηγική, σκοπεύοντας να φέρει σε αντιπαράθεση τον λαό των Ιθακησίων με τους μνηστήρες: Αναφέρεται στους μνηστήρες¹⁰ και στους Ιθακησίους με έμμεσο διάλογο προσπαθώντας να φέρει τον λαό με το μέρος του. Η αναφορά στην λύπη του είναι επίκληση στο συναίσθημα του λαού, προκειμένου να τους παροτρύνει με πλάγιο τρόπο να ταυτισθούν μαζί του και έτσι να θεωρήσουν ότι η έκνομη κατάσταση στο παλάτι είναι και δική τους υπόθεση. Ο Οδυσσεύς έκανε κάποιο κακό στον λαό και έτσι οι Ιθακήσιοι, θέλοντας να τιμωρήσουν τον Τηλέμαχο, επιτρέπουν στους μνηστήρες να συνεχίζουν την παράνομη δραστηριότητά τους. Φυσικά, εδώ ο Τηλέμαχος ειρωνεύεται κατ' αντίστροφο τρόπο την πίστη του λαού

⁸ Εδώ η αριθμητική ένδειξη παραπέμπει σε σελίδες της εκδόσεως των *Ποιημάτων*, γιατί το συνολικό κείμενο δεν φέρει στιχαρίθμηση.

⁹ Βλ. E. T. E. Barker, *Entering the Agon: Dissent and Authority in Homer, Historiography, and Tragedy*, Oxford University Press 2009, 107 κ.ε.

¹⁰ Βλ. R. Heitman, *Taking Her Seriously: Penelope & the Plot of Homer's Odyssey*, University of Michigan Press 2005, 17.

στον βασιλιά τους και τον οίκο του, επικαλούμενος τις ευθύνες που έχουν όλοι.¹¹ Δεν θα μείνει όμως αδρανής.

Τις ίδιες ευθύνες επικαλείται ο Σακελλάριος μόλις αρχίζει τον δεύτερο Ιάλεμο. Ξεκινά με μια κραυγή λύπης για την επελθούσα συμφορά, αλλά και με μια αποστροφή προς τους φίλους του να μην τον αφήσουν μόνον:

«Φίλοι! ἀδελφοί! ποῦ εἶσθε;
δὲν ἀκοῦτε, δὲν λυπεῖσθε
τὴν πικρὰν μου συμφορὰν;
Δὲν ὑψοῦσθ' εἰς τὸν ἀέρα
μὲ τὴν ὑψηπέτη σφαῖρα,
νὰ ἐλθῆτ' ἀπὸ μακρὰν;
Μὲ παραίτησέτε μόνον
εἰς τὸν δύσφορόν μου πόνον,
εἰς τὴν φλογερὰν πληγὴν;»

(Ποιήματα, 19)

Στο συγκεκριμένο σημείο συμπεραίνουμε την μερική ταύτιση της λύπης του ποιητή με αυτήν του Τηλεμάχου, η οποία αναφέρεται στην αδυναμία των φίλων του να προστρέξουν κοντά του και να του προσφέρουν παραμυθία στον πόνο του. Ο Σακελλάριος όμως στο τέλος του ποιήματός του παρουσιάζεται άκρως θρηνητικός και απομονωμένος στο άμετρο πένθος του. Η λύπη του είναι αυτή που τον αδρανοποιεί πλήρως. Η εξομολογητικότητά του εξαντλείται μόνον στην εξωτερική του έκφραση:

«Ἄλλ' ὁ πάσχων τὴν ἰδίαν
τῆς ζωῆς του τραγωδίαν
ὡς ἡ φύσις τὸν κινεῖ,

Παρασταίνει ἐπιπόνως,
κλαίει τα κακά του μόνος,
καὶ τὴν τύχην του θρηνεῖ».

(Ποιήματα, 37)

¹¹ Βλ. I. de Jong, *A Narratological Commentary on the Odyssey*, Cambridge University Press 2004, 48-49. Επίσης, A. Heubeck, St. West, J. B. Hainsworth, *A Commentary on Homer's Odyssey*, vol. I, Oxford University Press 1990, 135.

Ακολουθως, η Πρώτη Νυξ φέρει το εξής motto ως οδηγητική ιδέα του περιεχομένου:

«οίζυραι δέ οι αiei
φθίνουσιν νύκτες τε και ήματα δάκρυ χεούση».

Πρόκειται για τους στίχους 182-183, της λ ραψωδίας της Οδυσσείας, όπου ο Οδυσσεάς έχει κατέβει στον Άδη (Νέκυια) για να βρει τον μάντη Τειρεσία. Αυτός θα του έδινε οδηγίες για το πώς θα επέστρεφε στην Ιθάκη. Ανάμεσα στις πολλές ψυχές που συναντά είναι και αυτή της μητέρας του, της Αντίκλειας, η οποία τον ρωτά απορημένη τον λόγο της παρουσίας του στον Κάτω Κόσμο. Ο Οδυσσεάς λέγει ότι σκοπός του είναι να βρει τον Τειρεσία και την ρωτά για το τί κάνει η οικογένειά του. Η μητέρα του απαντά πρώτα για την Πηνελόπη, η οποία «περνά μαύρες νύχτες και μέρες και κλαίει συνέχεια». Η παρουσία του ρήματος φθίνουσιν δεικνύει τον χρόνο που περνά, την διάρκεια του θρήνου, όπως επίσης και την υπονοούμενη ψυχική φθορά της Πηνελόπης· είναι στοιχεία που επιβάλλουν την επίτευξη του νόστου του Οδυσσεως. Η αντίθεση των δύο ουσιαστικών νύκτες και ήματα αισθητοποιούν τον συνεχή θρήνο και εν ταυτώ επιβάλλουν την επίσπευση του νόστου. Άρα, ο θρήνος είναι συνεχής, ψυχοφθόρος και αποτελεί αίτιο για την επιτάχυνση των γεγονότων.

Ο προρομαντισμός που εκφράζεται εδώ από τον ποιητή διαπνεέται από μια τυπικότητα, χωρίς να προοικονομεί κάτι παραπέρα. Ο Σακελλάριος επενέβη στους ομηρικούς στίχους τοποθετώντας την δοτική μοι στην θέση του άρθρου οι. Η αντικατάσταση του άρθρου από μια δοτική ηθική αποσκοπεί στην κατάδειξη του προσωπικού θρήνου και της ψυχοφθορίας που τον διέπει. Μετά την παρέμβαση αυτή το ομηρικό κείμενο αποκτά υποκειμενισμό και ένα ρομαντικό χρώμα. Κυριαρχεί ο προσωπικός κλαυθμός του ποιητή, ο οποίος υποφέρει και συντρίβεται μέσα του. Αυτό γίνεται εξόχως φανερό από την χρήση της δοτικής της προσωπικής αντωνυμίας. Χρησιμοποιεί τον θρήνο για να εκφράσει το αγνό συναίσθημα της απώλειας και έτσι να περιβάλει την ποίησή του με μια πρωτοτυπία στην έκφραση ως άρμοζε στο ρομαντικό πνεύμα. Είναι δοσμένος μονάχα στην θλίψη:

«Εγώ ό τάλας μόνον όπου δεινά πονώ,
ποτέ δέν ήσυχάζω, όλονυκτις θρηνώ·
Γεμάτ' ή φαντασία μ' ιδέας ζωηράς
τῆς θλίψεως, του θρήνου, τῆς δυστυχοῦς φοραῶς.»

(Ποιήματα, 41-42)

Στο τέλος της Πρώτης Νυκτός ο ποιητής δηλώνει την απέραντη και αέναη θλίψη του, η οποία λειτουργεί ως ένα συνεχές, ανεπαίσθητο κλάμα:

«Ιδου λοιπον εις όλα μεταβολή κοινή
έμε κ' ή νύξ κ' ή μέρα εις δάκρυα κινει.»

(Ποιήματα, 44)

Η Νυξ Δευτέρα έχει ως motto τους στίχους 136-137 από την σ ραψωδία της Οδυσσεΐας:

«τοῖος γὰρ νόος ἐστὶν ἐπιχθονίων ἀνθρώπων
οἷον ἐπ' ἤμαρ ἄγησι πατὴρ ἀνδρῶν τε θεῶν τε».

Ο Οδυσσεύς, μεταμφιεσμένος σε ζητιάνο, έχει ολοκληρώσει νικηφόρα την πυγμαχία με τον Ίρο μέσα στο παλάτι. Ο Αμφίνομος, ένας από τους μνηστήρες, του δίδει την ευχή να ζήσει καλά από δω και στο εξής γιατί έχει υποφέρει πολλά. Ο Οδυσσεύς, φιλοσοφώντας περί της ανθρώπινης ύπαρξης και του ευμετάβλητου στοιχείου της ζωής, υποστηρίζει ότι ο άνθρωπος τροποποιεί την συμπεριφορά και την σκέψη του αναλόγως της καθημερινότητάς του: Εάν έχει καλή τύχη, δεν φοβάται τίποτε· εάν όμως υποφέρει, προσπαθεί να αντέχει γιατί αυτό είναι το θέλημα του θεού. Υπονοεί εδώ ότι τα πράγματα στην ζωή αλλάζουν συνεχώς και κανείς δεν πρέπει να επαναπαύεται σε αυτό που απολαμβάνει τώρα. Βέβαια, προοικονομεί την αλλαγή του σκηνικού μέσα στο παλάτι του, η οποία θα επέλθει με την μνηστηροφονία. Παράλληλα, στηλιτεύει την ανευθυνότητα και την απερισκεψία των μνηστήρων, οι οποίοι έχουν τυφλωθεί από απληστία και γι' αυτό συνεχίζουν να σπαταλούν την περιουσία του Οδυσσεύς. Ο διδακτικός τόνος είναι έντονος σε αυτούς τους στίχους, ο οποίος στοχεύει αφ' ενός στο ασυνείδητο των μνηστήρων και αφ' ετέρου πληροφορεί για το φοβερό γεγονός της σφαγής που θα ακολουθήσει.

Από την άλλη πλευρά, ο Σακελλάριος συμφωνεί με το ομηρικό πνεύμα στο ότι αναγνωρίζει το άστατον του κόσμου:

«Ματαίως εἰς τὴν κλίνην τὸν ὕπνον καρτερῶ,
τῶν συνεχῶν μου πόνων ἐλάττωσιν ναύρῳ.
Τὸ ἄστατον τοῦ κόσμου καλὰ ἄς στοχασθῶ,
εἰς τὴν σφοδρὰν μου λύπην νὰ παρηγορηθῶ.
Τῆς τύχης τῶν ἀνθρώπων τὰς βλέπω τὰς φοράς,
τῆς δεξιᾶς ἐξ ἴσου καὶ τῆς ἀριστερᾶς.»

(Ποιήματα, 45)

Έντονος είναι ο διδακτισμός του αποσπάσματος καθώς ο ποιητής φιλοσοφεί περί της τύχης που κυβερνά τα ανθρώπινα πράγματα. Ευρίσκει παρηγορία μόνον στους προαναφερθέντες στίχους της Οδυσσεΐας όπου ο Οδυσσεύς ομιλεί περί της μεταβολής του ανθρώπινου βίου. Ο Όμηρος είναι για τον Σακελλάριο ο «μέγας» και ο «άκρος» ποιητής. Είναι ο πατέρας της ποίησης, ο επικεφαλής μιας αρχαίας παράδοσης που πρωτίστως αφορμάται από την ελληνική ψυχή για να διαχυθεί παντού και να γονιμοποιήσει την ανθρώπινη σκέψη και υπόσταση κατά τρόπον παρηγορητικό και ουσιώδη συνάμα:

«τὸν Ὅμηρον ἐμπρός μου εὐθύς συναπαντῶ.
Τὸ Σῆγμα Ὀδυσσεΐας, κατὰ συμβεβηκός,
ἀνοίγω, ἀναγνώθω πολὺ προσεκτικός.
Καὶ εἰς αὐτὸν τὸν μέγαν καὶ ἄκρον ποιητὴν
παρηγορίαν τῶν πόνων εὐρῆκα ἀρκετήν.
Πρὸ πάντων ὅταν εἶδα νὰ λέγη καὶ αὐτὸς
ὁ βίος τῶν ἀνθρώπων εἶν' ἄστατος, τρεπτός.
Καὶ φρόνημα ἀλλάζουν καὶ ἦθος συνεχῶς,
καθὼς τοὺς περιφέρει τῆς τύχης ὁ τροχός.
Τοῦ ποιητοῦ τοὺς στίχους ἐν ᾧ ἀναπολῶ
καὶ τὰ πολλὰ μου πάθη ἔς τὸν νοῦν μ' ἀνακαλῶ.»

(Ποιήματα, 47)

Το ομηρικό χωρίο θα ενεργούσε καταλυτικά στην παρηγορία του ποιητή, αλλά αμέσως μετά ξεκινά η αφήγηση για ατυχή γεγονότα που τον ώθησαν να αντιληφθεί το άστατο του ανθρωπίνου βίου. Στο τέλος συμβουλεύει τους ανθρώπους να μην εμμένουν σε πάθη της στιγμής. Το άστατον είναι ένα από τα βασικά μοτίβα του Σακελλαρίου το οποίο του επιτρέπει να δώσει έμφαση στον διδακτισμό μέσω ενός νεόκοπου λυρισμού, αλλά δίχως πνοή, δίχως ζωντάνια¹². Ο στόχος είναι να υπερβεί το ερωτικό μοτίβο της άλλης φαναριώτικης ποίησης. Ο Όμηρος είναι η πηγή της έμπνευσης, τον αναγνωρίζει ως πατέρα της ποίησης, αλλά εδώ υπάρχει μόνον ως παρουσία και όχι ως ρυθμιστικός αισθητικός παράγοντας. Ο Σακελλάριος δεν μπορεί να κατακτήσει το βάθος της σκέψης αλλά και των συναισθημάτων που εκφράζονται στο ομηρικό κείμενο που κατά περίπτωση χρησιμοποιεί. Πέρα από όποιες άλλες επιρροές, όπως τις Νύκτες του Άγγλου ποιητή, E. Young,¹³ ο Όμηρος είναι για τον ποιητή των Ποιημάτων το αρχέγονο εκφραστικό πρότυπο, ο μέγας ποιητής, το βασικό σημείο αναφοράς για την ιδεολογία της ποίησης του Σακελλαρίου. Εν τούτοις, κινείται επιφανειακά και δεν εμφιλοχωρεί στο εύρος των νοημάτων που απορρέουν από τα ομηρικά χωρία.

Οι ομηρικές αναφορές τελειώνουν με το motto του ποιήματος που φέρει τον τίτλο *Εἰς Ξενητείαν*:

«πλαγκτοσύνης δ' οὐκ ἔστι κακώτερον ἄλλο βροτοῖσιν.»

¹² Βλ. Δημαράς, *Ελληνικός Ρομαντισμός*, 57-58.

¹³ Βλ. A. Bennett, *Romantic Poets and the Culture of Posterity*, Cambridge University Press 2004, 30-31. Για το κείμενο των Νυκτών, βλ. S. Cornford (ed.), *Edward Young: Night Thoughts*, Cambridge University Press 2008.

Ο εν λόγω στίχος είναι από την ο ραψωδία της Οδυσσεΐας, 343. Ο Οδυσσεύς, μιλώντας με τον χοιροβοσκό Εύμαιο για το ενδεχόμενο να πάει στο παλάτι, λέγει ότι δεν υπάρχει χειρότερο πράγμα να ζει ένας άνθρωπος σε μια ξένη χώρα. Όμως αμέσως μετά ρωτά για την τύχη της οικογένειάς του, αφού ξέρει ότι δεν έχει ακόμη ολοκληρωθεί ο νόστος του. Ο σχετικός υπερθετικός κακώτερον ενισχύει έτι περαιτέρω τον ηρωισμό του Οδυσσέως, αφού έχει ζήσει την ξενειά, την έχει ξεπεράσει με μύρια βάσανα και αγώνες και τώρα ευρίσκεται κοντά στην εκπλήρωση του στόχου του.

Στον Σακελλάριο είναι εμφανής η παρουσία του Ομήρου, η οποία στοιχειοθετεί μονάχα την οδηγητική ιδέα του ποιήματος, που με την σειρά της διδάσκει για την ματαιότητα της ξενειάς και την νομοτελειακότητα της ζωής. Ξενιτεύονται οι άνθρωποι για να αλλάξουν την ζωή τους και να αποκτήσουν αγαθά, αλλά όταν γεράσουν και αποβιώσουν, τότε τα χαίρονται άλλοι. Η ξενειά δηλαδή είναι μάταιη και ανώφελη, αφού άλλα πράγματα έχουν σπουδαιότητα. Ο Σακελλάριος διδάσκει και προσπαθεί να παραδειγματίσει τον αναγνώστη του, διευρύνοντας έτσι την κρίση του περί των ανθρωπίνων πραγμάτων· στόχος είναι η εκμετάλλευση του ορίζοντος των προσδοκιών του, αλλά και η κανονικοποίηση, τρόπον τινά, ενός εμμέσου θρήνου για την σημασία του απρόβλεπτου ή του μάταιου¹⁴. Πρόκειται για ποιήματα ηθικοπλαστικά τα οποία δεν περιέχουν φιλοσοφικό βάθος και είναι ολότελα απαλλαγμένα από κάθε χριστιανική αντίληψη. Εδώ είναι έκδηλη η δυτική επίδραση στην σκέψη του ποιητή, ο οποίος διαχέει στο έργο του μια θετικιστική αντίληψη, υπεύθυνη για το στείο και άκαμπτο υφολογικώς περιεχόμενο.

3. Συμπεράσματα

Καταληκτικώς, το ομηρικό υλικό αντιμετωπίζεται από τον Γ. Σακελλάριο ως ένα εφαλτήριο ανάπτυξης των ιδεών του μέσα στα ποιήματα, αναδεικνύοντας τον Όμηρο ως ένα πρότυπο αναφοράς. Το περιεχόμενο των Ποιημάτων δεν επηρεάζεται καθόλου από την «πρωτογονικότητα» των επών παρά μόνον στο διδακτικό επίπεδο. Η παρουσία του Ομήρου είναι αυτή που υποβοηθά τον ποιητή να συναρθρώσει τον στοχασμό του και να καταλήξει στο τελικό ζητούμενο που είναι ο παραδειγματισμός και η εν ταυτώ διδαχή. Καταβάλλεται η προσπάθεια να παραμερισθεί η άμετρη ερωτικότητα των Φαναριωτών και να προχωρήσει έτσι ένα βήμα παραπέρα η ποίηση στον τομέα του ύφους. Επίσης, η ορθολογικότητα που χαρακτηρίζει την ποίηση του Σακελλάρειου φέρει επιδράσεις από την μαθητεία του στην δυτική σκέψη και στις θετικές επιστήμες, οι οποίες, ειρήσθω εν παρόδω, διαμόρφωσαν καίρια την σκέψη του, πάντα υπό το πρίσμα του Διαφωτισμού. Αυτό, φυσικά, είναι δικαιολογημένο, καθώς η ελληνική διανόηση της εποχής ήταν στραμμένη αποκλειστικώς προς τον δυτικό κόσμο επιζητώντας νέες ιδέες που θα γονιμοποιούσαν ένα ελπιδοφόρο μέλλον για την εθνική ανάταση. Έπρεπε να επικρατήσει η αστική αισθηματική ποίηση στον τομέα της έκφρασης¹⁵. Ο Όμηρος

¹⁴ Δες σχετικά Μ. R. Fowlkes, «The Social Regulation of Grief», *Sociological Forum* 5 (1990), 636.

¹⁵ Βλ. Στ. Αθήνη, «Η φαναριώτικη λυρική ποίηση και το τυπωμένο βιβλίο: 1790-τέλος 19ου αιώνα», *Φαναριώτικα και αστικά στιχουργήματα στην εποχή του Νεοελληνικού Διαφωτισμού*, Αθήνα, Παν. Κύπρου, Εταιρεία Κυπριακών Σπουδών, Ακαδημία Αθηνών 2013, 336.

είναι ο πρώτος ποιητής, ο πρώτος επιστήμων, ο επικεφαλής μιας αρχαίας κληρονομιάς ικανής να αλλάξει τα δεδομένα και να προσφέρει μια ανεξάντλητη πηγή έμπνευσης και καλλιτεχνικής δημιουργίας. Είναι η απαρχή για τον συντονισμό της αρχαίας λογοτεχνικής παράδοσης με τα επιτεύγματα του δυτικού κόσμου. Έτσι, το αρχαίο «πρωτόγονο» πνεύμα συναντούσε την μοντέρνα ζωή και σκέψη.

Γενικά, το ποιητικό αισθητήριο του Γ. Σακελλάριου είναι προσανατολισμένο προς καινούρια ιδεολογήματα, τα οποία προσπαθεί να βρει μέσω πολλών ατραπών. Μία από αυτές είναι και ο Όμηρος, στοιχείο που αποδεικνύει ότι τα Ποιημάτια είναι επηρεασμένα μεν σε πρωταρχικό στάδιο από τον ομηρικό κόσμο, αλλά κινούνται σε διαφορετικούς δρόμους, περιορισμένα στην εξωτερίκευση προσωπικών συναισθημάτων, σχεδόν αυτοαναφορικών στην ατομικότητα του ποιητή. Είναι πάντως μια νέα τομή στην λογοτεχνική παραγωγή της εποχής, προσανατολισμένη στα ιδεώδη του Διαφωτισμού, μακριά από την νωχελικότητα ενός μονότονου λυρισμού. Προλειπεί το έδαφος για κάτι ρηξικέλευθο, το οποίο θα ενσαρκωθεί με την Μούσα του γνήσιου ρομαντισμού, αναφορικά με τον ελληνικό χώρο. Ατομικότητα και συλλογικότητα συγκρούονται πολλαπλώς μέσα στην ποίηση του Σακελλάριου, γεννώντας νέες καταστατικές αρχές για την ελληνική λογοτεχνική πραγματικότητα του 19ου αιώνας.

Βιβλιογραφία

- Barker E. T. E., *Entering the Agon: Dissent and Authority in Homer, Historiography, and Tragedy*, Oxford University Press 2009.
- Bennett A., *Romantic Poets and the Culture of Posterity*, Cambridge University Press 2004, 30-31.
- Cornford S. (ed.), *Edward Young: Night Thoughts*, Cambridge University Press 2008.
- Fowlkes M. R., «The Social Regulation of Grief», *Sociological Forum* 5 (1990), 635-652.
- Heitman R., *Taking Her Seriously: Penelope & the Plot of Homer's Odyssey*, University of Michigan Press 2005.
- Heubeck A., St. West, J. B. Hainsworth, *A Commentary on Homer's Odyssey*, vol. I, Oxford University Press 1990.
- https://en.wikipedia.org/wiki/Edward_Young (πρόσβαση στις 10-5-2018).
- Jong I. de, *A Narratological Commentary on the Odyssey*, Cambridge University Press 2004.
- Rose G. P., «The Quest of Telemachus», *TAPA* 98 (1967), 391-398.
- Schmiel R., «Telemachus in Sparta», *TAPA* 103 (1972), 463-472.
- Scott J. A., «Nestor's Son Peisistratus in Homer», *Classical Philology* 6 (1911), 344-345.
- Αθήνη Στ., «Η φαναριώτικη λυρική ποίηση και το τυπωμένο βιβλίο: 1790-τέλος 19ου αιώνα», *Φαναριώτικα και αστικά στιχουργήματα στην εποχή του Νεοελληνικού Διαφωτισμού*, Αθήνα, Παν. Κύπρου, Εταιρεία Κυπριακών Σπουδών, Ακαδημία Αθηνών 2013, 325-356.
- Βρανούσης Λ., *Οι πρόδρομοι*, Βασική Βιβλιοθήκη Αετού, τόμ. 11, Αθήνα 1955.
- Γκίνης Δ.Σ.-Μέξας Β.Γ., *Ελληνική Βιβλιογραφία 1800-1863*, τόμ. 3, Αθήναι 1939.
- Δελιαλής Ν.Π., *Κατάλογος εντύπων Βιβλιοθήκης Κοζάνης*, εν Θεσσαλονίκη 1948-1964.
- Δημαράς Κ. Θ., *Ελληνικός Ρωμαντισμός*, Ερμής, Αθήνα 1994.
- Ηλιού Φ., *Ελληνική Βιβλιογραφία*, Αθήνα 1997.
- Καρανάσιος Χ., «Μαρτυρίες αναφορικά με τη χρονολόγηση γεγονότων του βίου του ιατροφιλοσόφου Γεώργιου Σακελλάρου», *Ο Εραμιστής* 22 (1999), 117-135.
- Νοτοπούλου Β., *Ο Κοζανίτης ιατροφιλόσοφος Γεώργιος Σακελλάριος (1767-1838). Ο βίος, το έργο και η συμβολή του στην εξέλιξη της Ιατρικής κατά την εποχή του Νεοελληνικού Διαφωτισμού με βάση τα ανέκδοτα αυτόγραφα του*, Πανεπιστήμιο Ιωαννίνων, Τμήμα Ιστορίας-Αρχαιολογίας, Ιωάννινα 2011.
- Παπαδόπουλος-Βρετός Α., *Νεοελληνική Φιλολογία: ήτοι κατάλογος των από πτώσεως της Βυζαντινής αυτοκρατορίας μέχρι εγκαθιδρύσεως της εν Ελλάδι βασιλείας τυπωθέντων βιβλίων παρ' Ελλήνων εις την ομιλουμένην, ή εις την αρχαίαν ελληνικήν γλώσσαν*, τόμ. 2, εν Αθήναις 1854-1857.



Η κυριαρχία του θετικισμού, η επίδρασή της στις Κοινωνικές Επιστήμες και η γνωσιοθεωρία της αντιθετικιστικής παράδοσης

Παναγιώτα Φραγκουλίδου¹

Περίληψη

Το άρθρο επιχειρεί να παρουσιάσει το επιστημολογικό υπόβαθρο των Κοινωνικών Επιστημών, το οποίο επιδιώκεται στη βάση τριών παραδειγμάτων: του Θετικιστικού, του Ερμηνευτικού και του Διαλεκτικού. Το φιλοσοφικό ρεύμα του Θετικισμού κυριάρχησε στις Φυσικές Επιστήμες και γρήγορα υιοθετήθηκε και από τις Κοινωνικές, ώστε αυτές να αποκτήσουν «επαρκή» επιστημονική βάση. Η επιστήμη για μεγάλο διάστημα ταυτίστηκε με το Θετικισμό, με συνέπεια να δημιουργηθεί μια βασική αντίληψη, εκείνη της κυριαρχίας ενός και μόνο επιστημονικού παραδείγματος, το οποίο προβάλλει ότι η επιστήμη είναι αντικειμενική. Η αντιθετικιστική παράδοση κατέδειξε ότι οι Επιστήμες της Φύσης διαφέρουν από εκείνες του Ανθρώπου και απέρριψε την αρχή της ενότητας της επιστημονικής μεθόδου. Η μελέτη των κοινωνικών φαινομένων απέκτησε με αυτό τον τρόπο ένα εντελώς διαφορετικό ενδιαφέρον. Αποκαλύφθηκε μέσα από αυτή την οπτική η ιδιαίτερη φύση των Κοινωνικών Επιστημών και ανέδειξε ότι τα αντικείμενά τους καθώς και τα υποκείμενα της επιστημονικής παρατήρησης καθορίζονται ιστορικο-κοινωνικά.

© 2019 Βιβλιοθήκη και Κέντρο Πληροφόρησης Πανεπιστημίου Πελοποννήσου

Λέξεις-κλειδιά: Επιστημολογία, Φυσικές και Κοινωνικές Επιστήμες, Θετικισμός

doi:

¹ Δρίσκου 2, Ηλιούπολη, Τ.Κ. 16344, Ελλάδα. Κοινωνιολόγος, MSc, MEd, διδάκτωρ Πανεπιστημίου Πελοποννήσου, Τμήμα Κοινωνικής και Εκπαιδευτικής Πολιτικής, gifra7@gmail.com

Abstract

The article attempts to present the scientific foundation of the Social Sciences, a pursuit based on the exploration of three paradigms: the Positivist, the Hermeneutic and the Dialectic. The philosophy of Positivism dominated in the Natural Sciences and was quickly adopted by the Social Sciences in order for the latter to acquire an «adequate» scientific basis. For some time, science was equated with Positivism to the extent that a basic notion was formed, that of the dominance of one and only scientific paradigm which stated that science was objective. Anti-positivism tradition proved that the Sciences of Nature differed from those of Human and rejected the principle of the singular scientific method. Study into the social phenomenon thus acquired an entirely new interest. Through this viewpoint, the particular nature of the Social Sciences was revealed and it has shown that their objects of study, as well as the subjects of scientific observation, are defined both historically and socially.

Key words: Epistemology, Physical and Social Science, Positivism

1. Εισαγωγή

Η επιστήμη ενέχει ένα δυναμικό στοιχείο και δεν στηρίζεται στην υποκειμενική γνώση. Η επιστήμη χαρακτηρίζεται από ορθολογικότητα και γνώση (Δρακόπουλος, Γκότσης & Γριμάνη, 2015). Η έννοια της ορθολογικότητας, αντικείμενο μελέτης των επιστημολόγων, άλλοτε αναδεικνύεται ως βασικό στοιχείο της επιστήμης και άλλοτε απορρίπτεται.

Βασικό σημείο αντιπαράθεσης στις επιστήμες αναδείχθηκε το πως αυτές πρέπει να πορεύονται (Rosenberg, 2017). Οι Φυσικές Επιστήμες, όπως και οι Κοινωνικές, σχετίζονται με γνωσιολογικές αντιπαραθέσεις. Η επιλογή της γνωσιοθεωρίας καθορίζει τον τρόπο αξιολόγησης της προόδου των Κοινωνικών Επιστημών, όσον αφορά στην κατανόηση των φαινομένων. Η ιστορία της επιστήμης έχει καταγράψει μια πολλαπλότητα των τύπων επιστημονικής γνώσης, η οποία δεν οφείλεται τόσο στο αντικείμενο της έρευνας όσο στις μεθόδους που επιλέγονται (Δεληγιώργη, 2011).

Σκοπός αυτού του άρθρου είναι η συνοπτική παρουσίαση των επιστημολογικών παραδοχών, των Φυσικών και Κοινωνικών Επιστημών, ως προς το αντικείμενο μελέτης τους και τις μεθόδους τις οποίες οι επιστήμες αυτές μετέρχονται και πως, τελικά, αναπτύχθηκαν οι Κοινωνικές Επιστήμες. Η ανάλυση αυτή, η οποία επιχειρείται μέσω της ιστορικο-κριτικής μεθόδου, βασίζεται στον τρόπο συγκρότησης τριών επιστημολογικών παραδειγμάτων, του θετικιστικού, του ερμηνευτικού και του διαλεκτικού, τα οποία συγκροτούνται από τα τέλη του 16ου αιώνα μέχρι και σήμερα. Αρχικά θα αναλυθεί το θετικιστικό επιστημονικό παράδειγμα, το οποίο επηρέασε την κοινωνική και πολιτική σκέψη μέχρι σήμερα και έπειτα θα επιχειρηθεί η εξήγηση της υπέρβασης αυτού του παραδείγματος, λόγω της κριτικής που υπέστη. Τέλος, θα διατυπωθούν συμπεράσματα σχετικά με τη φύση των Κοινωνικών Επιστημών.

2. Η εμφάνιση και ανάπτυξη της επιστημονικής σκέψης: η ιδέα της ενότητας της επιστήμης

Η επιστημονική σκέψη αναπτύχθηκε από τον αρχαίο ελληνικό πολιτισμό, τον κινεζικό και τον πολιτισμό των Ασσυρίων, των Βαβυλωνίων και των Αιγυπτίων. Στην Ελλάδα, αρχικά, οι προσωκρατικοί, οι πρώτοι φιλόσοφοι της δυτικής παράδοσης, αναζήτησαν την αλήθεια πέρα από τον κόσμο των φαινομένων και μετέπειτα τον 5ο αιώνα π.Χ. οι σοφιστές κατέληξαν στο συμπέρασμα ότι η γνώση και η αλήθεια είναι έννοιες σχετικές (Hamlyn, 1976).

Το γνωσιολογικό πρόβλημα ωστόσο στη θεωρητική του βάση αρχίζει με τον Πλάτωνα και αργότερα με τον Αριστοτέλη, ο οποίος υποστήριξε ότι οι ανθρωπίνι νόμοι ανάγονται στην τάξη του σύμπαντος, αποδίδοντας την αναγωγή του κοινωνικού στο φυσικό. Ο Αριστοτέλης όρισε, επίσης, την επιστήμη ως ορθολογική («διανοητική») γνώση, η οποία αναφέρεται σε αιτίες και αρχές και χαρακτηρίζεται από το γένος του όντος και την τάξη των κατηγορημάτων του τονίζοντας πως η γνώση αυτή προϋπέθετε επαγωγική πορεία, δηλαδή τη μετάβαση από το μερικό και

συγκεκριμένο στο γενικό και αφηρημένο και ότι η σύλληψη του μερικού και συγκεκριμένου δεν είναι δυνατή χωρίς τη λειτουργία των αισθήσεων οι οποίες μας συνδέουν άμεσα με το φυσικό κόσμο (Neugebauer, 1990).

Την περίοδο του Μεσαίωνα επικράτησε μια θεοκρατική αντίληψη, σύμφωνα με την οποία όλα τα μειονεκτήματα της ζωής αφορούν από την πτώση του ανθρώπου. Τα προβλήματα της κοινωνίας αυτή την περίοδο αποδίδονταν στο προπατορικό αμάρτημα. Η αντίληψη αυτή ξεπεράστηκε από τον Θ. Ακινάτη (1225-1274μ.Χ), ο οποίος έδωσε προτεραιότητα στη θεία βούληση. Με την Αναγέννηση (14ος-15ος μ.Χ. αι.) αναγνωρίστηκε η αξία της επίγειας ζωής και προκρίθηκε η απελευθέρωση του ελληνο-ρωμαϊκού πολιτισμού από τον θεολογικό επικαθορισμό της (Δεληγιώργη, 2011). Στο πλαίσιο δηλαδή του Δυτικού Ορθολογισμού διακρίθηκαν τρεις βασικές κοσμολογίες: η πρώτη εγγράφεται στις απόψεις των Προσωκρατικών, η δεύτερη στην Αριστοτελική κοσμολογία, και η τρίτη στη σύγχρονη επιστήμη.

Στη συνέχεια, από τα μέσα του 16ου έως και το τέλος του 17ου αιώνα, συντελέστηκε η βαθύτερη επαναστατική μεταλλαγή σχετικά με την κατανόηση της φύσης, που γνώρισε ποτέ η ανθρωπότητα. Μια ριζική επιστημολογική τομή, μια αλλαγή παραδείγματος², που παρακάμπτει το αριστοτελικό μοντέλο εξήγησης των φυσικών φαινομένων, εκφράζεται μέσα από την αντίληψη του Κέπλερ ότι το σύμπαν μοιάζει με την εικόνα μιας ουράνιας μηχανής, που κινείται με τη σταθερότητα των δεικτών ενός ρολογιού και είναι δημιούργημα του Θεού. Η νέα αντίληψη πρόβαλε ότι το σύμπαν είναι ενιαίο και άπειρο, χωρίς ιεραρχικές δομές και ότι η επίγεια φυσική γίνεται ουράνια, γιατί οι φυσικοί νόμοι που αποκαλύπτονται στη γη ισχύουν για όλο το σύμπαν. Η ποιοτική μελέτη της φύσης μετατράπηκε σιγά σιγά σε ποσοτική και εδραιώθηκε η μαθηματική αναπαράσταση των φυσικών φαινομένων και η πειραματική διερεύνηση τους (Koyre, 1997). Με την επιστημονική αυτή επανάσταση αναπτύχθηκε μια ριζικά νέου τύπου Φυσική Επιστήμη υποκειμένη στη μηχανιστική σκέψη, την οποία εισήγαγε ο Descartes (Δεληγιώργη, 2011). Ο Ορθολογισμός θεμελίωσε τη σύγχρονη επιστημονική απαγωγική μέθοδο και οδήγησε τη γνώση πάνω στις βάσεις της γαλιλαϊκής Φυσικής και των Μαθηματικών. Είναι η εποχή που εδραιώθηκε ως επιστημονική μέθοδος η παρατήρηση. Η δυτική σκέψη αναζήτησε ήδη από τα μέσα του 16ου αιώνα μια ενιαία επιστημονική μέθοδο κοινή σε όλα τα πεδία της έρευνας των φυσικών και των κοινωνικών φαινομένων.

Το αίτημα της ενοποίησης της επιστήμης πρόβαλε μέσα από τις θεωρήσεις του 17ου αιώνα. Η Φυσική, την περίοδο αυτή, είναι η πιο εξελιγμένη επιστήμη, το υπόδειγμα της έγκυρης γνώσης και γίνεται το νέο πρότυπο για την Κοινωνική Φιλοσοφία. Τα φυσικά και κοινωνικά φαινόμενα υπόκεινται πια στις αρχές και μεθόδους της μηχανιστικής σκέψης, η οποία αναζητά ένα έγκυρο εργαλείο στα Μαθηματικά.

Στο πλαίσιο του Διαφωτισμού (τέλη 17ου-αρχές 18ου αιώνα μ.Χ.) η επιστήμη εξηγεί τα φαινόμενα με βάση τη ratio. Η μοναδική πηγή γνώσης είναι τώρα η δύναμη του Ορθού Λόγου, που οδηγεί στη λογική ερμηνεία των φυσικών και κοινωνικών φαινομένων. Το επιχείρημα περί του ενιαίου χαρακτήρα της ratio

² Κατά την κουνιανή έννοια του όρου.

εγκαθιδρύει την απόλυτη ισχύ της μηχανιστικής σκέψης μέσα στο 18ο αιώνα (Δεληγιώργη, 2011).

Τον 18ο αιώνα καθιερώνεται η εμπειρική γνωσιοθεωρία. Η επιστήμη σύμφωνα με τους επαγωγιστές (Hobbes (1588-1679), Locke (1632-1704), Hume (1711-1776), κ.ά), βασίζεται στην αρχή της επαγωγής, δηλαδή η αντικειμενικότητα της επιστήμης προέρχεται από το γεγονός ότι τόσο η παρατήρηση όσο και ο επαγωγικός συλλογισμός είναι αφ'εαυτού αντικειμενικοί, η αξιοπιστία της επιστήμης προκύπτει δηλαδή από τους ισχυρισμούς του επαγωγιστή σχετικά με την παρατήρηση και την επαγωγή. Η θέση ότι οι επιστήμες πορεύονται επαγωγικά αλλά όχι ορθολογικά, ήταν μια πρόκληση που έπρεπε να βρει απάντηση (Γέμτος, 1987).

3. Η κυριαρχία του θετικισμού και η απόρριψη του μεθοδολογικού μονισμού

Ο επαγωγισμός το 19ο αιώνα μετασηματίστηκε από τον Comte (1798-1857), Mill (1806-1873), Bernard (1813-1878), Spencer (1820-1903) και Durkheim (1858-1917), σε μια συγκεκριμένη εμπειρική μεθοδολογία («εμπειρισμός»), η οποία επιχείρησε να εξηγήσει ταυτόχρονα φύση και κοινωνία, δηλαδή, ενστερνιζόταν την ενότητα των επιστημών. Ο εμπειρισμός θεώρησε ως έγκυρη γνώση αυτή που θεμελιώνεται μόνο πάνω στα δεδομένα της εμπειρίας και της παρατήρησης. Ο θετικισμός του Comte στηρίχθηκε στην ορθολογική σκέψη, η οποία βασίστηκε στην χρήση της εμπειρικής παρατήρησης και των μαθηματικών. Ο Comte αν και επιχείρησε να θεμελιώσει την αναγωγή του κοινωνικού στο φυσικό, ωστόσο αναγνώρισε στην Κοινωνιολογία (ή Κοινωνική Φυσική) μια σχετική αυτονομία.

Η σωρευτική αντίληψη για την εξέλιξη των επιστημονικών θεωριών αποτυπώθηκε στη θεωρία του «Λογικού Εμπειρισμού» ή «Νεοθετικισμού» που στηρίζεται στη θεωρία του εμπειρικού δεδομένου και εδράζεται στην κλασική αντίληψη για το αλάνθαστο των αισθήσεων. Σύμφωνα με αυτή τη θεωρία τα εμπειρικά δεδομένα διατηρούν την απόλυτη ουδετερότητά τους ως προς τα θεωρητικά σχήματα, τα οποία ελέγχονται μέσω των πειραμάτων (Κουτούγκος, 1983). Η Σχολή του «Λογικού (ή Επιστημονικού) Εμπειρισμού», γνωστή ως «Κύκλος της Βιέννης»³ (ή Λογικός Θετικισμός ή Νεοθετικισμός) ανέδειξε εκ νέου την ιδέα της ενότητας της επιστήμης.

Η Σχολή προσπάθησε να ανανεώσει τη Θετικιστική Φιλοσοφία δίνοντας σε αυτήν επιστημονική βάση, εισάγοντας στη φιλοσοφική έρευνα την ακρίβεια και εγκυρότητα που διακρίνει τις Θετικές Επιστήμες.

Ο Κύκλος της Βιέννης, με θεμελιακό δόγμα τη θεωρία του νοήματος, που υποστήριξε τη Μαθηματική Λογική, δεν αγνόησε την αξία της εμπειρίας για την επιστημονική γνώση, έφερε, ωστόσο, μια ανανέωση και μεταρρύθμιση του Θετικισμού και του Εμπειρισμού υποδεικνύοντας ως κριτήριο της επιστημονικής τους καθαρότητας την επαλήθευση των υποθέσεων ή των θεωριών (Κράφτ, 1986). Η φιλοσοφία του Λογικού Θετικισμού είναι στην ουσία μία εμπειριστική θεωρία της γνώσης εφαρμοσμένη στην επιστήμη.

Στις επιστημολογικές αναζητήσεις των Κοινωνικών Επιστημών συνέβαλε ουσιαστικά το έργο του K. Popper (1902-1994), ο οποίος αφού πρώτα επέκρινε τον

³ Ο Κύκλος της Βιέννης ιδρύθηκε το 1924 από το φιλόσοφο M. Schlick (1882-1936) και κυριάρχησε από τη δεκαετία του '20 έως και τη δεκαετία του '60 στη Φιλοσοφία των Επιστημών.

Λογικό Θετικισμό του κύκλου της Βιέννης στη συνέχεια διατύπωσε μια επιστημολογία, του Κριτικού Ορθολογισμού, σύμφωνα με την οποία απορρίπτονταν κάθε ιστορική θεώρηση των κοινωνικών φαινομένων. Οι επιστήμες για τον Popper, Κοινωνικές και Φυσικές, χρησιμοποιούν μία και μόνη μέθοδο, την υποθετικο-παραγωγική, η οποία ταυτίζει την εξήγηση με την πρόβλεψη και το πείραμα, ενώ προτάσσει ως σωστές μόνο εκείνες τις υποθέσεις που μπορούν να υποβληθούν σε πειραματικό έλεγχο (Γέμτος, 1987, Chalmers, 2012). Ο έλεγχος γίνεται όχι επαγωγικά, αλλά με τη χρήση της παραγωγικής λογικής, δηλαδή οι υποθέσεις που διατυπώνουν οι επιστήμες γίνονται βάσεις για προβλέψεις.

Τα έργα των K. Popper και H. Albert, επιχειρούν να ανασκευάσουν το παράδειγμα του Θετικισμού. Για τους θετικιστές η παρατήρηση και όχι η θεωρία αποτελεί αναπόσπαστο στοιχείο της επαγωγικής λογικής, ενώ για τον Popper σκοπός της επιστήμης είναι να ελέγχει την ορθότητα των θεωριών μέσω υποθέσεων, δηλαδή καμία παρατήρηση δεν προηγείται της θεωρίας, καμία θεωρία δεν ισχύει με βεβαιότητα αλλά με μεγάλη πιθανότητα μέχρι αυτή να διαψευστεί. Το ίδιο ισχύει και για τους φυσικούς νόμους.

Ο Popper θεμελιώσε, όπως επισημαίνει ο Chalmers (2012), την Αρχή της διαψευσιμότητας και δεχόμενος την παραγωγική λογική αντικατέστησε την Αρχή της επαλήθευσης με αυτήν της διάψευσης (διαψευσιοκρατία), σύμφωνα με την οποία αφού αρχικά διατυπωθούν υποθετικά συμπεράσματα, στη συνέχεια υποβάλλονται σε εμπειρικές δοκιμασίες, οι οποίες κι αυτές τελούν υπό την κριτική ματιά των επιστημόνων. Σύμφωνα με τον Popper όλες οι επιστημονικές θεωρίες, είναι εν δυνάμει διαψεύσιμες, όμως υπάρχουν κι εκείνες που ενώ έχουν διαψευσθεί συνεχίζουν να γίνονται αποδεκτές (Νευτώνεια μηχανική).

Οι βασικές παραδοχές της επαγωγιστικής αντίληψης απορρίπτονται από την διαψευσιοκρατία, ότι δηλαδή η επιστήμη ξεκινά από την παρατήρηση και ότι η παρατήρηση παρέχει την ασφαλή βάση από την οποία μπορεί να προέλθει η γνώση. Όμως η οπτική εμπειρία που αποκτά ένας παρατηρητής όταν μελετά ένα αντικείμενο εξαρτάται εν μέρει από τις προηγούμενες εμπειρίες του, τις γνώσεις και τις προσδοκίες του και τις πολιτιστικές του καταβολές (Chalmers, 2012). Η έννοια της προόδου, της ανάπτυξης της επιστήμης δηλαδή, παίζει καθοριστικό ρόλο στη διαψευσιοκρατική θεώρηση της επιστήμης.

Οι διαψευσιοκράτες, και κυρίως ο Popper, ισχυρίζεται ο Kuhn (1981), αναγνωρίζουν τα όρια της επαγωγής καθώς και την υποταγή της παρατήρησης στη θεωρία. Η «επικύρωση» και η «διάψευση» είναι μέθοδος ελέγχου της ορθότητας των επιστημονικών θεωριών. Η πρώτη συναντάται στα κείμενα των νέο-θετικιστών, ενώ η δεύτερη στον Popper, ο οποίος ισχυρίζεται ότι μια θεωρία δεν είναι ποτέ επικυρωμένη, αφού πάντοτε υπάρχει η δυνατότητα μελλοντικής της διάψευσης. Η επιστημονικότητα μιας θεωρίας εξαρτάται όχι από την επιτυχία με την οποία ξεπερνά τα εμπειρικά τεστ, αλλά ακριβώς από τη δυνατότητα διάψευσής της.

Η επιστημολογία του Popper αντέκρουσε τον έντονο θεμελιακό χαρακτήρα των κλασικών επιστημολόγων, οι οποίοι υποστήριζαν ότι η γνώση εδράζεται σε σταθερά θεμέλια, ότι απορρίπτει αμετάκλητα το μεθοδολογικό μονισμό και προτείνει μια αυτόνομη μεθοδολογία για τις Κοινωνικές Επιστήμες, επικαλούμενη ότι στον κοινωνικό χώρο έχουμε ανθρώπινα προδιαμορφωμένο αντικείμενο, δηλαδή κάτι που προσφέρεται έμμεσα σε αντίθεση με το άμεσα δεδομένο των

Φυσικών Επιστημών. Η κοινωνία ως ολότητα, επισημαίνουν οι υπερασπιστές αυτής της επιστημολογίας, διαφεύγει από τα εμπειρικά στοιχεία.

4. Η επιστημολογική τομή: Το Ερμηνευτικό και Διαλεκτικό παράδειγμα

Οι μη αναλυτικές μεθοδολογίες, η ερμηνευτική και η διαλεκτική, συλλαμβάνουν τα κοινωνικά φαινόμενα ως ολότητες (Γέμτος, 1987). Η ερμηνευτική αφορμάται από την αριστοτελική παράδοση και έχει ως κύριο εκπρόσωπο τον W. Dilthey (1833-1911), ο οποίος επιχειρεί μια επιστημολογία στη βάση της οποίας η κατανόηση και η εξήγηση δεν μπορούν να συμβαδίσουν, διότι είναι αντίθετες μεταξύ τους μέθοδοι. Η ερμηνευτική επιστημολογία αναδεικνύει ότι οι επιστήμες του Πνεύματος είναι αντίθετες με τις Φυσικές, αποσαφηνίζει ότι η αναγωγή των επιστημών του Ανθρώπου στις Φυσικές είναι λανθασμένη και υπογραμμίζει ότι τα ανθρώπινα έργα, αντίθετα από εκείνα της φύσης, είναι μοναδικά και ανεπανάληπτα, συναρτημένα από το χρόνο (Δεληγιώργη, 2011, σ. 88-92). Άρα η αλήθεια είναι σχετική, αφού η αναζήτησή της συντελείται μέσα στον ιστορικο-κοινωνικό χώρο-χρόνο και ότι η κατανόηση και η εξήγηση είναι δυο θεμελιακοί τρόποι γνώσης, αντίθετοι, ωστόσο, μεταξύ τους.

Το γνωσιοθεωρητικό μοντέλο της Ερμηνευτικής αντιτάσσει την κατανόηση-ερμηνεία των φαινομένων, αναδεικνύει την ετερότητά τους και συμπληρώνει τις θετικιστικές γνωστικές προσεγγίσεις υπογραμμίζοντας τον τρόπο με τον οποίο παράγεται η γνώση, στο επιστημονικό πεδίο της ιστορικής πραγματικότητας, αντίθετα από τη θετικιστική επιστημολογία, η οποία προτάσσει ως κύρια επιδίωξη των Φυσικών και Κοινωνικών Επιστημών την εξήγηση και την πρόγνωση ομοιογενών και σταθερών φαινομένων (Δεληγιώργη, 2011).

Η παντοδυναμία της μεθοδολογίας των Φυσικών Επιστημών, η οποία εγκαθιδρύθηκε στο χώρο της Κοινωνιολογίας από τους S. Simon, A. Comte και E. Durkheim, αμφισβητήθηκε από τον M. Weber (1864-1920), το όνομα του οποίου συνδέεται με τη συζήτηση για το επιτρεπτό ή όχι των αξιολογικών κρίσεων στις Κοινωνικές Επιστήμες. Ο Weber (1983) υποστήριξε ότι εφόσον η Κοινωνιολογία είναι Εμπειρική Επιστήμη και το αντικείμενο της έρευνάς της αποτελούν ιστορικά, κοινωνικά, πολιτισμικά φαινόμενα, στα οποία περιέχονται ανθρώπινες αξίες, νοήματα και σκοποί, είναι αυτονόητο ότι, για να έχουν τα πορίσματά της επιστημονικό κύρος, δηλαδή αντικειμενικότητα, γενική ισχύ, πληρότητα και ακρίβεια, πρέπει οι επιστήμονες να κάνουν την έρευνά τους με «αξιολογική ελευθερία»: δηλαδή να έχουν «αξιολογική ουδετερότητα», «αντικειμενικότητα», ή «αμεροληψία», απέναντι στο περιεχόμενο του αντικειμένου της έρευνάς τους. Η ιδιαιτερότητα των κοινωνικών φαινομένων υποχρεώνουν τις Κοινωνικές Επιστήμες, προκειμένου να εξασφαλίσουν την αυτονομία τους, να αναπτύξουν έναν ειδικό τύπο εξήγησης.

Τη μεγαλύτερη κριτική, ωστόσο, άσκησε ο Weber στη Σχολή της Φρανκφούρτης⁴, οι εκπρόσωποι της οποίας δημιούργησαν το ρεύμα της Κριτικής Ερμηνευτικής. Βασική θέση των εκπροσώπων της Σχολής ήταν ότι το γνωστικό Υποκείμενο δεν είναι αφηρημένο, αλλά καθορίζεται από τις δομές της κοινωνικής

⁴ Horkheimer, Habermas, Marcuse, Adorno, κ.ά., στοχαστές του Ινστιτούτου για την Κοινωνική Έρευνα.

ζωής. Στη δεύτερη γενιά των εκπροσώπων της, ιδιαίτερα στο Habermas, γίνεται μια προσπάθεια σύνδεσης της Διαλεκτικής με σύγχρονα ερμηνευτικά ρεύματα που επιδιώκουν τη θεμελίωση της αυτονομίας των Κοινωνικών Επιστημών.

Η Κριτική Θεωρία επιχείρησε να δείξει ότι ο επιστήμονας δεν μπορεί να είναι ουδέτερος, αλλά παίρνει θέση απέναντι στο αντικείμενο της έρευνάς του, το αξιολογεί, έστω και έμμεσα. Η έννοια της αξιολογικής ουδετερότητας, που αποτελεί βασικό στοιχείο της βεμπεριανής κοινωνιολογικής μεθοδολογίας, βρίσκεται σε αντίθεση με τα τρία πνευματικά ρεύματα της εποχής, τον ιστορικισμό, τον ωφελιμισμό και το μαρξισμό (Γέμτος, 1987).

Στις αρχές του 19ου αιώνα η κριτική που ασκήθηκε στο θετικιστικό επιστημονικό παράδειγμα οδήγησε, εκτός από τη συγκρότηση της ιστορικο-ερμηνευτικής μεθόδου και στην ανάδειξη του διαλεκτικού παραδείγματος. Ο Κ. Marx (1818-1883), που μετουσίωσε τη Χεγκελιανή θεωρία σε όργανο επιστημονικής ανάλυσης της Ιστορίας και της Πολιτικής Οικονομίας, θεωρήθηκε ιδρυτής μιας Κοινωνικής Επιστήμης διαλεκτικού τύπου, που αργότερα οδήγησε στη συγκρότηση μιας επιστημολογίας των Κοινωνικών Επιστημών διαλεκτικού τύπου μαρξιστικής ή μη κατεύθυνσης. Μεθοδολογικά η επιστημολογία του Μαρξισμού προτείνει την κριτική ανάλυση επιστημονικών θέσεων και κοινωνικών καταστάσεων μέσω της διαλεκτικής μεθόδου, η οποία επιχειρεί την ανάδειξη των σχέσεων εξάρτησης από το κοινωνικό περιβάλλον που βιώνει το άτομο και την αμφισβήτησή τους, ώστε να δημιουργηθούν οι προϋποθέσεις για τη χειραφέτηση του ατόμου και την ανασυγκρότηση της κοινωνίας, σκοπός που τον καθιστά μια από τις βασικές επιδιώξεις της γνωσιοθεωρητικής αντίληψης του Marx.

Η διαλεκτική μέθοδος, μοναδική στο να αποδεικνύει τους νόμους της κοινωνικής εξέλιξης, αναδεικνύεται μέσα από τη φιλοσοφία του Marx, που, όπως κι εκείνη του Hegel, ήταν μια φιλοσοφία της Ιστορίας. Οι Marx και Hegel καταδεικνύουν ως κινητήρια δύναμη της κοινωνικής αλλαγής την πάλη και ως αποφασιστικό παράγοντα, την εξουσία. Ο Marx, δηλαδή, συνέχισε τη φιλοσοφία του Hegel αντικαθιστώντας, ωστόσο, την πάλη των εθνών με την πάλη των κοινωνικών τάξεων (Sabine, 1980:806-809). Η πάλη αυτή για την εξουσία μπορεί να διευθετηθεί, ισχυρίζονταν και οι δύο, με ειρηνικούς συμβιβασμούς που θα απέβαιναν προς όφελος των αντίπαλων τάξεων.

Βασική έννοια στο έργο του Marx αναδεικνύεται εκείνη της ταξικής κοινωνίας, ένα δομικά διαρθρωμένο δηλαδή σύνολο, ένα σύστημα σχέσεων, στο οποίο καθοριστικό ρόλο παίζουν η εργασία και η παραγωγή. Ένα βασικό σημείο διαφωνίας του με το Hegel είναι ο τρόπος που ο τελευταίος θεμελίωσε τη διαλεκτική λογική. Και οι δύο αποδέχονται τον κεφαλαιώδη ρόλο της εργασίας, όσον αφορά την ανάπτυξη, ωστόσο ο Marx αρνείται τον ιδεαλισμό με τον οποίο ο Hegel παραβλέπει όλες τις άλλες μορφές εργασίας που επωμίζεται ο άνθρωπος (χειρωνακτική, μηχανική) για την ικανοποίηση των αναγκών του και για την ανάπτυξή του μέσα στην κοινωνία (Δεληγιώργη, 2011).

Η μαρξιστικού τύπου επιστημολογία, αντίθετα από παλιότερες επιστημονικές προσεγγίσεις, δε φαίνεται να αμφισβητεί την αξία των αναλυτικών μεθόδων στο χώρο της φύσης, ωστόσο θεωρεί ότι η ιδιομορφία των κοινωνικών φαινομένων και η ολιστική διάσταση του κοινωνικού γίνεσθαι επιτάσσει τη διαμόρφωση των Κοινωνικών Επιστημών σε θεμέλια διαφορετικά από εκείνα των

Φυσικών. Η Μαρξιστική Διαλεκτική, τόσο ως μέθοδος όσο και ως υπόθεση της ιστορικής πορείας, δεν φαίνεται να συνδέεται με το αίτημα του εμπειρικού ελέγχου. Η διαλεκτική επιστημολογία εμπεριέχει εννοιολογικές κατασκευές που φιλοδοξούν να ανακαλύψουν την ουσία πίσω από τα φαινόμενα και να συλλάβουν νοητικά τη διαλεκτική ιστορική πορεία. Η νέα διάσταση που αναδεικνύει η προσέγγιση αυτή είναι η μεταβλητή του ιστορικο-κοινωνικού χωροχρόνου, προβάλλοντας ως κοινό παρονομαστή των επιστημών την Ιστορία.

5. Νέα επιστημολογικά ρεύματα

Μια προσπάθεια ορθολογικής ανακατασκευής της κουνιανής προσέγγισης επιχειρήθηκε από το μαθητή του Popper τον I. Lakatos (1922-1974), ο οποίος μαζί με το Laudan παρουσίασε μια εναλλακτική σύλληψη της επιστήμης. Αυτή συμφωνούσε με τον ιστορικισμό του Kuhn, αλλά στη θέση της φυσικής εξέλιξης έβλεπε ότι η επιστήμη προχωρά με βάση την ορθολογική πρόοδο. Το έργο του αποτελεί ανασχηματισμό των βασικών επιστημολογικών επιλογών του δασκάλου του Popper και συγκλίνει με τις απόψεις του ως προς τα εξής (Κάλφας, 1983): α) αποδέχεται τη λειτουργικότητα της έννοιας της πρόόδου στην επιστήμη και β) την αντικατάσταση του κεντρικού προβλήματος του κλασικού ορθολογισμού, του παλιού προβλήματος της θεμελίωσης, με το νέο πρόβλημα της κριτικής πρόόδου της επιστήμης, καθώς και την προσπάθεια διαμόρφωσης αντικειμενικών κριτηρίων αυτής της πρόόδου.

Ο Lakatos μίλησε για το σκληρό πυρήνα ενός προγράμματος, του οποίου η τροποποίηση ισοδυναμεί με την εγκατάλειψη μέρους του προγράμματος και κατέφυγε στην έννοια της κανονικής επιστήμης, κατά την κουνιανή προσέγγιση. Υποστήριζε ότι μια θεωρία είναι επιστημονικά αποδεκτή αν έχει δοκιμασμένο εμπειρικό περιεχόμενο που υπερβαίνει το αντίστοιχο των προηγούμενων θεωριών.

Ο Lakatos δεν κατάφερε τελικά να προτείνει μια ορθολογιστική προσέγγιση της επιστήμης, αντίθετα από τον Kuhn, που ως υπερασπιστής της ανορθολογικής διαδικασίας διατυπώνει τελικά μια σχετικιστική προσέγγιση.

Η εικοσαετία 1940-1960 είναι η περίοδος της απόλυτης κυριαρχίας του Λογικού Θετικισμού, ο βασικός πυρήνας της ανάλυσης του οποίου εξακολουθεί να αντιπροσωπεύει τη μοναδική αξιόπιστη φιλοσοφική προσέγγιση της επιστήμης. Η κατάσταση όμως αλλάζει ριζικά στα πρώτα χρόνια της δεκαετίας του '60 όπου δημιουργείται ένα νέο επιστημολογικό ρεύμα από τους Kuhn, Feyerabend, Hanson και Toulmin, το οποίο χαρακτηρίζεται από μια ακραία αντιθετικιστική γραμμή, η οποία στηρίζεται στην άποψη ότι η θετικιστική εικόνα της επιστήμης είναι διαστρεβλωτική, αγνοεί την αληθινή πρακτική των επιστημόνων και τα πορίσματα της ιστορικής έρευνας και θυσιάζει στο βωμό ενός απλοϊκού εμπειρισμού τον κυριότερο παράγοντα της επιστημονικής πρόόδου που είναι η δημιουργικότητα και η φαντασία του ερευνητή (Kuhn, 1981).

Οι ιστορικιστές φιλόσοφοι της επιστήμης, Kuhn και Feyerabend, διατύπωσαν μια σχετικιστική θεωρία για τη γνώση, υποστηρίζοντας ότι δεν υπάρχουν αντικειμενικά κριτήρια για να αποφανθούμε αν μια θεωρία είναι επιστημονική ή αντικειμενικά κριτήρια που μπορούν να μας βοηθήσουν στην επιλογή ανταγωνιστικών θεωριών. Η ανάδειξη μιας θεωρίας ως καλύτερης από μια άλλη είναι πρόσκαιρη. Όταν μεταβάλλονται οι ιστορικο-κοινωνικές συνθήκες τότε

κάποιες θεωρίες παύουν να έχουν ενδιαφέρον, ενώ αναδεικνύονται άλλες. Οι Kuhn και Feyerabend πίστευαν ότι δεν υπάρχει πρόοδος στην επιστημονική γνώση, παρά μόνο αλλαγή παραδειγμάτων ή γνωστικών πλαισίων, απέρριψαν τον ισχυρισμό για την αντικειμενικότητα της επιστήμης, καθώς και τον άμεσο τρόπο της επαλήθευσης με βάση τα παρατηρήσιμα δεδομένα.

Η μείωση της αξιοπιστίας του Λογικού Θετικισμού, οι παράλληλες εξελίξεις στον τομέα της Φιλοσοφίας της Γλώσσας, και η ανάπτυξη της Ιστορίας των Επιστημών, που διατύπωσε ότι το κυριότερο χαρακτηριστικό του Λογικού Θετικισμού είναι ο αντι-ιστορικός του χαρακτήρας, συγκαταλέγονται στους κύριους παράγοντες που συνέβαλαν στη δημιουργία του νέου ρεύματος (Kuhn, 1981).

Η ιδέα της σωρευτικής γνώσης και η σύλληψη της επιστήμης ως ορθολογικής δραστηριότητας, αμφισβητήθηκαν από τον T.S. Kuhn. Η αντίδραση στο ασφυκτικό πλαίσιο της Μαθηματικής Λογικής και του ακραίου Εμπειρισμού εκφράσθηκε πρώτα μέσα από το έργο του Η Δομή των επιστημονικών επαναστάσεων (1981), που εκδόθηκε στο τέλος της δεκαετίας του '50 και έγινε το «μανιφέστο» του νέου ρεύματος που άσκησε κριτική στις θέσεις του θετικισμού και του Popper. Ο Kuhn υποστήριξε ότι η πραγματική επιστήμη χαρακτηρίζεται από έναν ιδιαίτερο τρόπο, με τον οποίο εξελίσσεται ιστορικά και ανέδειξε με έμφαση τη σπουδαιότητα της ανάλυσης, της δομής των επιστημονικών θεωριών καθώς και των επαναστατικών τρόπων της αλλαγής και διαδοχής τους. Τόνισε μάλιστα ότι η εξέλιξη αυτή εμφανίζεται ως διαδοχή περιόδων, στην κάθε μια από τις οποίες κυριαρχεί μια συγκεκριμένη οπτική, ένα επιστημονικό παράδειγμα.

Η βασική λοιπόν ιδέα του είναι ότι οι επιστημονικές γνώσεις κάθε εποχής αρθρώνονται σε ένα αυτόνομο σύστημα, που έχει τη δική του αξία και λειτουργικότητα, το οποίο δεν μπορεί να κριθεί με τα δικά μας σημερινά κριτήρια επιστημονικότητας (Κάλφας, 1983). Η ανάπτυξη της επιστήμης είναι μια ριζικά ασυνεχής διαδικασία, μια ακολουθία βίαιων ανατροπών. Ο Kuhn (1981) κατέληξε στο συμπέρασμα ότι την ιστορία της επιστήμης χαρακτηρίζει μια εναλλαγή επιστημονικών προτύπων, των «Παραδειγμάτων» (paradigms), τα οποία δεν είναι πραγματικά συγκρίσιμα, γι αυτό και τα ονομάζει «ασύμμετρα». Ο Kuhn πίστευε ότι η επικράτηση ενός νέου Παραδείγματος δεν οφείλεται στην εξηγητική του πληρότητα όσο στη δύναμη της πειθούς που διαθέτουν οι «προπαγανδιστές» του. Δεχόμαστε ή και απορρίπτουμε μια θεωρία, όχι βάσει ορθολογικής σκέψης για την εμπειρική τεκμηρίωση, αλλά καθοδηγούμενοι από ένα είδος «θρησκευτικής πίστης».

Η πρόταση του Kuhn θεωρείται ως η πρώτη ολοκληρωμένη «εναλλακτική λύση» στη θετικιστική επιστημολογία, άσκησε τεράστια επιρροή και όπως είναι φυσικό, δέχθηκε ποικίλες κριτικές, οι οποίες μπορούν να καταταγούν, ως προς το στόχο τους, σε δυο βασικές κατηγορίες: η πρώτη τείνει να καταδείξει την εσωτερική ασυνέπεια της ανάλυσης του Kuhn, ενώ η δεύτερη επικεντρώνεται στις συνέπειες των επιστημονικών επαναστάσεων. Οι κριτικές αυτές οδήγησαν τον Kuhn σε μερική τροποποίηση των απόψεών του. Αναζητώντας μια σταθερότερη βάση θα μετατοπίσει το κέντρο βάρους της ανάλυσής του απ' την Ιστορία των Επιστημών στην Επιστημολογία (Kuhn, 1981).

Μια διαφορετική επιστημολογική προσέγγιση εγγράφεται στο έργο του Feyerabend (1983), η οποία συνιστά στην ουσία γνωσιολογικό αναρχισμό. Αυτή

καταλύει κάθε έννοια επιστημολογικού κριτηρίου μιας που όλα τα κριτήρια θεωρούνται λογικά ισοδύναμα και συνηγορεί υπέρ ενός θεωρητικού «αναρχισμού», επιμένοντας ότι δεν υπάρχουν αντικειμενικά κριτήρια για την υιοθέτηση μιας θεωρίας. Επικρίνει την ανεπάρκεια των μεθοδολογιών που χρησιμοποιεί η Φυσική Επιστήμη και ότι οι επιστήμονες δεν πρέπει να περιορίζονται από τους κανόνες των μεθοδολόγων. Η γνώση αποκτιέται με αντιεπαγωγικές μεθόδους και οι «αποκλίσεις» και τα «λάθη» είναι προϋποθέσεις προόδου. Χωρίς «χάος» δεν υπάρχει γνώση, χωρίς συχνή απόρριψη της λογικής δεν υπάρχει πρόοδος. Οι αναλύσεις του δεν αποσκοπούν να δείξουν ότι όλοι οι κανόνες και τα κριτήρια είναι άχρηστα και περιοριστικά και ότι ως εκ τούτου, θα έπρεπε να εγκαταλειφθούν, αλλά ότι οι κανόνες έχουν τα όριά τους. Η επιλογή κριτηρίων για την επιλογή μιας επιστημονικής θεωρίας, ή για την υιοθέτηση της, έχει χαρακτήρα υποκειμενικό. Από τη λυτρωτική διαπίστωση ότι δεν υπάρχει καμία κοινωνική αλήθεια που να θεμελιώνεται σε αντικειμενικά κριτήρια, περνάει αβίαστα στη θέση ότι όλες οι παραδόσεις έχουν τα ίδια δικαιώματα (Ανανιάδης, 1985).

Ο Feyerabend δεν αποδέχεται την επιστήμη ως ανώτερη μορφή γνώσης, διότι αυτή αξιολογείται από τους υποστηρικτές της αυθαίρετα ως τέτοια, ενώ επισημαίνει ότι οι εναλλακτικές μορφές γνώσης δεν εξετάζονται ποτέ επαρκώς. Ισχυρίζεται ότι η επιστήμη είναι μια από τις πολλές ιδεολογίες. Ο μόνος τρόπος σύγκρισης της επιστήμης με άλλες μορφές γνώσης είναι η διερεύνηση της φύσης, των σκοπών και των μεθόδων, τόσο της επιστήμης, όσο και των άλλων μορφών γνώσης (Chalmers, 2012).

Ο Feyerabend στο βιβλίο του, μάλιστα, *Science in a Free Society* (1978) υποστηρίζει ότι το κράτος πρέπει να είναι ιδεολογικά ελεύθερο και ότι γι' αυτό το σκοπό είναι ανάγκη να πραγματοποιηθεί ο χωρισμός όχι μόνον μεταξύ κράτους και θρησκείας, αλλά επίσης ο χωρισμός μεταξύ κράτους και επιστήμης, ενώ παρατηρεί ότι ο επιστήμονας περιορίζεται από αναρίθμητες φυσικές, φυσιολογικές, κοινωνιολογικές και ιστορικές δεσμεύσεις προκειμένου να κάνει έρευνα.

Ο κριτικός Ορθολογισμός και οι αρχές του Λογικού Εμπειρισμού έδιναν μια ανεπαρκή περιγραφή της ανάπτυξης της επιστήμης. Ο ορθολογισμός ήταν μια πνευματική παράδοση ανάμεσα σε ένα πλήθος άλλων παραδοσιακών τύπων ανθρώπινης σκέψης (Γέμτος, 1987). Σύμφωνα με τον Feyerabend η επιστήμη είναι πολύ περισσότερο «ακατάστατη» και «ανορθολογική» απ' ό,τι η μεθοδολογική εικόνα της και η προσπάθειά της να γίνει περισσότερο «ορθολογική» και ακριβής θα οδηγήσει στην εξαφάνισή της. Οι «αποκλίσεις» και τα «λάθη» της επιστήμης είναι προϋποθέσεις προόδου. Ο Feyerabend τονίζει την ετερομορφία και την ανισομερή ανάπτυξη των επιστημονικών πρακτικών και αναπτύσσει τις θέσεις του για τον ρόλο της επιστήμης σε μια «ελεύθερη» κοινωνία σε αντίθεση με τις εκδοχές της θετικιστικής επιστημολογίας που προϋποθέτουν την ενότητα και την ομοιογένεια του επιστημονικού πεδίου (Ανανιάδης, 1985).

Οι Kuhn και Feyerabend τονίζοντας τη σημασία της θέσης αυτής για τη σύλληψη της επιστήμης ως μιας ασυνεχούς διαδικασίας μεταβαλλόμενων ερμηνειών της πραγματικότητας έδωσαν σημαντική ώθηση σε σχετικιστικές και σε μεγάλο βαθμό ανορθολογικές αναλύσεις του φαινομένου της επιστήμης (Γέμτος, 1987).

6. Η ιδιαίτερη φύση των Κοινωνικών Επιστημών

Οι Λογικοί Θετικιστές και οι εκπρόσωποι κάθε μορφής επαληθευτικής μεθοδολογίας υποστήριξαν μια διαδικασία σωρευτικής γνώσης σε βέβαιη βάση. Ο Popper και οι μαθητές του, αντίθετα, αποδέχθηκαν μια δυναμική επιστημονική πορεία με σωρευτικά χαρακτηριστικά σε αβέβαια θεμέλια. Η ιδέα της σωρευτικής γνώσης, σε βέβαια ή/και αβέβαια θεμέλια, δέχθηκε δριμύτατη κριτική από τον Kuhn, ο οποίος μέσω των ιστορικών του ερευνών οδηγήθηκε στη σχετικιστική θέση, ότι οι γνώσεις κάθε εποχής αρθρώνονται σε ένα αυτόνομο σύστημα που δεν μπορεί να κριθεί με βάση τα σημερινά κριτήρια επιστημονικότητας και ότι η έννοια της αλήθειας ως αντιστοιχίας της γνώσης και της πραγματικότητας δεν είναι επαρκώς θεμελιωμένη. Η επιστήμη, ισχυρίζονται οι σχετικιστές, είναι μέρος του πολιτισμού, κατά συνέπεια οι επιστημονικές θεωρίες, όπως άλλωστε και κάθε άλλο κατασκεύασμα, είναι ιστορικές οντότητες. Ο αντι-ιστορικός χαρακτήρας του Λογικού Θετικισμού, που συνιστούσε και το κύριο χαρακτηριστικό του, ανατράπηκε με τα πορίσματα που παρουσίασε η ανάπτυξη της ιστορίας των Επιστημών τη δεκαετία του '60 και του '70.

Οι επιστημολογικές παραδοχές, θετικιστικού, ερμηνευτικού και διαλεκτικού τύπου, οι οποίες παρουσιάστηκαν εν συντομία, αναπτύχθηκαν επί της ουσίας μέσα από μεγάλες διαμάχες (αποκορύφωμα η επονομαζόμενη «έριδα για το Θετικισμό») και διαδοχικές ανακατασκευές. Ο Θετικισμός κυριάρχησε στις Φυσικές Επιστήμες και γρήγορα υιοθετήθηκε και από τις Κοινωνικές, ώστε αυτές να αποκτήσουν «επαρκή» επιστημονική βάση. Η επιστήμη για μεγάλο χρονικό διάστημα ταυτίστηκε με το Θετικισμό, με συνέπεια να δημιουργηθεί μια αντίληψη, εκείνη της κυριαρχίας ενός και μόνο επιστημονικού παραδείγματος, το οποίο προβάλλει ότι η επιστήμη είναι αντικειμενική.

Η αντιθετικιστική παράδοση αντίθετα ανέδειξε την θέση ότι οι Επιστήμες της Φύσης διαφέρουν από τις Επιστήμες του Ανθρώπου και απέρριψε την αρχή της ενότητας της επιστημονικής μεθόδου. Οι Κοινωνικές Επιστήμες, για τους αντιθετικιστές, παίρνουν θέση απέναντι στο αντικείμενό τους και διατυπώνουν αξιολογικές κρίσεις. Οι Κοινωνικές επιστήμες, ασχολούνται με τη συνειδητή ή τη σκεπτόμενη πράξη του ανθρώπου, με πράξεις δηλαδή κατά τις οποίες είναι δυνατό να υποστηριχτεί ότι ένα άτομο επιλέγει ανάμεσα σε διαφορετικές πορείες πράξεων που είναι διαθέσιμες, και στην περίπτωση αυτή η κατάσταση είναι ουσιωδώς διαφορετική από εκείνη των Φυσικών επιστημών, οι οποίες μελετούν τα φυσικά φαινόμενα μέσω της παρατήρησης και του πειράματος και τα συσχετίζουν με κάποιο ή κάποια άλλα.

Την ιδιαίτερη φύση των επιστημών αυτών συνοψίζουν οι Κουζέλης & Ψυχοπαίδης στα εξής σημεία (1996:11-13): Πρώτον, θα μπορούσαμε να μιλήσουμε για τον «πολυπαραδειγματικό» χαρακτήρα των Κοινωνικών Επιστημών σύμφωνα με την ορολογία του Kuhn, διότι οι επιστήμες αυτές διακρίνονται από την ταυτόχρονη ύπαρξη περισσότερων εναλλακτικών μεταξύ τους «παραδειγμάτων», από τη συνεχή παρουσία αντικρουόμενων εννοιακών συστημάτων, ερμηνευτικών σχημάτων ή «σχολών». Δεύτερον, όπως ήδη αναφέραμε, οι Κοινωνικές Επιστήμες διακρίνονται

από ένα ιδιότυπο αξιολογικό «ενδιαφέρον», που κάνει αδύνατο έναν κοινό ορισμό των προβλημάτων που καλούνται να επιλύσουν οι επιστήμες αυτές. Τρίτον, οι επιστήμονες συνδιαμορφώνουν το αντικείμενό της επιστήμης, γεγονός που επιβάλλει μια ιδιαίτερη μεθοδολογία.

Οι Κοινωνικές Επιστήμες έχουν ως αντικείμενό τους σχέσεις μεταξύ ατόμων για αυτό θα πρέπει να δεχτούμε πως δεν είμαστε σε θέση να τις εξηγήσουμε αν δεν γνωρίζουμε το νόημα των πράξεων των ατόμων. Η ερμηνεία, όμως, επανατροφοδοτεί τη διαδικασία απόδοσης νοήματος, μεταβάλλει, εν δυνάμει, την ίδια τη σχέση και επομένως συνιστά παρέμβαση. Επιπρόσθετα, παρατηρείται ότι, η σύνδεση ερμηνείας και παρέμβασης συνοδεύει ιδρυτικά τις Κοινωνικές Επιστήμες. Οι υποστηρικτές του σχετικισμού ανέδειξαν το επιχείρημα ότι η αλήθεια των επιστημονικών αποφάνσεων εξαρτάται από το κοινωνικό, πολιτισμικό και χωροχρονικό πλαίσιο αναφοράς μέσα στο οποίο εκδηλώνονται τα αντικείμενα και τα συλλογικά υποκείμενα της επιστημονικής παρατήρησης (Ναγόπουλος, 2015).

Βιβλιογραφία

- Ανανιάδης, Γ. (1985). Επιστήμη και πολιτική: Σημειώσεις στο έργο του Feyerabend. ΔΕΥΚΑΛΙΩΝ, 38, 193-210.
- Αγγελίδης, Μ. & Ψυχοπαίδης, Κ. (επιμ.). (1992). Κείμενα πολιτικής και θεωρίας της πολιτικής. Αθήνα: ΕΞΑΝΤΑΣ.
- Γέμτος, Π. Α. (1987). Μεθοδολογία των κοινωνικών επιστημών. Μεταθεωρία & ιδεολογική κριτική των επιστημών του ανθρώπου (Τόμος 1). Αθήνα: Εκδόσεις Παπαζήση.
- Chalmers, A.,F. (2012). Τι είναι αυτό που το λέμε επιστήμη. Ηράκλειο: Πανεπιστημιακές Εκδόσεις Κρήτης.
- Δρακόπουλος, Σ., Γκότσης, Γ., & Γριμάνη, Κ. (2015). Μεθοδολογία κοινωνικών και οικονομικών επιστημών. Μια εισαγωγή. Ανακτήθηκε 3/1/2018 από: https://repository.kallipos.gr/bitstream/11419/1876/1/00_master_document.pdf
- Δελγιώργη, Α. (2011). Φιλοσοφία των κοινωνικών επιστημών. Θετικιστικού, Ερμηνευτικού και διαλεκτικού τύπου. Αθήνα: Εκδόσεις Ζήτη.
- Dilthey, W. (χ.χ.ε). Introduction a l'étude des sciences humaines. Παρίσι: P.U.F.
- Hamlyn, D.W. (1976). «Epistemology» (History of Epistemology). The encyclopedia of Philosophy, U.S.A., (3), 9.
- Κάλφας, Β. (1987). Ριζικές ανακατατάξεις στη σύγχρονη Αγγλοσαξονική επιστημολογία.
- Κογρέ, Α. (1997). Επιστημολογία. Αθήνα: Νήσος.
- Κουζέλης, Γ., Ψυχοπαίδης, Κ. (1996). (επιμ. Γ. Κουζέλης, κ. Ψυχοπαίδης) Επιστημολογία των Κοινωνικών Επιστημών. Αθήνα: Εκδόσεις Νήσος.
- Κουτούγκος, Α. (1983). Η σύγκρουση επιστήμης και επιστημολογίας. Θέσεις για την κρίση ορθολογικότητας στις ερμηνείες της επιστημονικής εξέλιξης. Αθήνα: Εκδόσεις Σύγχρονα Θέματα.
- Κράφτ, Β. (1986). Ο Κύκλος της Βιέννης και η γένεση του νεοθετικισμού. (μτφ) Γ. Μανάκου. Αθήνα: Εκδόσεις ΓΝΩΣΗ.
- Κυην, Τ.Σ. (1981). Η δομή των επιστημονικών επαναστάσεων. (μτφρ. Γεωργακόπουλου). Θεσσαλονίκη: Εκδόσεις Σύγχρονα Θέματα.
- Ναγόπουλος, Ν. (2015). Γνώση, μέθοδος και κοινωνική πράξη. Από τη γνωσιοθεωρία στην κοινωνιολογία της γνώσης. Ανακτήθηκε 26/1/2018 από: www.kalipos.gr
- Neugebauer, O. (1990). Οι θετικές επιστήμες στην αρχαιότητα. Αθήνα: Μορφωτικό Ίδρυμα Εθνικής Τραπέζης.
- Rosenberg, A. (2017). Φιλοσοφία των κοινωνικών επιστημών. Ηράκλειο: Πανεπιστημιακές εκδόσεις Κρήτης.
- Sabine, G.H. (1980). Ιστορία των πολιτικών θεωριών. Αθήνα: Ατλαντίς.
- Feyerabend, P. (1978). Science in a free society. London. Feyerabend, P. (1983). Ενάντια στη μέθοδο. Για μια αναρχική θεωρία της γνώσης. Αθήνα: Εκδόσεις Σύγχρονα Θέματα. Weber, M. (1983). Βασικές έννοιες κοινωνιολογίας. Αθήνα: Κένταυρος.
- Weber, M. (1983). Βασικές έννοιες κοινωνιολογίας. Αθήνα: Κένταυρος.

ISSN: 2529-1831 (Online)
<http://library.uop.gr/magazine>



Ευρωπαϊκή Ένωση
Ευρωπαϊκό Ταμείο
Περιφερειακής Ανάπτυξης



ψηφιακή **ελλάδα**
Όλα είναι δυνατό
Επιχειρησιακό Πρόγραμμα
"Ψηφιακή Σύγκλιση"



Με τη συγχρηματοδότηση της Ελλάδας και της Ευρωπαϊκής Ένωσης